

# CARINA Junior



**Instruktionshandbok**

Bästa kund,

vi gratulerar till ditt köp av din symaskin. Du har köpt en kvalitetsprodukt som har tillverkats med stor omsorg och, om rätt underhållen, kommer att tjäna dig väl i många år.

Innan du använder den första gången ber vid dig att läsa igenom handboken noggrant och speciellt uppmärksammar säkerhetsinstruktionerna. Personer som inte är bekanta med den här handboken får inte använda apparaten.

Vi önskar dig mycket nöje och stora sömnadsframgångar. Frågor beträffande maskin, service och kundtjänst.

**Avgiftsfritt nummer till kundtjänst:**

00800 333 00 777

service-se@carina-service.eu

**Serviceadress:**

Crown Technics GmbH Service Center

c/o Sertronics GmbH

Ostring 60

DE-66740 Saarlouis

Germany

## Viktiga säkerhetsinstruktioner

Vid användning av en elektrisk apparat ska grundläggande säkerhet alltid följas, inklusive följande:

Läs alla instruktioner innan du använder denna symaskin.

### **FARA - för att minska risken för elektrisk stöt:**

1. En apparat får aldrig lämnas utan tillsyn när den är ansluten.
2. Koppla alltid ur apparaten från eluttaget omedelbart efter användning och innan rengöring.

# Viktiga säkerhetsinstruktioner

## **VARNING - för att minska risken för brännskador, brand, elektriska stötar eller personsador:**

1. Läs instruktionerna noga innan du använder maskinen.
2. Förvara instruktionerna på en lämplig plats nära maskinen och överlämna dem om du ger maskinen till en tredje part.
3. Använd endast maskinen på torra platser.
4. Lämna aldrig maskinen utan uppsikt med barn eller äldre eftersom de kanske inte kan uppskatta riskerna.
5. Denna apparat kan användas av barn från 8 år och uppåt och personer med nedsatt fysisk, sensorisk eller mental förmåga eller brist på erfarenhet och kunskap om de har fått tillsyn eller instruktioner om användning av apparaten på ett säkert sätt och förstår farorna som är inblandade.
6. Barn får inte leka med apparaten.
7. Rengöring och underhåll av användare får inte utföras av barn utan övervakning.
8. Stäng alltid av maskinen om du genomför förberedelser för arbete (byte av nål, matning av tråd genom maskinen, byte av fot etc.).
9. Koppla alltid ur maskinen om du lämnar den utan tillsyn, för att undvika skador om maskinen snabbt slås på.
10. Koppla alltid från maskinen om du byter lampa eller utför underhåll (oljning, rengöring).
11. Använd inte maskinen om den är våt eller i en fuktig miljö.
12. Dra aldrig i sladden, koppla alltid ur maskinen genom att ta tag i kontakten.
13. Om LED-lampan är skadad eller trasig måste den bytas ut av tillverkaren eller dess serviceagent eller en liknande kvalificerad person för att undvika en risk.
14. Placera aldrig något på pedalen.
15. Använd aldrig maskinen om luftventilerna är blockerade. Håll luftventilerna på maskinen och fotpedalen fri från damm, ludd och rester.
16. Maskinen får endast användas med avsedd fotkontroll, för att undvika en risk. Om fotreglaget är skadat eller trasigt måste det bytas ut av tillverkaren eller dess serviceagent eller en liknande kvalificerad person.
17. Strömkabeln till fotkontrollen kan inte bytas ut. Om strömkabeln är skadad måste fotkontrollen bortskaffas.
18. Ljudtrycksnivån vid normal drift är lägre än 75 dB (A).
19. Kasserar inte elektriska apparater som osorterat kommunalt avfall, använd separata uppsamlingsanläggningar.
20. Kontakta dina lokala myndigheter för information om tillgängliga insamlingsssystem.
21. Om elektriska apparater bortskaffas i deponier eller på soptippar, kan farliga ämnen läcka ut i grundvattnet och komma in i näringskedjan, vilket kan skada din hälsa och ditt välbefinnande.
22. När du byter ut gamla apparater mot nya, är återförsäljaren enligt lag skyldig att ta tillbaka din gamla apparat för bortskaffning åtminstone gratis.
23. Apparaten får inte användas av personer (inklusive barn) med nedsatt fysisk, sensorisk eller mental förmåga, eller brist på erfarenhet och kunskap, såvida de inte har fått tillsyn eller instruktioner. (För utomeuropa.)
24. Barn som övervakas för att inte leka med apparaten. (För utomeuropa.)
25. Symaskinen får endast användas med fotpedal av typ KD-1902, FC-1902 (110-120V) / KD-2902, FC-2902A, FC-2902C, FC-2902D (220-240V) / 4C-316B (110-125V) / 4C-326C (127V) / 4C-326C (220V) / 4C-326G (230V) / 4C-336G (240V) / 4C-336G (220-240V).

# SPARA DESSA INSTRUKTIONER

Denna symaskin är endast avsedd för hushållsbruk.

Se till att använda symaskinen i temperaturintervallet 5 till 40 °C. Om temperaturen är överdrivet låg kanske maskinen inte fungerar normalt.

## **Fara! Elektrisk stöt på grund av fuktighet**

- Symaskinen får endast förvaras och användas i torra utrymmen.
- Fuktighet och väta kan orsaka elektrisk stöt.

## **Fara! Ögonskada på grund av en bruten nål**

- Endast mjuka, flexibla textilier kan sys.
- Maskinen är inte konstruerad för att sy material som tjockt, hårt eller oflexibelt läder, presenningar, tältduk osv. - nålen kan gå sönder.
- Nålen kan gå sönder om materialet inte transporteras av motorn och istället skjuts eller hålls tillbaka av användaren.

## **Fara! Nålsticksskada vid körning av misstag**

- Maskinen får endast användas av försiktiga vuxna.
- Barn från 8 år och personer med begränsade förmågor får endast använda maskinen efter grundlig instruktion och under ständig övervakning. De måste förstå faror med anledning av användning av maskinen.
- Barn från 8 år och personer med begränsade förmågor får endast utföra underhåll och rengöring av maskinen efter grundlig instruktion och under ständig övervakning.
- Lämna aldrig en maskin klar att köra i områden som barn har tillgång till. Det måste undvikas att barn leker med maskinen.
- Huvudströmbrytaren måste vara avslagen eller urkopplad för alla förberedelser eller konfigurationsuppgifter.

## **Fara! Risk för personskada på grund av defekter eller modifieringar.**

- Maskinen får inte modifieras.
- Reparationer måste utföras av den tekniska servicen.
- Skador, ändringar eller användning av icke-originaltillbehör kan leda till personskador.
- Defekta maskiner får inte längre användas.
- Defekta strömkablar måste bytas ut mot originalreservdelar.

## **Fara! Olämpliga installationsplatser (arbetsplatser) kan leda till olyckor.**

- Maskinen får endast användas på en stabil yta.
- Skakiga, instabila eller röriga arbetsplatser kan leda till att maskinen faller eller orsakar nålsticksskador.

## **Fara! Personer utan kunskap om denna bruksanvisning kan skada sig själva eller skada symaskinen.**

- Använd endast denna symaskin om du har en grundläggande kunskap om hur du använder symaskiner.

## **Fara! Nålsticksskador kan uppstå om du inte är uppmärksam.**

- Ta dig tid, se till att arbetsplatsen är städad och led materialet lugnt genom maskinen utan att använda kraft.

## **Försiktighet! Den här maskinen är designad för hushållsbruk.**

- Maskinen är inte godkänd för professionell eller kommersiell användning.

# Innehåll

Maskinens huvuddelar.....	7
Tillbehör.....	8
Ansluta maskinen .....	9
Sybord .....	10
Fri arm .....	19
Linda spolen. ....	11-13
Sätta in spolen.....	14-15
Träda den övre tråden. ....	16-18
Lyfta upp spoltråden .....	19
Byta ut nålen.....	20
Matcha nål/tyg/tråd .....	21
Byta ut pressarfoten .....	22
Tvåstegspressarfotshöjare.....	23
Trådspänning .....	24-25
Hur du väljer ditt mönster.....	25
Praktiska färdigheter.....	26-28
Börja att sy .....	26
Sy hörn .....	26
Sy böjar.....	26
Bakåt.....	27
Skära av tråden .....	27
Sy tunna tyger.....	28
Sy stretchtyger.....	28
Raksömmar .....	28
3-stegs sicksack .....	29
Sömnadssömmar .....	30
Använda universalfoten .....	30
Blindfäll .....	31
Knapphålsstygn .....	32-33
Göra ett knapphål på stretchtyg .....	33
Knappsömnad .....	34

# Innehåll

Insättning av dragkedja.....	35-37
Sätta in en centrerad dragkedja.....	35
Sätta in en sidodragkedja.....	36
Rynkning .....	38
Frirörelsestoppling, broderi, monogram .....	38-40
Stoppling .....	38
Förberedelse för brodering och monogram .....	39
Monogram .....	40
Applikation.....	41
Kamsömnad .....	42
Skalstoppsömnad.....	42
Kamsömnad .....	42
Underhåll .....	43
Felsökningsguide .....	44-45
Bortskaffande.....	47

# Maskinens huvuddelar

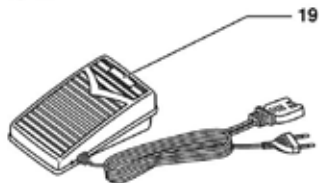
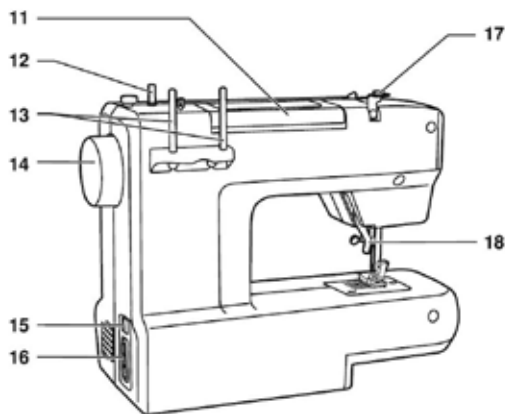
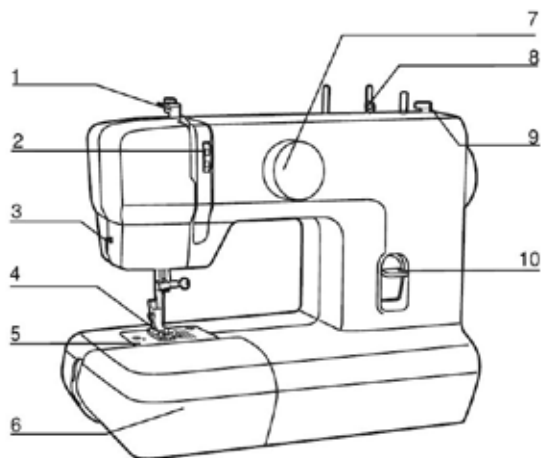

1. Upptagsspak
2. Spänningsratt
3. Trådvaskärare
4. Pressarfot
5. Nålplatta
6. Sybord och tillbehörslåda
7. Mönstervalratt
8. Spollindarspindel
9. Spollindarstopp
10. Handtag för bakåtsömnad
11. Handtag
12. Spolspindel
13. Spolstift
14. Handhjul
15. Strömbrytare
16. Huvudkontaktsockel
17. Trådsförare
18. Pressarfotshöjare
19. Fotkontroll

# Tillbehör

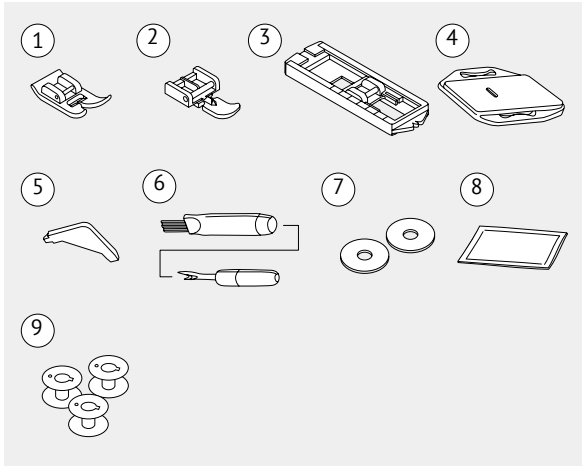

## Standard

1. Universalfot
2. Dragkedjefot
3. Knapphålsfot
4. Stoppningsplatta
5. L-skruvmejsel
6. Sprättkniv/borste
7. Spolstiffilt (2x)
8. Nålförpackning
9. Spole (3x)

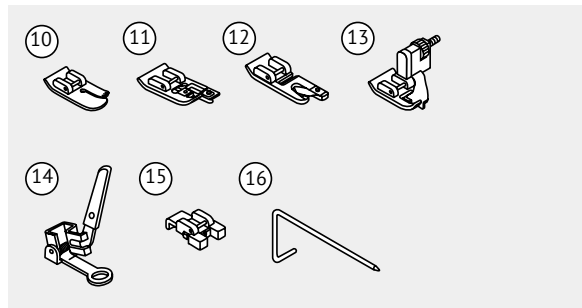

## Valfritt

10. Kviltfot
11. Fållningsfot
12. Fållningsfot
13. Blindfållsfot
14. Stoppnings-/broderifot
15. Knappsömnadsfot
16. Kant-/kviltningguide

## → OBS!

- Tillbehör förvaras i tillbehörslådan.

\* Valfria tillbehör levereras inte med denna maskin, men de finns dock tillgängliga som specialtillbehör från din lokala återförsäljare.



# Ansluta maskin till strömkälla

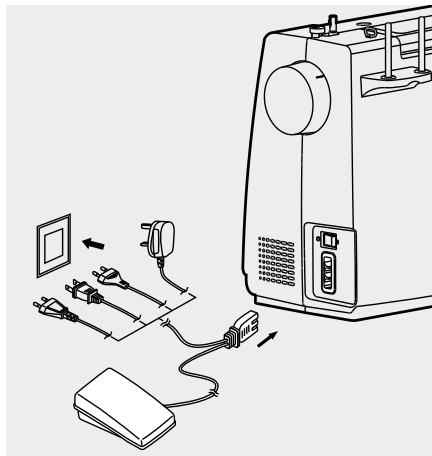

## ⚠ Obs!

Se alltid till att maskinen är bortkopplad från strömkällan och att huvudströmbrytaren är på ("O") när maskinen inte används och innan du sätter i eller tar bort delar.

Innan du ansluter strömförsörjningen, se till att spänningen och frekvensen som visas på maskinens märkplatta överensstämmer med din elektriska ström. Placera maskinen på ett stabilt vord.

1. Anslut maskinen till en strömkälla, som illustrerat
2. Slå på strömbrytaren.
3. Sylampan tänds när strömbrytaren är påslagen.

## Fotkontroll

När symaskinen är avstängd sätter du in fotpedalen i kontakten på symaskinen.

Slå på symaskinen och tryck sedan långsamt ner fotreglaget för att börja sy. Släpp upp fotreglaget för att stoppa symaskinen.

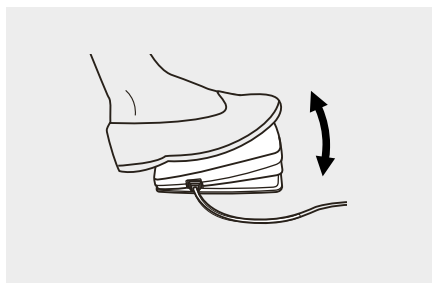

## ➔ OBS!

Kontakta en behörig elektriker om du är osäker på hur du ansluter maskinen till strömkällan.

# Sybord

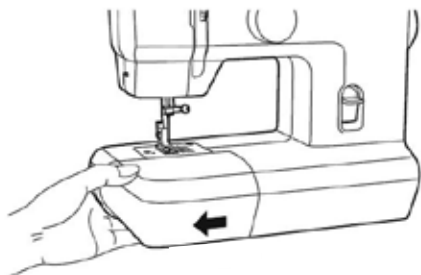

Håll sybordet horisontellt och dra sedan åt vänster för att bort det från maskinen.

Anslut sybordet och tryck det sedan åt höger.



Insidan av sybordet som snäpps på fungerar som tillbehörslåda.

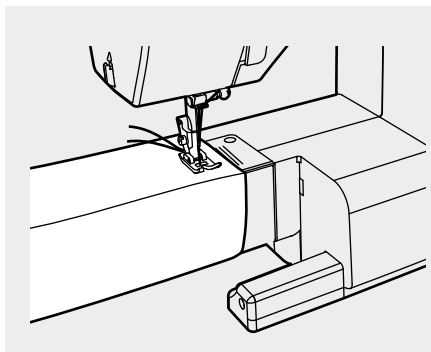

## Fri-arm

Friarmsömnad är bekvämt för att sy rörformiga områden som byxfällar och manschetter.

# Linda spolen

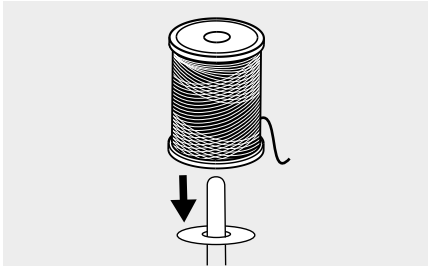
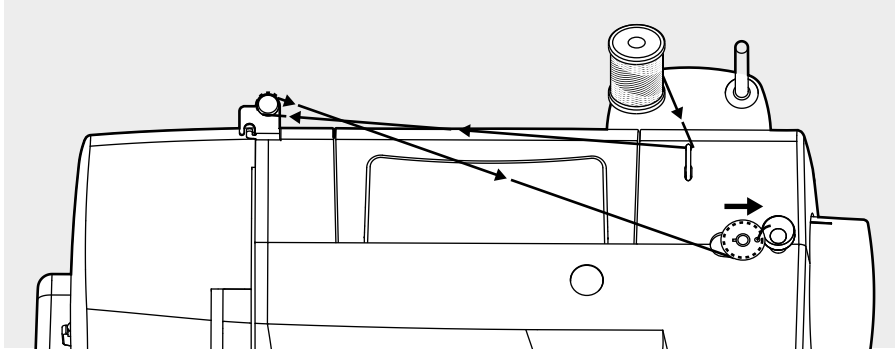

1. Placera tråden och spolhållaren på spolstiftet.

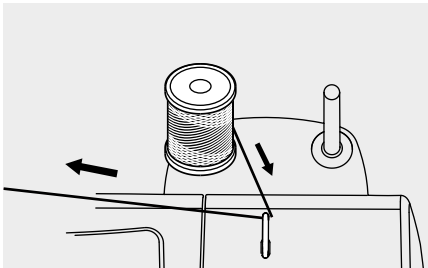

2. Dra tråden från spolen genom den övre trådföraren.

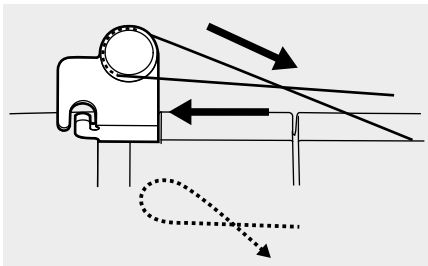

3. Linda tråden medurs runt spollindarens spänningsskivor.

# Linda spolen

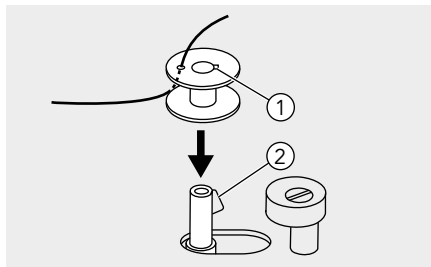

4. Placera trådänden genom ett av de inre hålen som illustrerat och placera den tomma spolen på spindeln.

- ① Urtag
- ② Axelfjäder till spollindare

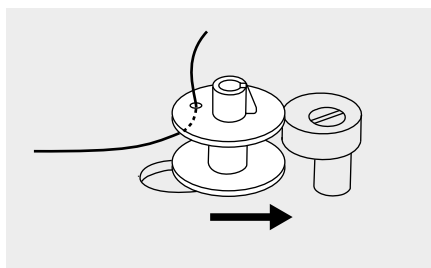

5. Skjut spolen åt höger.

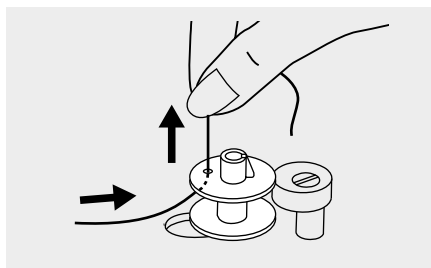

6. Håll trådänden säkert i ena handen.

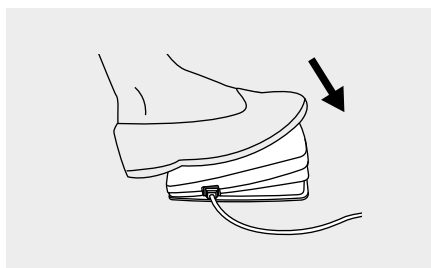

7. Pressa på fotreglaget för att börja linda spolen.

# Linda spolen

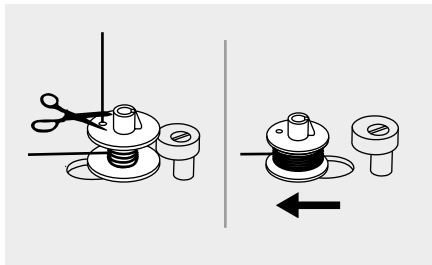

8. Efter att spolen har lindat några varv stoppar du maskinen och klipper av tråden nära hålet på spolen. Fortsätt fylla spolen tills den är full. När spolen väl är full roterar den långsamt. Släpp upp pedalen eller stoppa maskinen. Tryck spollindarspindeln åt vänster.

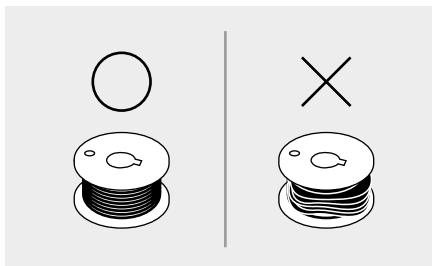

## **OBS!**

Använd en spole som har lindats korrekt med tråd, annars kan nålen brytas eller trådspänningen blir felaktig.

- 
9. Klipp av tråden och ta sedan bort spolen.

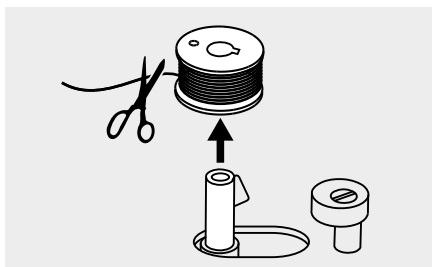

## **OBS!**

När spollindarspindeln är placerad till höger, "spolens lindningsläge", kommer maskinen inte att sy och handhjulet kommer inte att vridas. För att börja sy skjuter du spollindarspindeln till vänster "syposition".

# Sätta in spolen

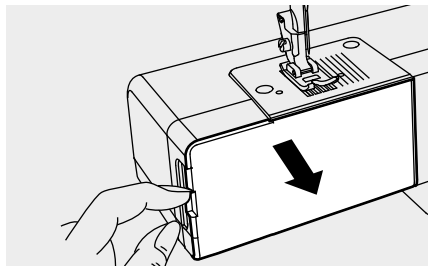

## ! Obs!

Stäng av strömbrytaren ("O") innan du sätter in eller tar bort spolen.

När du sätter i eller tar bort spolen måste nålen vara helt höjd.

Ta bort sybordet och öppna sedan gångjärnsskyddet.



Dra spolkåpan med gångjärnsspärren.

① Gångjärnsspärr

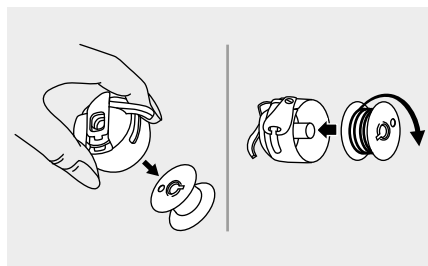

Ta bort spolen från spolkåpan.

Håll spolkåpan med en hand. Sätt in spolen så att tråden förs i medurs riktning (pil).

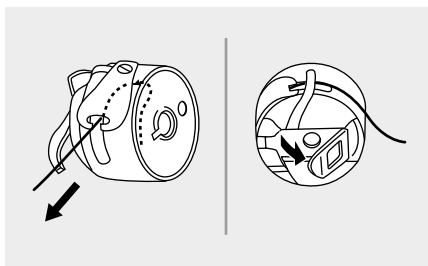

Dra tråden genom slitsen under fingret.

Lämna en 15 cm trådände.

Kontrollera att spolkåpan finger passar i urtaget högst upp i banan, som illustrerat.

# Sätta in spolen

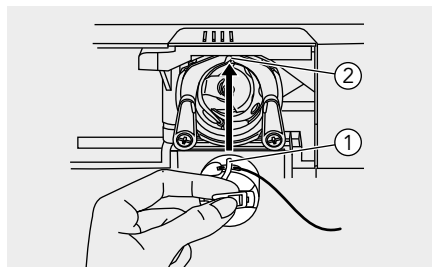

- ① Spolkåpsfinger
- ② Urtag

Håll spolkåpan med gångjärnsspärren.

## ➔ OBS!

Om spolkåpan inte är riktigt placerad tillbaka i maskinen faller den ut ur skyteln omedelbart efter start av syning.

---

# Träda den övre tråden

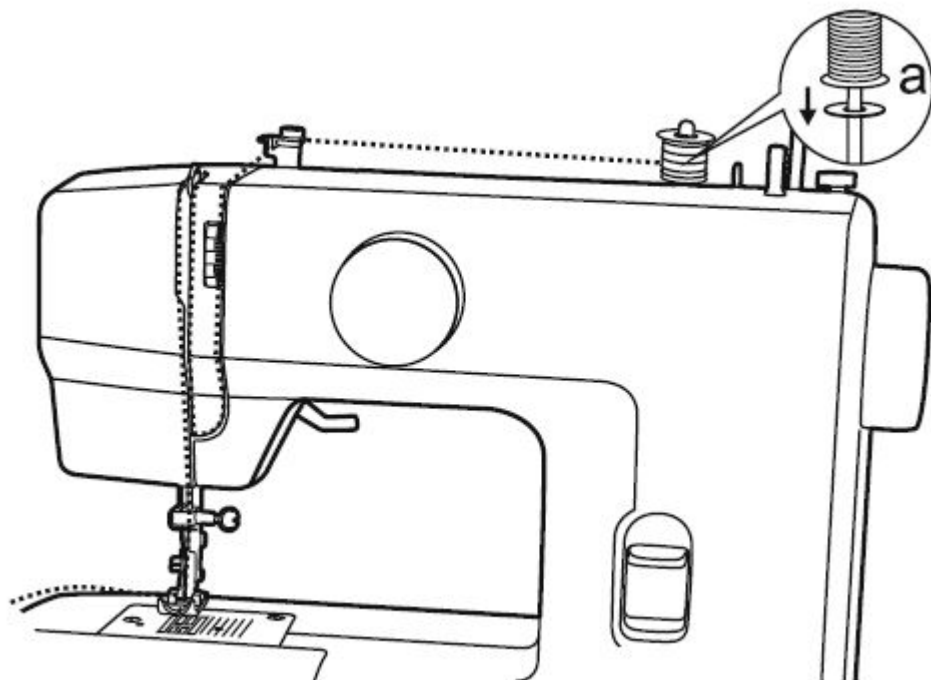

## ➔ OBS!

Det är viktigt att utföra tråddragningen korrekt eftersom det annars kan innebära flera sömnadsproblem.

1. Höj nålen till den högsta positionen genom att vrida handhjulet mot dig (moturs). Höj pressarfoten för att frigöra spänningsskivorna.

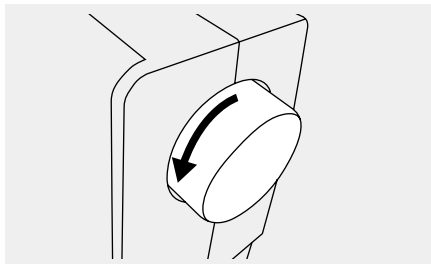



# Träda den övre tråden

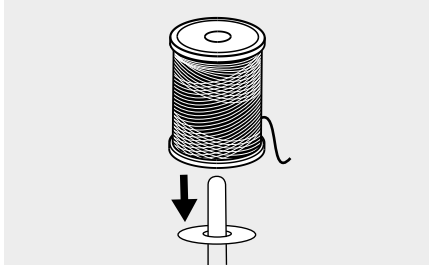

2. Placera tråden och spolhållaren på spolstiftet.

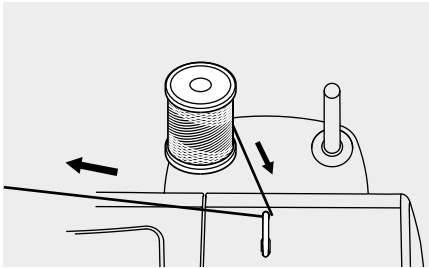

3. Dra tråden från spolen genom den övre trådföraren.

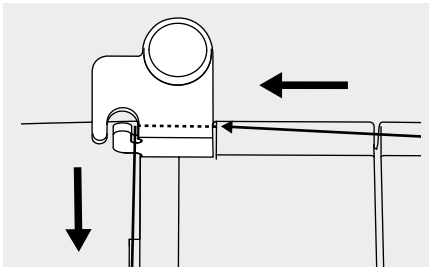

4. Dra tråden runt trådföraren som på bilden.

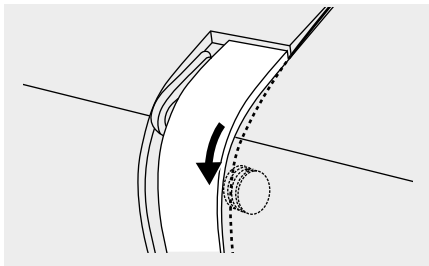

5. Tråd spänningsmodulen genom att föra tråden mellan silverskivorna.

# Träda den övre tråden

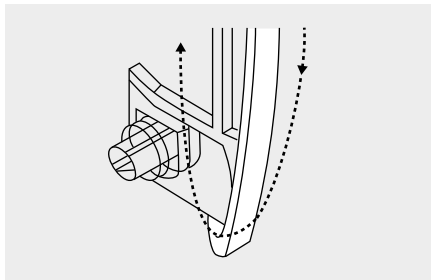

6. Sedan, ner och runt kontrollfjäderhållaren.

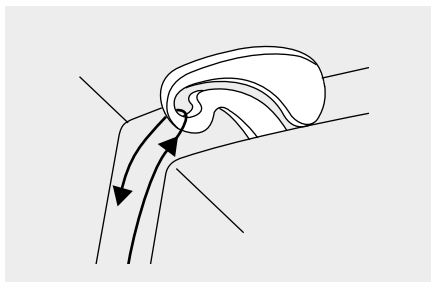

7. Längst upp i denna rörelse, passera tråden från höger till vänster genom det slitsade ögat på upptagsspaken och sedan nedåt igen.

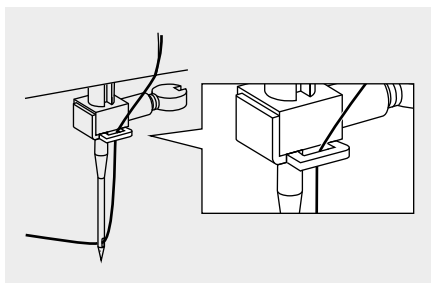

8. För nu tråden bakom den tunna wirenåklämföraren. Dra trådänden genom nålen från fram- till baksidan och dra ut ungefär 10 cm tråd. Använd nålpåträdaren för att träda nålen.

# Lyfta upp spoltråden

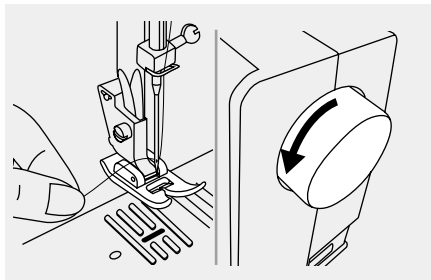

Håll den övre tråden med den vänstra handen. Vrid handhjulet mot dig (moturs) och sänk det samt höj sedan nålen.

## ➔ OBS!

Om det är svårt att höja spoltråden ska du se till att tråden inte fastnar i gångjärnet eller sybordet.

---

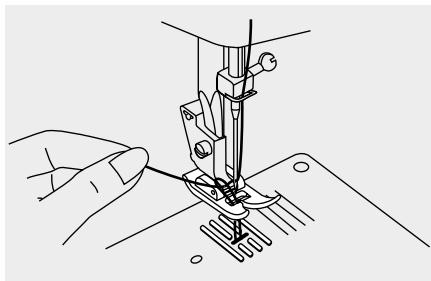

Dra försiktigt på den övre tråden för att få spoltråden upp genom nålplatt hålet.

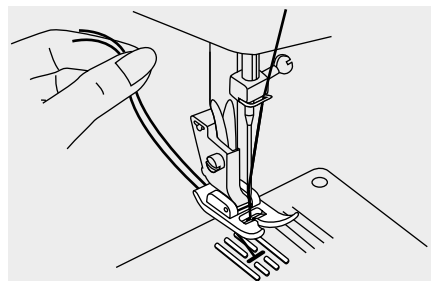

Lägg bägge trådarna bak under pressarfoten.

# Byta ut nålen

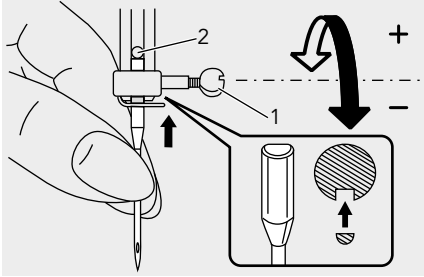

## ! Obs!

Vrid strömbrytaren till av ("O") när du utför någon av nedanstående operationer!

Byt nålen regelbundet, särskilt om den visar tecken på slitage eller om den orsakar problem.

Sätt in nålen i enlighet med de illustrerade instruktionerna.

1. Vrid handhjulet mot dig (moturs) och sänk det samt höj sedan nålen. Vrid nålklämskruven moturs för att ta bort nålen. Den platta sidan av skaftet ska vara riktat mot baksidan.
2. Sätt in nålen så långt upp som det går. Dra sedan åt nålklämman

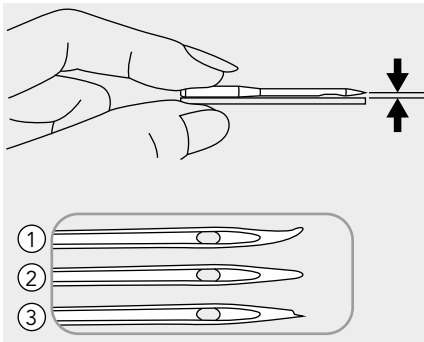





Nålar måste vara i perfekt skick.

Problem kan uppstå med:

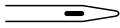
- ① Böjda nålar
- ② Trubbiga nålar
- ③ Skadade spetsar

# Matcha nål/tyg/tråd

NÅLSTORLEK	MATERIAL	TRÅD
9-11 (65-75) 	Lättviktiga tyger: tunn bomull, voile, sars, siden, muslin, Qiana, nylonblandningar, stickat bomullstyг, tricot, jerseytyg, kräpp, vävd polyester, skjort- och blustyger.	Lätt tråd i bomull, nylon, polyester eller bomullslindad polyester.
11-14 (80-90) 	Medeltungt tyg: bomull, vattenduk, segelduk, dubbelstickat, lättviktigt ylle.	De flesta trådar som säljs är av mellanstorlek och passar för dessa tyger och nålstorlekar.
14 (90) 	Medeltunga tyger - bomullscanvas, ylle, tyngre stickat, frotté, jeanstyг.	Använd polyestertrådar på syntetmaterial och bomull på naturliga material för bästa resultat.
16 (100) 	Kraftiga tyger - canvas, ylle, utomhustält och kviltade tyger, jeanstyг, klädselmaterial (lätt till medium).	Använd alltid samma tråd uppe och nere.

## OBS!

- I allmänhet används fina trådar och nålar för att sy tunna tyger, tjockare trådar och nålar används till kraftiga tyger.
- Testa alltid tråd- och nålstorlek på en liten tygbit av det tyg som ska användas.
- Använd samma tråd för nål och spole.
- Använd ett underlag eller placera ett stöd för tunna och stretchiga tyger, och välj rätt pressarfot.
- Det rekommenderas att en 90/14-nål ska användas vid brodering på kraftiga tyger eller underlagsprodukter (exempelvis denim, puffigt skum etc.). En 75/11-nål kan böjas eller brytas, vilket kan resultera i skada.
- För genomskinlig nylontråd ska 90/14 - 100/16-nål användas. Samma tråd används vanligtvis som spoltråd och övre tråddragning.

# Byta ut pressarfoten

## ⚠ Obs!

Stäng strömbrytaren till av ("O") när du utför någon av nedanstående operationer!

### Ta bort pressarfoten

Lyft upp pressarfoten.

Tryck pressarfoten för att koppla bort den från utskärningen.

- ① Utskärning
- ② pressarfot

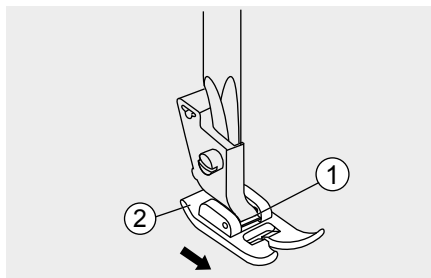

### Fästa pressarfoten

Installera pressarfotens stift i pressarfotställarens utskärning.

- ① Utskärning
- ② Stift

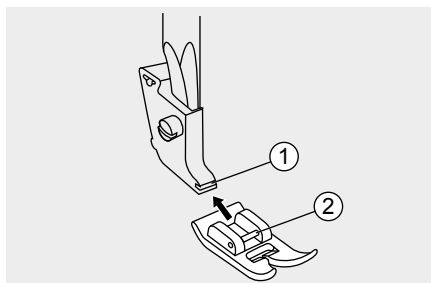

### Ta bort och fäst pressarfotshållaren

Lyft upp pressarfotsstången. Rikta in pressarfotshållaren mot pressarstångens vänstra sida. Håll pressarfotshållaren och dra sedan åt skruven med skruvmejseln.

- ① Pressarfotsstång
- ② Pressarfotshållare

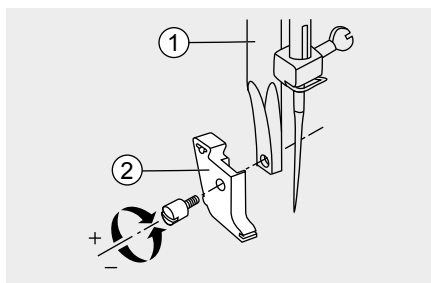

# Tvåstegspressarfotshöjare

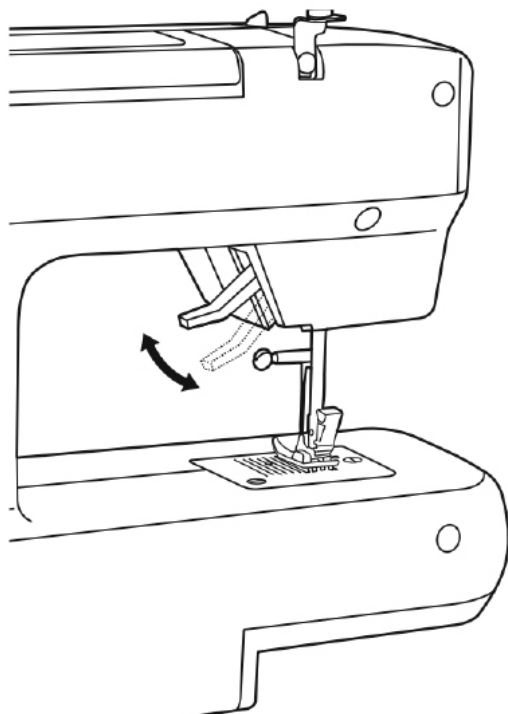

1. Pressarfotshöjaren lyfter och sänker pressarfoten.
2. När du syr flera lager eller tjocka tyger kan pressarfoten höjas ett andra steg för att enkelt placera arbetet.

**➔ OBS!**

Nålen måste alltid vara i högsta läge.

---

# Trådspänning

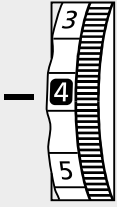

- Grundläggande trådspänningsinställning: "4"
- Om du vill öka spänningen vrider du ratten upp till nästa siffra. Om du vill minska spänningen vrider du ratten ned till nästa siffra.
- Korrekt inställning av spänning är viktigt för god sömnad.
- För all dekorativ sömnad får du alltid en finare söm och mindre tygveck när övertråden visas på undersidan av ditt tyg.
- Det finns ingen enskild spänninginställning som är lämplig för alla stygnfunktioner och tyger.

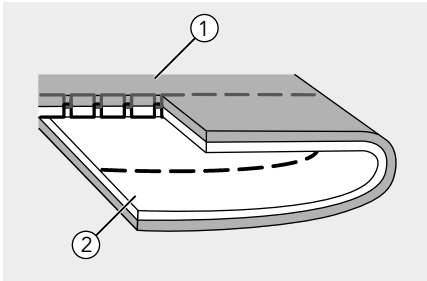

Normal trådspänning för att sy med stygn för raksöm.

- ① Yta
- ② Omvänd sida
- ③ Övre tråd
- ④ Spoltråd

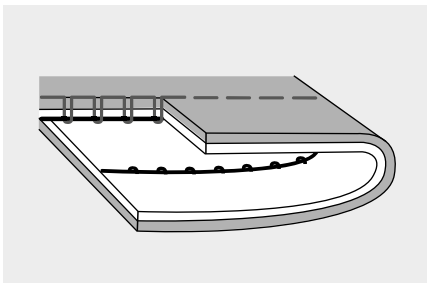
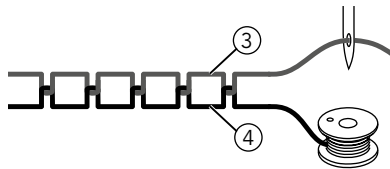

Trådspänningen är för lös för att sy stygn med raksöm. Vrid ratten till det högre numret.





# Trådspänning

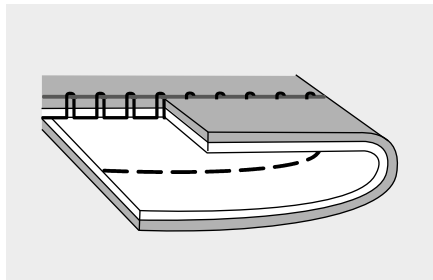

Trådspänningen är för hård för att sy stygn med raksöm. Vrid ratten till det lägre numret.

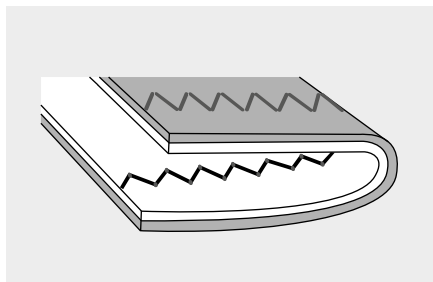

Normal trådspänning för sicksack och dekorativ sömnad.

Korrekt trådspänning är när ett liten del av den övre tråden visas på tygets undersida



# Hur du väljer ditt mönster

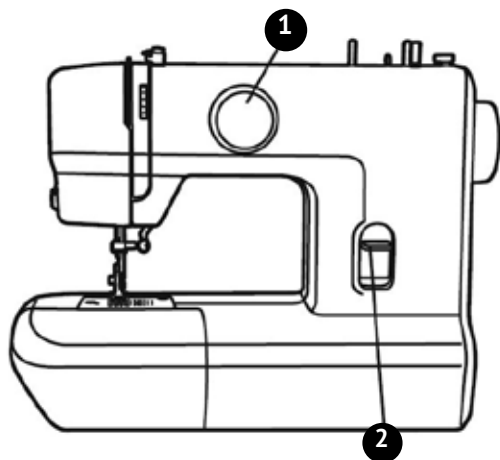

För att välja ett stygn vrids du bara mönstervalratten. Mönstervalratten kan vridas i endera riktningen.

För raksöm, välj mönster "||| |||" med mönstervalratten.

För sicksaksöm, välj mönster "~~~~" med mönstervalratten.

- ① Bakåtpak
- ② Mönstervalratt



# Praktiska färdigheter

Olika sätt att uppnå bättre resultat för dina syprojekt beskrivs nedan. Ta del av dessa tips när du syr ditt projekt.

En tygtestdel bör sys eftersom, beroende på typen av tyg och stygn som ska sys, det önskade resultatet kanske inte kan uppnås.

För testsömnad använder du en bit tyg och tråd som är samma som du använder för ditt projekt och kontrollerar trådspänningen

Eftersom resultat skiljer sig beroende på typ av sömnad och antal lager av tyg sydda genomför du testsömnaden under samma förhållanden som kommer att användas i ditt projekt.

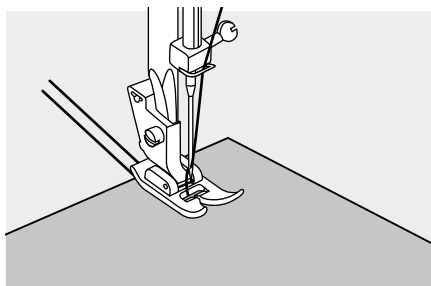

## Börja att sy

Höj pressarfoten och placera tyget under foten.

Sänk ned nålen i tyget.

Sänk pressarfoten och stryk trådarna bakåt. Tryck nedfotreglaget

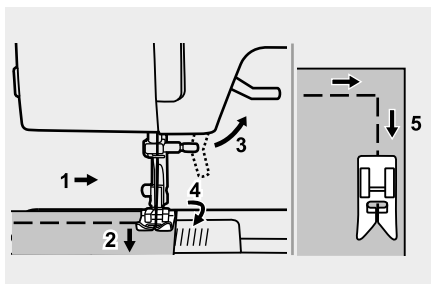

## Sy hörn

1. Stoppa symaskinen när du når ett hörn.
2. Sänk ned nålen i tyget.
3. Lyft upp pressarfoten.
4. Använd nålen som en svängtapp och vänd tyget.
5. Sänk ner pressarfoten och fortsätt att sy.

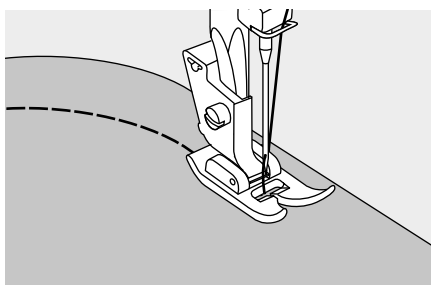

## Sy kurvor

Ändra något sömnadsriktningen till att sy runt en kurva.

# Praktiska färdigheter

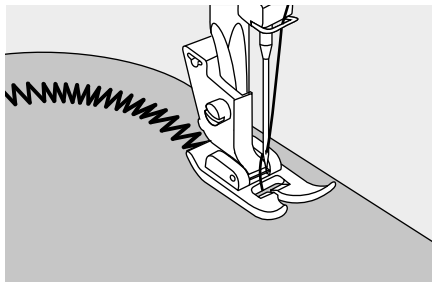

När du syr längs en kurva medan du använder ett sicksackstyggn väljer du en kortare längd för att få ett finare stygn.

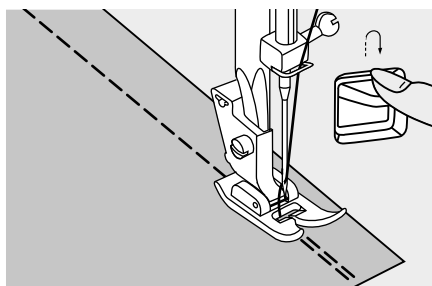

## Bakåt

Backsöm används för att säkra trådarna i början och i slutet av en söm.

Tryck på handtaget för bakåtsömnad och sy 4-5 stygn.

Maskinen syr framåt när knappen släpps upp.

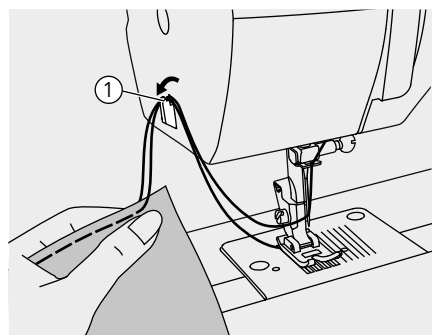

## Skära av tråden

För trådupptagningspaken upp till den högsta positionen, höj pressarfoten och ta bort tyget.

För båda trådarna till sidan av ytplattan och in i trådavskäraren. Dra ner trådarna för att skära av dem.

① Trådavskärare

# Praktiska färdigheter

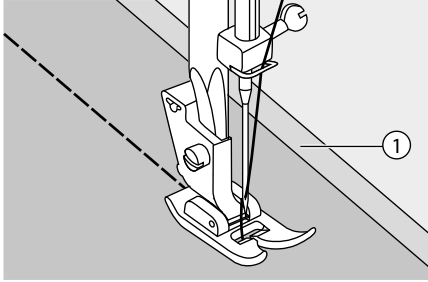

## Sy tunna tyger

När du syr tunna tyger kan stygnen bli felplacerade eller tyget matas inte korrekt. Om det inträffar placerar du tunt papper eller underlagsmaterial under tyget och syr det tillsammans med tyget. När du har avslutat sömnaden river du av eventuellt överskottspapper.

- ① Underlagsmaterial eller papper

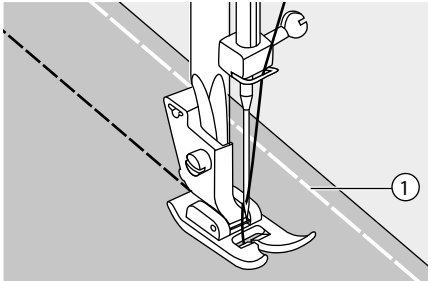

## Sy stretchtyger

Träckla ihop tygdelarna och sy sedan utan att sträcka tyget.

- ① Träckling

# Raksömmar

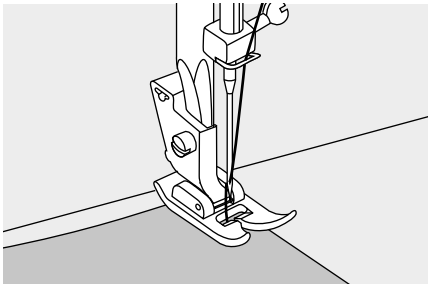

För att börja sy ställer du in maskinen på raksöm.

Placera tyget under pressarfoten med tygkanten inriktad med den önskade sömguidelinjen på nålplattan.

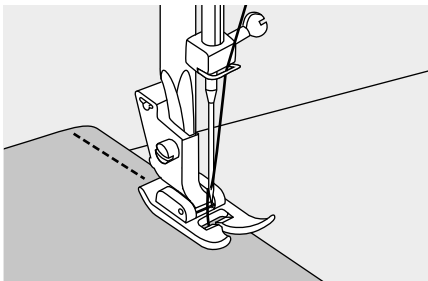

Sänk ned pressarfothöjaren och tryck sedan på fotkontrollen för att börja sy.

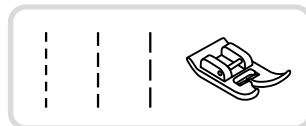

# 3-steps sicksack



Sy på spets och resår, stoppning, lagning, förstärka kanter.

Ställ in maskinen som illustrerat.

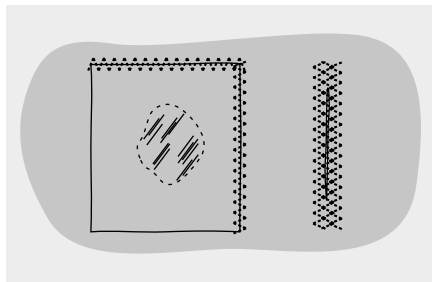

Placera lappen i position. Stygnlängden kan förkortas för att producera mycket nära stygn.

Vid lagning av revor rekommenderar vi att använda en del stödmaterial som förstärkning. Stygntätheten kan varieras genom att justera stygnlängden. Sy först över centrum och överlappa på båda sidor. Beroende på typ av tyg och skada syr du mellan 3 till 5 rader.

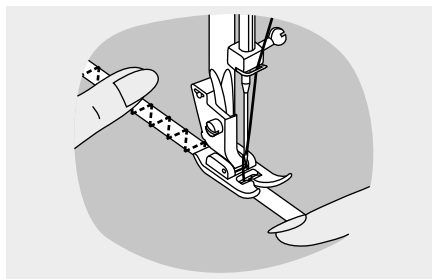

## Sy resår

Placera resåren på tyget.

När du syr sträcker du resåren både framför och bakom pressarfoten, som illustrerat.

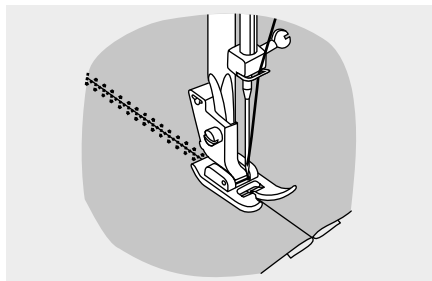

## Sammanfoga tyg

Det elastiska stygnet kan användas för att sammanfoga två tygdelar och är mycket effektivt vid sömnad av stickat tyg. Om nylontråd används kommer stygnet inte att synas.

Placera kanterna av de båda tygdelarna tillsammans och centrera dem under pressarfoten.

Sy dem tillsammans med det elastiska stygnet medan du ser till att de båda delarnas kanter är nära tillsammans, som illustrerat.

# Sömnadssömmar

Sy sicksackstyg längs tygkanten för att hindra den från att fransa.



## Använda universalfoten

Byt ut pressarfoten mot universalfoten.

Sy sicksack längs tygets kant så att nålen faller över tygkanten på den högra sidan.

① Nålfällpunkt

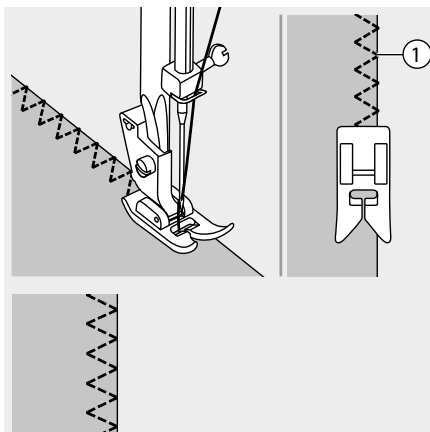

# Blindfåll

Säkra den nedre delen av skjortor och byxor med en blindfåll, vilket gör att stygnet syr utan stygn visat på tygets högra sida.

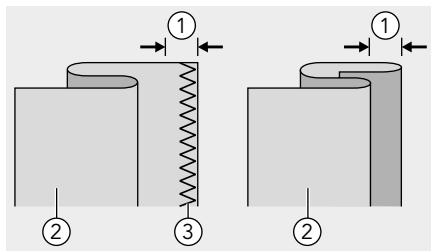
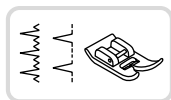

⋯⋯⋯ Blindfåll för stretchtyg.

⋯⋯⋯ Blindfåll för stadigt tyg.

Vik tyget som illustrerat med den motsatta sidan uppåt.

Gör först en sömnadssöm som det visas på den vänstra bilden.

## ⚠ OBS!

Det kräver övning att sy blindfåll. Gör alltid ett sömnadstest först.

- ① 5 mm
- ② Omvänd sida
- ③ Sömnadssöm

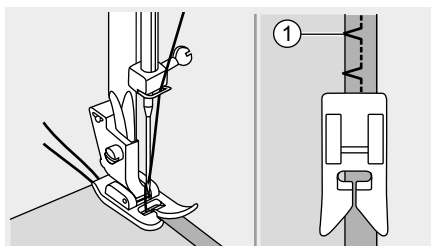

Placera tyget under foten. Vrid handhjulet framåt tills nålen svänger helt åt vänster. Den ska bara tränga in i tygets vikning.

- ① Nålfallpunkt

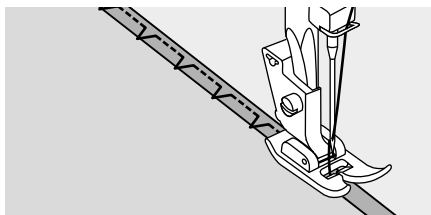

Sy långsamt och för tyget försiktigt längs förarens kant.

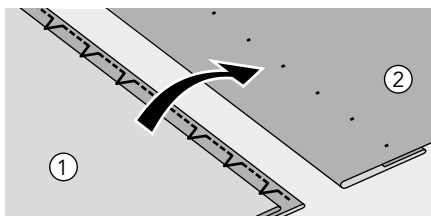

Vänd över tyget.

- ① Omvänd sida
- ② Höger sida

# Knapphålsstyggn

Knapphål kan anpassas till storleken på knappen.

För stretchtyg eller tunt tyg rekommenderar vi att du använder ett underlag för en bättre knapphålsfinish.

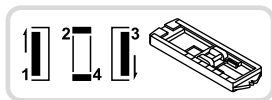

## ➔ OBS!

Innan du syr ett knapphål i ditt projekt skall du öva på en restdel av samma typ som tyget.

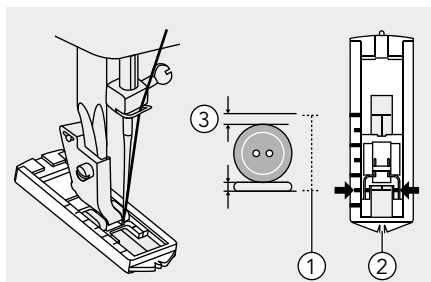

- Mät diametern och tjockleken på knappen och lägg till 3 mm för förstärkningsstyggn för att erhålla den korrekta knapphåls längden och markera knapphålsstorleken på tyget.
- Placera tyget under foten så att markeringen på knapphålsfoten är i linje med startmarkeringen på tyget. Sänk foten så att knapphålets centrumlinje markerad på tyget är i linje med knapphålsfoten.

- ① Knapphålsstorlek
- ② Knapphålsfotcenter
- ③ 3 mm

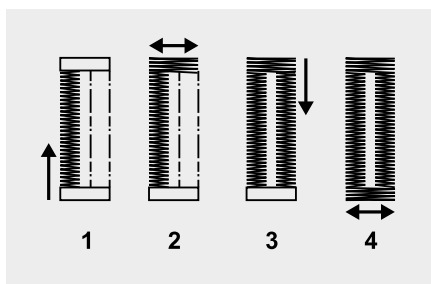

Följ 4-stegssekvensen genom att ändra från ett steg till ett annat med mönstervalknappen. När du stegvis går igenom knapphålsprocessen ska du se till att nålen höjs före du vrider mönstervalknappen till nästa steg. Se till att inte sy för många stygn i steg 2 och 4. Använd sprättkniven och skär knapphålet öppet från båda ändarna mot mitten.

## Tips:

- Minska övertrådspänningen något för bättre resultat.
- Använd ett underlag för tunna eller elastiska tyger.
- Vi rekommenderar användning av kraftig tråd eller tråns för elastiska eller stickade tyger.



# Knapphålsstygn

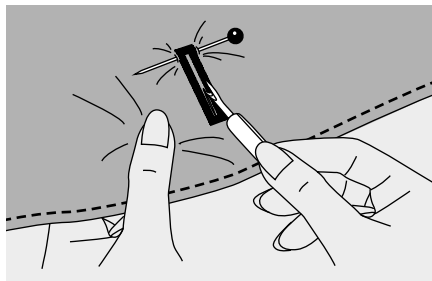

Kapa knapphållets centrum medan du är försiktig att inte kapa några stygn på någon sida. Använd ett stift på knapphållet så att du inte kappar för många stygn.

## ➔ OBS!

När du skär knapphållet med sprättkniven får du inte placera dina händer i skärriktningen eftersom skador då kan resultera.

---

## Göra ett knapphål på stretchtyg

När du syr knapphål på stretchtyg hakar du kraftig tråd eller kord under knapphålsfoten.

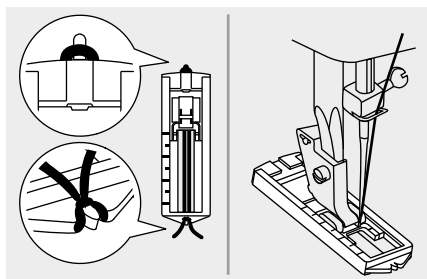

Fäst knapphålsfotern och haka kantsnoddstråden bak på pressarfoten.

Ta fram de två kantsnoddstrådändarna till fotens framsida och sätt in dem i skårorna där du knyter dem temporärt. Sänk ner pressarfoten och börja att sy. Med sicksack syr du över den kraftiga tråden eller korden.

När du har avslutat syningen drar du försiktigt kantsnoddstrådens för att ta bort eventuellt slack och trimmar sedan bort eventuellt överskott.

## ➔ OBS!

Det rekommenderas att du använder gränssnitt på tygets baksida.

---

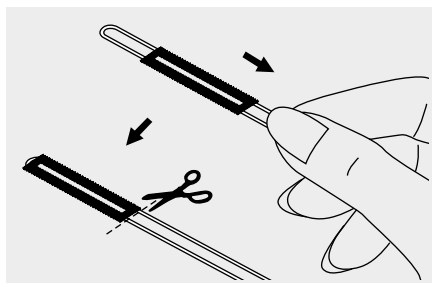

# Knappsömnad

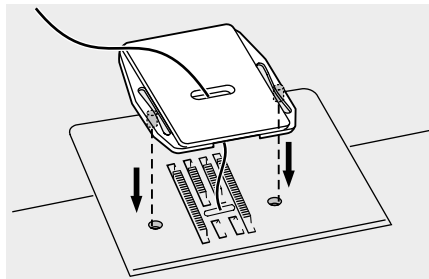
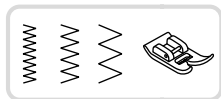

Installera stoppningsplattan.

Placera arbete under foten.  
Rikta in två hål av knappen mot pressarfotens uttag och sänk foten för att säkert hålla knappen.

Vrid handhjulet för att kontrollera att nålen går klart igenom knappens vänstra och högra hål.

Se till att nålen inte träffar i knappen under sömnad, annars kan den gå av.

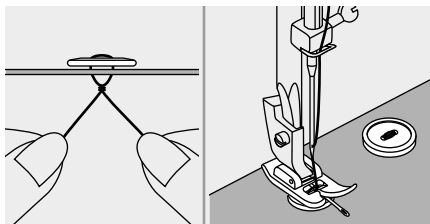

Sy ungefär 10 stygn med låg hastighet.

Lyft upp foten och klipp av återstående trådar ungefär 10 cm från tyget.

Dra änden av den övre tråden till bak på tyget och knyt den sedan med spoltråden. Om ett skaft krävs (exempelvis vid syning på kappor eller jackor) placerar du en stoppningsnål högst upp på knappen och syr.

För knappar med 4 hål syr du genom de främre två hålen, trycker arbetet framåt och syr sedan genom de bakre båda hålen.

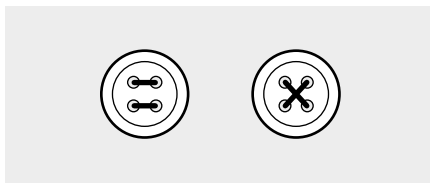

Ta bort stoppningsplattan.

# Insättning av dragkedja

Den här foten kan ställas in för att sy på var sida om dragkedjan, kanten på foten styr dragkedjan för att säkra rätt placering.

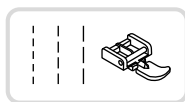

## ! Obs!

Dragkedjefoten skall enbart användas för att sy raksömmar. Det är möjligt att nålen kan träffa pressarfoten och bryts vid sömnad av andra mönster.

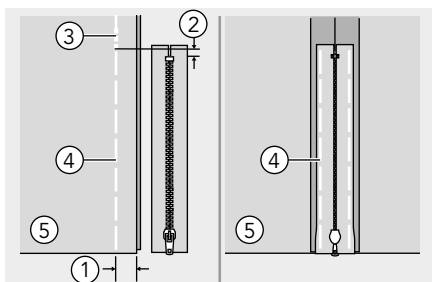

## Sätta in en centrerad dragkedja

- Sätt samman de högra sidorna av tyget. Sy en bottenöm 2 cm från den högra kanten av dragkedjans nedre stopposition. Sy några stygn bakåt för att låsa. Öka stygnlängden till maximal, ställ in spänningen under 2 och tråckla tygets återstående längd.
- Trycköppna sömsmånen. Placera dragkedjan nedåt mot sömsmånen med tänderna mot sömlinjen. Tråckla dragkedjetejpen.

- ① 2 cm
- ② 5 mm
- ③ Backsömmar
- ④ Tråckla sömmar
- ⑤ Omvänd sida

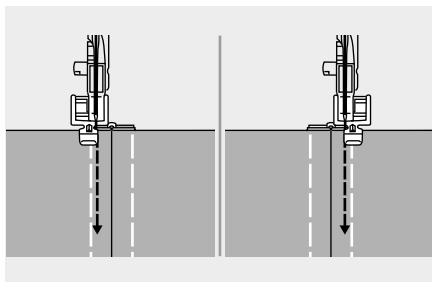

- Fäst dragkedjefoten. Fäst den högra sidan av pressarfotens stift mot hållaren när du syr den vänstra sidan av dragkedjan.
- Fäst den vänstra sidan av pressarfotens stift till pressarfothållaren när du syr den högra sidan av dragkedjan.

# Insättning av dragkedja

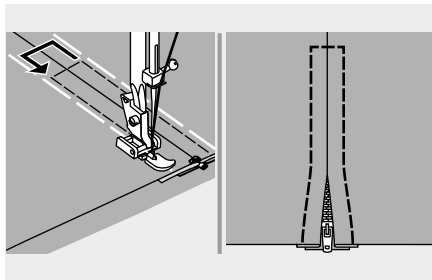

- Sömnad runt dragkedjan



När du syr ska du se till att nålen inte vidrör några stift, då den i så fall kan böjas eller brytas.

- Ta bort träcklingen och tryck.

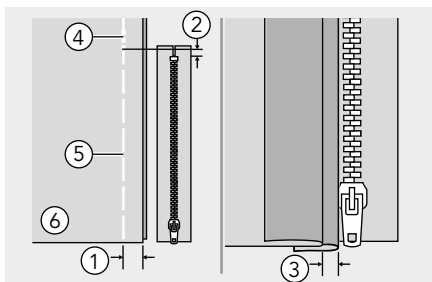

## Sätta in en sidodragkedja

- Sätt samman de högra sidorna av tyget. Sy en botten söm 2 cm från den högra kanten av dragkedjans nedre stopposition. Sy några stygn bakåt för att låsa. Öka stygnlängden till maximal, ställ in spänningen under 2 och träckla tygets återstående längd.
- Vik bak till den vänstra sömmånen. Vik under högra sömmånen för att bilda en 3 mm vikning.

- ① 2 cm
- ② 5 mm
- ③ 3 mm
- ④ Backsömmar
- ⑤ Träckla sömmar
- ⑥ Omvänd sida

# Insättning av dragkedja

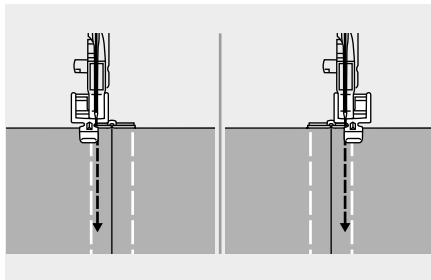

- Fäst dragkedjefoten. Fäst den högra sidan av pressarfotens stift mot hållaren när du syr den vänstra sidan av dragkedjan. Fäst den vänstra sidan av pressarfotens stift till pressarfotställaren när du syr den högra sidan av dragkedjan.
- Sy dragkedjan till tygdelen med de extra 3 mm, med början från dragkedjans bas. När du är ungefär 5 cm från dragkedjans slut stoppar du symaskinen med nålen sänkt (i tyget), lyfter upp pressarfotspaken och öppnar sedan dragkedjan samt fortsätter att sy.

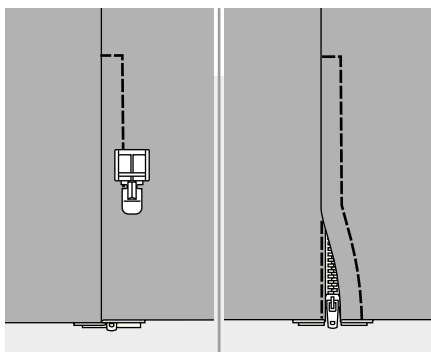

- Vrid tyget med den högra sidan ut, sy över den nedre änden och den högra sidan av dragkedjan.
- Stoppa ungefär 5 cm från dragkedjans topp. Ta bort tråckligen och öppna dragkedjan. Sy återstoden av sömmen.

# Rynkning

Idealisk för kläder likväl som hemdekor. Den fungerar bäst på tunt eller medelkraftigt tyg.

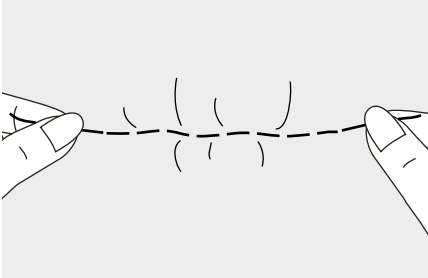

- Ställ in mönstervalvatten på raksöm.
- Lossa den övre trådens spänning så att den nedre tråden ligger på materialets undersida.
- Sy en enkel rad (eller flera rader) med raksömmar.
- Dra de nedre trådarna för att samla materialet.

# Frirörelsestopning, broderi, monogram

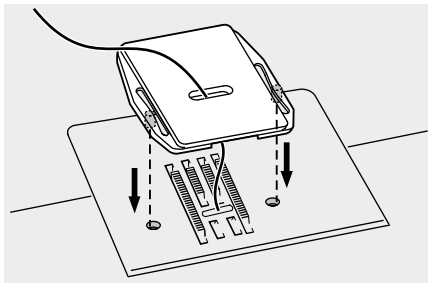

Installera stoppningsplattan.

## Stopning

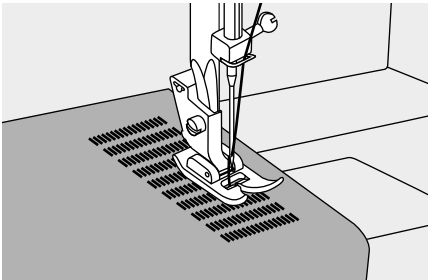
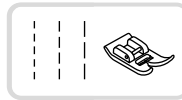

- Vrid stygnväljaren till raksöm och centrera nålpositionen.
- Placera tyget som ska stoppas under pressarfoten tillsammans med det underliggande tyget som ska användas.
- Sänk ned pressarfoten och sy alternerande framåt och bakåt med spaken.
- Upprepa den här rörelsen tills området som ska stoppas är fyllt med rader av stygn.

**Se sidan 27 för instruktioner om att sy bakåt.**

# Frirörelsestoppling, broderi, monogram

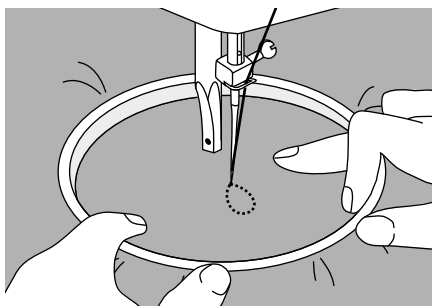
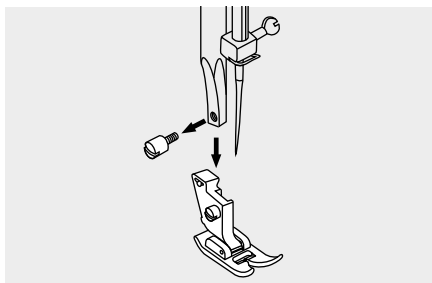

## Förberedelse för brodering och monogram

\* Broderiöglan medföljer inte maskinen.

- Installera stoppningsplattan, se sidan 35.
- Ta bort pressarfoten och pressarfotshållaren.
- Rita de önskade bokstäverna eller designen på tygets högra sida.
- Sträck ut tyget mellan broderiöglan så fast som möjligt.
- Placera tyget under nålen. Se till att pressarfotstången är nere i den lägsta positionen.
- Vrid balanshjulet mot dig för att få upp den nedre tråden genom tyget. Sy några stygn vid startpunkten.
- Håll öglan med tummen och båda händernas pekfinger medan du pressar materialet med långfinger och tredje finger samt stöder öglans utsida med ditt lillfinger.

### ➔ **Försiktighet:**

Håll fingrar borta från rörliga delar, speciellt nålar.

---

# Frirörelsestoppling, broderi, monogram

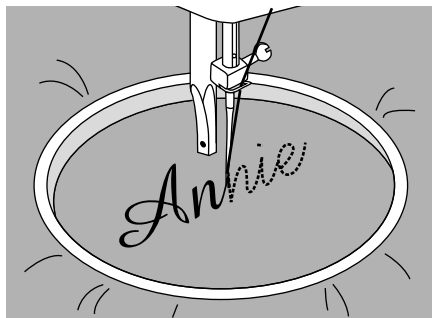

## Monogram

Installera stoppningsplattan, se sidan 35.

Sy med konstant hastighet och för broderiöglan sakta längs bokstäverna.

När bokstaven är färdig säkrar du med förstärkningsstygn i slutet på designen.

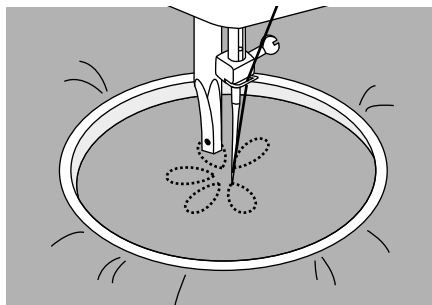

## Broderi

Installera stoppningsplattan, se sidan 35.

Sy längs designens kontur och för broderiöglan. Se till att du upprätthåller en konstant hastighet.

Fyll designen genom att arbeta från konturen mot insidan. Håll stygnen nära tillsammans.

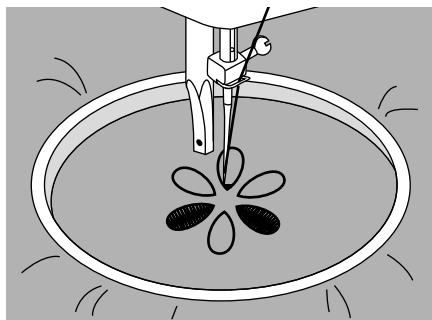

Du får längre stygn genom att föra öglan snabbare och kortare stygn genom att föra öglan långsammare.

Säkra med förstärkningsstygn i slutet på designen.



# Applikation

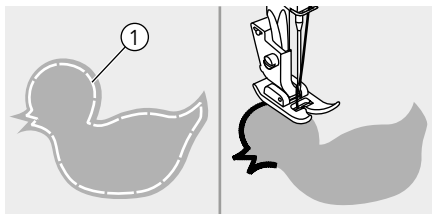

Skär ut applikationsdesignen och träckla den på tyget.

Sy långsamt runt kanten på designen.

① Träckling

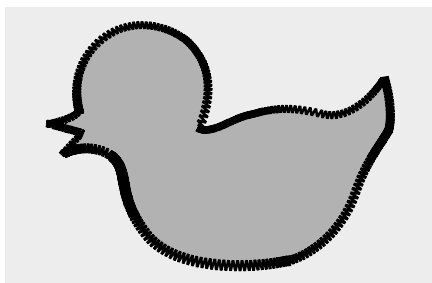

Trimma överskottsmaterialet utanför styngtet. Se till att inte skära några stygn.

Ta bort träcklingstråden.

# Kamsömnad

Det vågformiga upprepade mönstret som ser ut som skal kallas "kammande". Det används för att dekorera kragar på blusar och kanterna på stickade projekt.

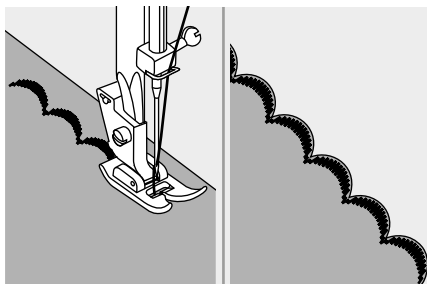
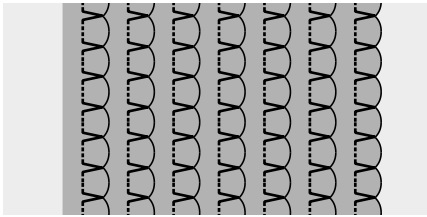
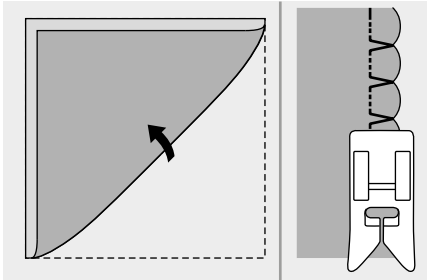

## Skalstoppsömning

Använd ett lättviktigt tyg (trikå, exempelvis)

Vik och sy på sned sida.

När nålen svänger åt höger låter du nålen bara klara tygets vikta kant.

Efter sömning öppnar du tyget och stryker vecken platta på en sida.

## Kamsömning

Sy längs tygets kant och se till att inte sy direkt på tygets kant.

För bättre resultat applicerar du spraystärkelse på tyget och stryker med ett hett strykjärn innan det är sytt.

Trimma längs stygnen och var försiktig att inte skära stygnen.

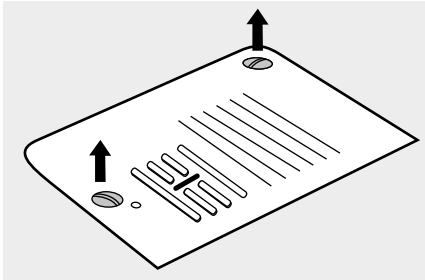

## ⚠ Obs!

När du rengör maskinen måste den alltid vara bortkopplad från strömkällan.

### Ta bort stygnplattan:

Vrid handhjulet tills nålen är helt uppräckt. Öppna det främre gångjärnsskyddet och skruva upp nålplattans skruv med skruvmejseln.

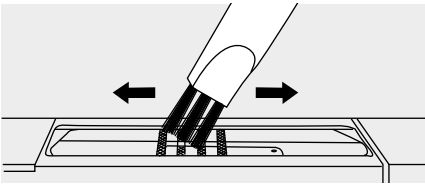

### Rengöra matartanden

Rengör matartanden och spolåpan med en borste.

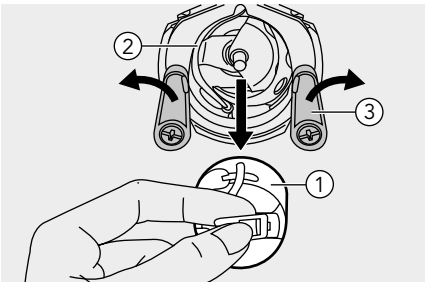

### Rengöring och smörjning av kroken:

Tygludd och trådar måste regelbundet tas bort.

Ta bort spolåpan. Vrid handhjulet tills krokloppet är i den vänstra positionen. Knäpp upp krokhållarmarna utåt. Ta bort krokloppsskyddet och kroken samt rengör med en mjuk trasa. Smörj (1-2 droppar) med symaskinsolja.

- ① Spolåpa
- ② Kroklopp
- ③ Krokhållarmar

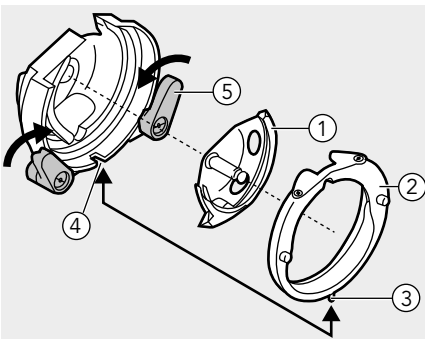

Byt ut kroken. Anslut krokloppsskyddet samtidigt som du ser till att stiftet passar i urtaget. Knäpp tillbaka krokhållarmarna. Sätt in spolåpan och spolen samt byt ut stygnplattan.

- ① Krok
- ② Krokloppsskydd
- ③ Stift
- ④ Urtag
- ⑤ Krokhållarmar

# Felsökningsguide

Innan du ringer efter service kontrollerar du följande punkter. Om problemet kvarstår kontaktar du inköpsstället eller din närmast auktoriserade återförsäljare.

Problem	Orsak	Korrigering	Referens
Övertråden går av	1. Maskinen är inte korrekt trädd.	1. Träd om maskinen.	16-18
	2. Trådspänningen är för hård.	2. Minska trådspänningen (lägre siffra).	24-25
	3. Tråden är för tjock för nålen.	3. Välj en större nål.	21
	4. Nålen är inte korrekt isatt.	4. Ta bort och sätt tillbaka nålen (platt sida mot baksidan).	20
	5. Tråden är lindad runt spolhållarstiftet.	5. Ta bort rullen och linda upp tråden på rullen.	11-13
	6. Nålen är skadad.	6. Byt ut nålen.	20
Undertråden går av	1. Spolkåpan är inte korrekt isatt.	1. Ta bort och sätt tillbaka spolkåpan och dra i tråden. Tråden ska löpa lätt.	14-15
	2. Spolkåpan är felaktigt trädd.	2. Kontrollera både spolen och spolkåpan.	11-15
Överhoppade stygn	1. Nålen är inte korrekt isatt.	1. Ta bort och sätt tillbaka nålen (platt sida mot baksidan).	20
	2. Nålen är skadad.	2. Sätt i en ny nål.	20
	3. En nål med fel storlek har använts.	3. Välj en nål som passar tråden.	21
	4. Foten är inte korrekt fäst.	4. Kontrollera och fäst korrekt.	22
	5. Maskinen är inte korrekt trädd.	5. Träd om maskinen.	16-18
Nålbrott	1. Nålen är skadad.	1. Sätt i en ny nål.	20
	2. Nålen är inte korrekt isatt.	2. Sätt in nålen korrekt (platt sida bakåt).	20
	3. Fel nålstorlek för tyget.	3. Välj en nål som passar tråd och tyg.	21
	4. Fel fot är fäst.	4. Välj korrekt fot.	-
	5. Nålklämskraven är lös.	5. Dra åt skruven ordentligt med skruvmejseln.	20
Nålbrott	6. Pressarfoten som används är inte lämplig för den typ av stygn som du vill sy.	6. Fäst pressarfoten som är lämplig för den typ av stygn som du vill sy.	21-22
	7. Övertrådspänningen är för hård.	7. Lossa den övre trådspänningen.	24-25
Lösa stygn	1. Maskinen är inte korrekt trädd.	1. Kontrollera tråditrädningen	16-18
	2. Spolkåpan är inte korrekt trädd.	2. Träd spolkåpan som illustrerat.	14-15
	3. Kombinationen av nål/tyg/tråd är felaktig.	3. Nålstorleken måste passa tyget och tråden.	21
	4. Trådspänningen är felaktig.	4. Korrigera trådspänningen.	24-25

# Felsökningsguide

Problem	Orsak	Korrigering	Referens
Sömansamling eller rynka	1. Nålen är för tjock för tyget.	1. Välj en tunnare nål.	21
	2. Trådspänningen är för hård.	2. Lossa trådspänningen.	24-25
Sömveck	1. Nåltrådspänningen är för hård.	1. Lossa trådspänningen.	24-25
	2. Nåltråden är inte korrekt träd.	2. Träd om maskinen.	16-18
	3. Nålen är för kraftig för tyget som sys.	3. Välj en nål som passar tråd och tyg.	21
	4. Om du syr i tunt tyg.	4. Sy med ett stabiliserande material under tyget.	21
Mönster är förvrängda	1. Rätt pressarfot används inte.	1. Välj korrekt fot.	-
	2. Nåltrådspänningen är för hård.	2. Lossa trådspänningen.	24-25
Maskinen fastnar	1. Tråden fastnar i kroken.	1. Ta bort övertråden och spolåkåpan, vrid handhjulet bakåt och framåt för hand och ta bort trådrester.	43
	2. Matartänderna är fyllda med ludd.	2. Ta bort stygnplattan och rengör matartänderna.	43
Maskinen bullrar	1. Ludd eller olja har samlats på kroken eller nålstången.	1. Rengör kroken och matartanden.	43
	2. Nålen är skadad.	2. Byt ut nålen.	20
	3. Ett lätt brummande ljud från den interna motorn.	3. Normal.	-
Maskinen bullrar	4. Tråden fastnar i kroken.	1. Ta bort övertråden och spolåkåpan, vrid handhjulet bakåt och framåt för hand och ta bort trådrester.	43
	5. Matartänderna är fyllda med ludd.	2. Ta bort stygnplattan och rengör matartänderna.	43
Ojämna stygn, ojämn matning	1. Tråd av låg kvalitet	1. Välj en tråd av bättre kvalitet.	21
	2. Spolåkåpan är felaktigt träd.	2. Ta bort spolåkåpan och tråden och sätt tillbaka dem korrekt.	14-15
	3. Tyget har dragits på.	3. Dra inte i tyget medan du syr, låt det tas upp av maskinen.	-
Symaskinen fungerar inte	1. Maskinen är inte påslagen.	1. Slå på maskinen.	9
	2. Maskinen är inte inkopplad.	2. Anslut nätkontakten till eluttaget.	9

CARINA Junior  
230V 50Hz 70W  
(Protection class II)



Kassera inte elektriska apparater som osorterat kommunalt avfall, använd separata uppsamlingsanläggningar.

Kontakta dina lokala myndigheter för information om tillgängliga insamlingssystem.

Om elektriska apparater bortskaffas i deponier eller på soptippar, kan farliga ämnen läcka ut i grundvattnet och komma in i näringskedjan, vilket kan skada din hälsa och ditt välbefinnande.

När du byter ut gamla apparater mot nya, är återförsäljaren enligt lag skyldig att ta tillbaka din gamla apparat för bortskaffning åtminstone gratis.

