

IAN 414396\_2201

# CARINA Classic II

Symaskine

**DK** Betjeningsvejledning

Læs betjeningsvejledningen.

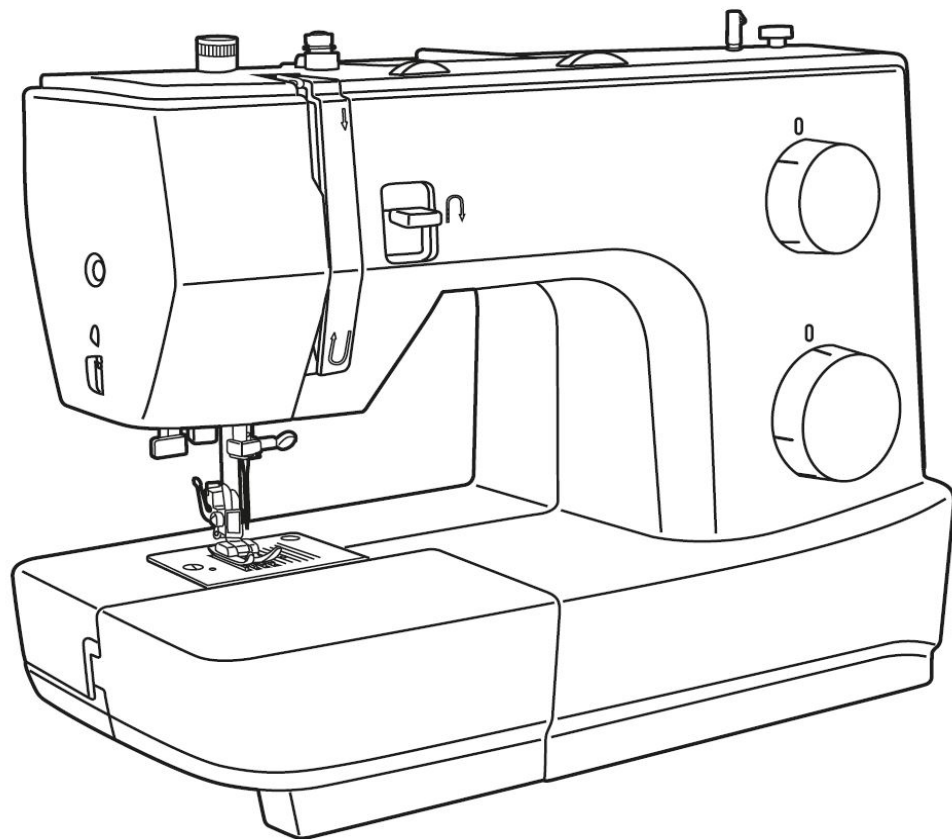

Kære kunde,  
Tillykke med din nye symaskine. Du har købt et kvalitetsprodukt, som er fremstillet med største omhu, og som med ordentlig pleje vil give dig mange års god service.

Læs betjeningsvejledningen, og overhold sikkerhedsanvisningerne. Personer, der ikke er fortrolige med denne betjeningsvejledning, må ikke bruge enheden.

Hvis du har spørgsmål, bedes du kontakte din forhandler eller vores servicecenter.

**Gratisnummer:**

00800 333 00 777

service-dk@carina-service.eu

**Serviceadresse:**

Crown Technics GmbH

Servicecenter

Assar-Gabrielsson-Str 11-13

63128 Dietzenbach

Tyskland

## Indholdsfortegnelse

|                                     |         |                                |         |
|-------------------------------------|---------|--------------------------------|---------|
| Korrekt brug                        | 04 - 05 | Applikering                    | 41      |
| Vigtige sikkerhedsinstruktioner     | 06 - 08 | Glidetrykfod                   | 42      |
| Korrekt bortskaffelse               | 08      | Monogram og broderi            | 43 - 44 |
| Tilbehør                            | 09      | Vedligeholdelse                | 45      |
| Symaskinens vigtigste dele          | 10 - 11 | Sådan matcher du nål/stof/tråd | 46      |
| Strømnet                            | 12      | Fejlfindingsvejledning         | 47 - 48 |
| Valg af stingmønster                | 13 - 14 | Forklaring af symbolerne       | 49      |
| Sådan spoler du undertråd           | 15      | Bemærkninger                   | 50 - 51 |
| Sådan indsætter du spolen           | 16      |                                |         |
| Sådan tråder du overtråden          | 17      |                                |         |
| Nåletråder                          | 18      |                                |         |
| Sådan henter du undertråden op      | 18      |                                |         |
| Trykfodens tryk                     | 19      |                                |         |
| Udskiftning af nålen                | 19      |                                |         |
| Sådan skifter du trykfoden          | 20      |                                |         |
| Overtrådsspænding                   | 21      |                                |         |
| Lige sting                          | 22      |                                |         |
| Sikring af søm                      | 23      |                                |         |
| Skjult søm / Lingeri sting          | 24      |                                |         |
| Overlocksting                       | 25      |                                |         |
| Isyning af knapper                  | 26 - 27 |                                |         |
| 4-trins knaphul                     | 28      |                                |         |
| 1-trins knaphul                     | 29      |                                |         |
| Sådan syr du knaphul i strækstoffer | 30      |                                |         |
| Støtte til jeans / Frigangsplade    | 31      |                                |         |
| Lynlås                              | 32      |                                |         |
| Sådan syr du med trykfoden til søm  | 33      |                                |         |
| 3-trins zigzag                      | 34      |                                |         |
| Tredobbelt lige sting / zigzag      | 35      |                                |         |
| Smock sting                         | 36      |                                |         |
| Stopning                            | 37      |                                |         |
| Praktiske sting                     | 38      |                                |         |
| Quiltning                           | 39      |                                |         |
| Patchwork                           | 40      |                                |         |

### **Fare! Elektrisk stød på grund af fugt**

- Symaskinen må kun opbevares og anvendes i tørre rum.
- Fugt kan medføre elektrisk stød.

### **Fare! Øjenskade som følge af en knækket nål**

- Sy kun i bløde, fleksible stoffer.
- Symaskinen er ikke designet til at sy i materialer som f.eks. tykt, hårdt eller ufleksibelt læder, presenninger, kanvas osv. Det kan få nålen til at knække.
- Nålen kan knække, hvis materialet ikke transporteres af motoren og brugeren i stedet skubber materialet eller holder det tilbage.

### **Fare! Nålestik som følge af utilsigtet betjening**

- Symaskinen må kun bruges af påpasselige voksne.
- Børn under otte år og personer med begrænsede evner må kun bruge symaskinen efter grundige instruktioner og under konstant opsyn. De skal have forstået farerne ved brugen af symaskinen.
- Børn under otte år og personer med begrænsede evner må kun udføre vedligehold og rengøring af symaskinen efter grundige instruktioner og under konstant opsyn.
- Efterlad aldrig en funktionsdygtig symaskine i områder, som børn har adgang til. Undgå, at børn leger med symaskinen.
- Ved alle forberedelses- eller konfigurationsopgaver skal hovedafbryderen være slukket eller stikket trukket ud.

### **Fare! Risiko for skade som følge af defekter eller modifikationer.**

- Der må ikke foretages modifikationer af symaskinen.
- Reparationer skal udføres af teknikere.
- Beskadigelse, modifikationer eller brug af uoriginalt tilbehør kan medføre skade.
- Brug ikke en defekt symaskine.
- Defekte strømledninger skal udskiftes med en original reservedel.

### **Fare! Opsætning på uegnede steder (arbejdspladser), kan forårsage uheld.**

- Symaskinen må kun betjenes på en stabil overflade.
- Vaklende, ustabile eller rodede arbejdsområder kan medføre, at maskinen falder på gulvet eller medføre skader som følge af nålestik.

### **Fare! Personer, der ikke er bekendt denne betjeningsvejledning, kan gøre skade på dem selv eller beskadige maskinen.**

- Brug kun symaskinen, hvis du har en basal viden om brug af symaskiner.

### **Fare! Hvis du er uopmærksom, kan der opstå skade som følge af nålestik.**

- Tag dig god tid, sørg for, at arbejdsområdet er ryddeligt, og før materialet roligt gennem symaskinen uden brug af tvang.

### **Forsigtig! Symaskinen er beregnet til brug i et privat hjem.**

- Symaskinen er ikke godkendt til professionel eller kommerciel brug.

## Vigtige sikkerhedsinstruktioner

Når du bruger elektrisk udstyr, skal du altid følge grundlæggende sikkerhedsregler, herunder følgende:  
Læs alle instruktioner inden du bruger symaskinen.

### **FARE** – For at mindske risikoen for elektrisk stød:

1. Et apparat bør aldrig efterlades uden opsyn, når det er tilsluttet.
2. Tag altid stikket ud af stikkontakten umiddelbart efter brug og før rengøring.

### **ADVARSEL** – For at reducere risikoen for forbrændinger, brand, elektrisk stød eller personskade:

1. Læs instruktionerne grundigt, inden du bruger symaskinen.
2. Opbevar instruktionerne et passende sted tæt på maskinen, og giv dem videre, hvis du giver symaskinen videre til en tredjepart.

### VIGTIGT

Når du bruger en elektrisk maskine, skal du altid følge de grundlæggende sikkerhedsforanstaltninger, herunder følgende:

Læs betjeningsvejledningen omhyggeligt, før du bruger denne maskine.

Opbevar betjeningsvejledningen et passende sted sammen med maskinen, og giv den videre, hvis du giver symaskinen videre til en tredjepart. **Når maskinen ikke er i brug eller efterlades uden opsyn, skal du altid koble maskinen fra strømforsyningssystemet. Træk stikket ud af stikkontakten.**

### FARE! – For at mindske risikoen for elektrisk stød:

1. Efterlad aldrig maskinen uden opsyn, når den er tilsluttet.
2. Træk altid stikket til denne maskine ud straks efter brug og før rengøring.
3. LED-STRÅLING: Se ikke direkte ind i optiske instrumenter.

### ADVARSEL! – For at reducere risikoen for forbrændinger, brand, elektrisk stød eller personskaade:

1. Maskinen må ikke bruges af børn under 8 år eller af personer med nedsatte fysiske, sensoriske eller mentale evner, eller hvis de mangler erfaring og viden om betjeningen af maskinen. Medmindre de er blevet instrueret i brugen af maskinen og de involverede risici af en person, der er ansvarlig for deres sikkerhed.
2. Brug ikke denne maskine som legetøj. Omhyggelig opmærksomhed er nødvendig, når denne maskine bruges af børn, i nærheden af børn eller personer med nedsatte sensoriske evner.
3. Brug kun maskinen til den tiltænkte anvendelse som beskrevet i denne brugervejledning. Brug kun tilbehør anbefalet af producenten.
4. Hold øje med børn for a sikre, at de ikke leger med maskinen.
5. Maskinen må ikke bruges, hvis den har en beskadiget ledning eller et beskadiget stik, hvis den ikke fungerer korrekt, eller hvis den har været tabt eller er blevet beskadiget eller har været tabt i vand. Indlever maskinen hos den nærmeste autoriserede forhandler eller i det nærmeste servicecenter med henblik på undersøgelse, reparation eller elektrisk eller mekanisk justering.
6. Maskinen må ikke bruges, hvis nogle af lufthullerne er blokeret. Sørg for, at ventilationsåbningerne på maskinen er fri for fnug, støv eller løst stof.”
7. Sørg for, at fingrene ikke er i nærheden af bevægelige dele. Vær særlig opmærksom omkring maskinens nål.
8. Brug altid den korrekte stingplade. En forkert plade kan medføre, at nålen knækker.
9. Brug ikke bøjede nåle.

## Vigtige sikkerhedsinstruktioner

10. Du må ikke trække eller skubbe stoffet, når du syr. Det kan medføre, at nålen knækker.
11. Sluk maskinen ("O"), når du foretager justeringer i nåleområdet, f.eks. trådning af nålen, skift af nål, trådning af spolen eller skift af trykfod osv.
12. Træk altid stikket ud af maskinen, når du udfører rengørings- eller vedligeholdelsesarbejde, såsom udskiftning af sylampen, eller når du foretager andre brugervedligeholdelsesjusteringer nævnt i betjeningsvejledningen (træk stikket ud). Rengørings- og vedligeholdelsesarbejde må ikke udføres af børn uden opsyn.
13. Undlad at tabe symaskinen eller indsætte genstande i nogen åbninger.
14. Brug kun denne maskine i tørre og beskyttede områder. Betjen aldrig maskinen i fugtige eller våde omgivelser.
15. Maskine må ikke anvendes, hvor der bruges aerosolprodukter (spraydåser), eller hvor oxygen administreres.
16. Frakobl symaskinen ved at slukke på tænd/sluk-knappen, og træk herefter stikket ud af stikkontakten. Tag ikke stikket ud ved at trække i ledningen. Tag i stedet fat i stikket for at trække det ud af stikkontakten.
17. Hvis strømledningen til fodpedalen er beskadiget, skal fodpedalen udskiftes af producenten eller servicesupport.
18. Anbring aldrig noget på fodpedalen.
19. Maskinen må kun bruges i kombination med en fodpedal af typen KD-1902, FC-1902 (110-120V)/KD-2902, FC-2902A, FC-2902C, FC-2902D (220-240V)/4C-316B (110-125V)/4C-316C (127V)/4C-326C (220V)/4C-326G (230V)/4C-336G (220-240V).
20. Ved normal drift er lydtrykket mindre end 75dB(A).
21. Denne maskine er forsynet med dobbelt isolering (undtagen i USA/Canada). Brug kun identiske reservedele. Se vejledningen til Service af dobbeltisolerede produkter.

## SERVICE AF DOBBELTISOLEREDE PRODUKTER

I et dobbeltisoleret produkt findes der to isoleringssystemer i stedet for en jordforbindelse. Der er ingen jordforbindelse på et dobbeltisoleret produkt, og der bør heller ikke tilføjes et middel til jordforbindelse til produktet. Service af et dobbeltisoleret produkt kræver ekstrem omhu og kendskab til systemet og bør kun udføres af kvalificerede teknikere. Reservedele til dobbeltisolerede produkter skal være identiske med dem i produktet. Et dobbeltisoleret produkt er markeret med ordene "DOBBELT ISOLATION" eller "DOBBELTISOLERET". Symbol  et kan også være markeret på produktet.

## GEM DISSE INSTRUKTIONER

## Vigtige sikkerhedsinstruktioner



### OBS!

- Denne maskine er kun beregnet til brug i private hjem. Ved intensivt eller kommercielt brug er periodisk og særlig omhyggelig pleje påkrævet.
- Tegn på slitage og forringelse grundet intensivt eller kommercielt brug dækkes ikke automatisk, selv hvis de opstår indenfor garantiperioden. Beslutningen om, hvorledes sådanne sager skal behandles, træffes af det lokale autoriserede servicepersonale.



### Bemærk:

Hvis maskinen opbevares i et køligt rum, bør den flyttes til et varmt rum omkring en time før den tages i brug.

## Bortskaffelse



Bortskaf straks apparater med farlige defekter og sørg for, at de ikke længere kan bruges.

Bortskaf ikke symaskinen sammen med almindeligt husholdningsaffald.

Dette produkt er underlagt 2012/19/EU.

Bortskaf symaskinen på en genbrugsplads eller via din lokale kommunes renovationsanlæg.

Overhold de gældende regler. I tvivlstilfælde skal du kontakte din genbrugsplads.

Bortskaf alle emballagematerialer på en miljøvenlig måde.

Gem symaskinens transportemballage. Emballagen kan være nyttig til opbevaring af maskinen, men er særligt nyttig, hvis du vil sende symaskinen til reparation. De fleste tilfælde af skader opstår, når maskinerne transporteres.



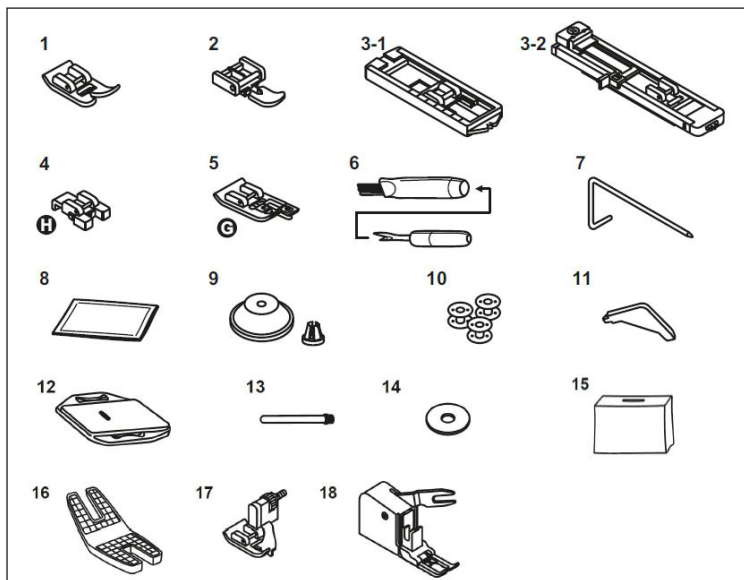

**Standard**

1. Zig-zag-stryk fod
2. Lynlåstryk fod
3. 3-1.Knaphulstryk fod (Carina Power & Stretch II)  
3-2.Knaphulstryk fod med slidske (Carina Classic II)
4. Knapsyet fod
5. Overlock-tryk fod (Carina Power & Stretch II)
6. Børste og opsprætter
7. Højre syningsguide
8. Nålesæt
9. Spoleholder (lille og stor)
10. Spoler
11. L-skruetrækker
12. Plade til stopning
13. Spolepind, lang V
14. Spolepindfelt
15. Stofomslag
16. Støtte til jeans (Carina Power & Stretch II)
17. Blindsynings fod (Carina Classic II)
18. Glidetryk fod (Carina Classic II)

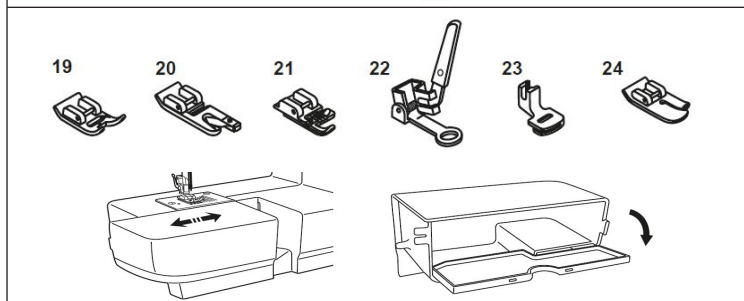

**Valgfri**

19. Broderifod
20. Trykfod til søm
21. Trykfod til øjeknaphuller
22. Trykfod til stopning/brodering
23. Trykfod til at sammensyning
24. Trykfod til quiltning

Tilbehør opbevares i æsken til tilbehør Valgfrit tilbehør følger ikke med symaskinen. Det kan imidlertid fås som specialtilbehør hos din lokale forhandler.

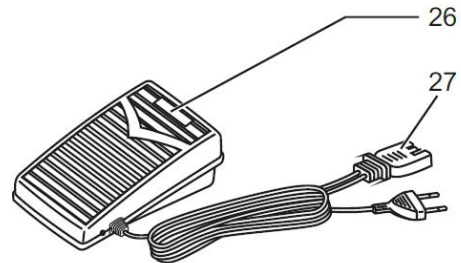
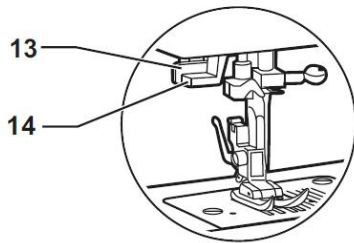
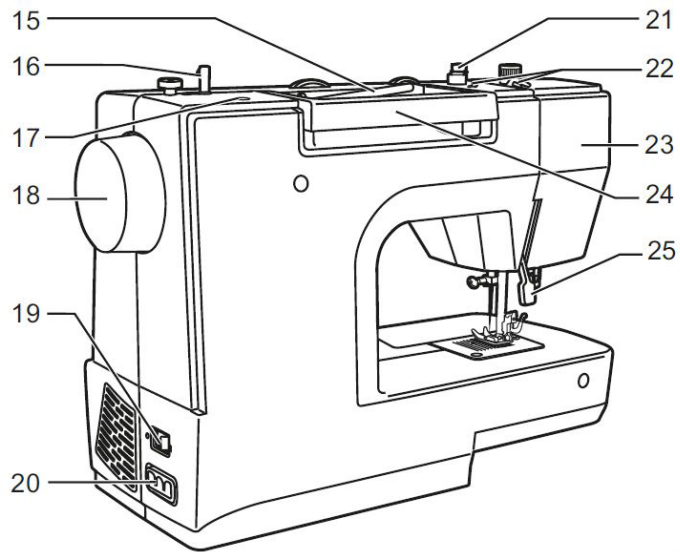
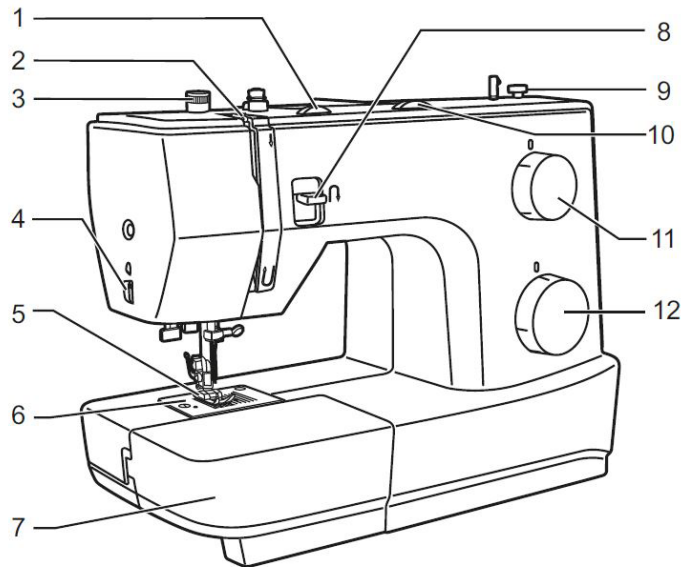

## Symaskinens dele

1. Trådspændingsvælger
2. Trådarm
3. Justerbart tryk på trykfoden
4. Trådklipper
5. Trykfod
6. Stingplade
7. Sybord og tilbehørsæske
8. Greb til at sy baglæns
9. Spoleviklerens pind
10. Stingbreddevælger (Carina Classic II)
11. Stinglængdevælger
12. Stingvælger
13. Et-trins knaphulsfod (Carina Classic II)
14. Automatisk tråder
15. Horisontal spolepind
16. Spoleviklerens pind
17. Hul til anden spolepind
18. Håndhjul
19. Tænd/sluk-knap
20. Stikkontakt
21. Undertrådsfører
22. Overtrådsfører
23. Frontplade
24. Håndtag
25. Trykfodsarm
26. Fodpedal
27. Strømledning

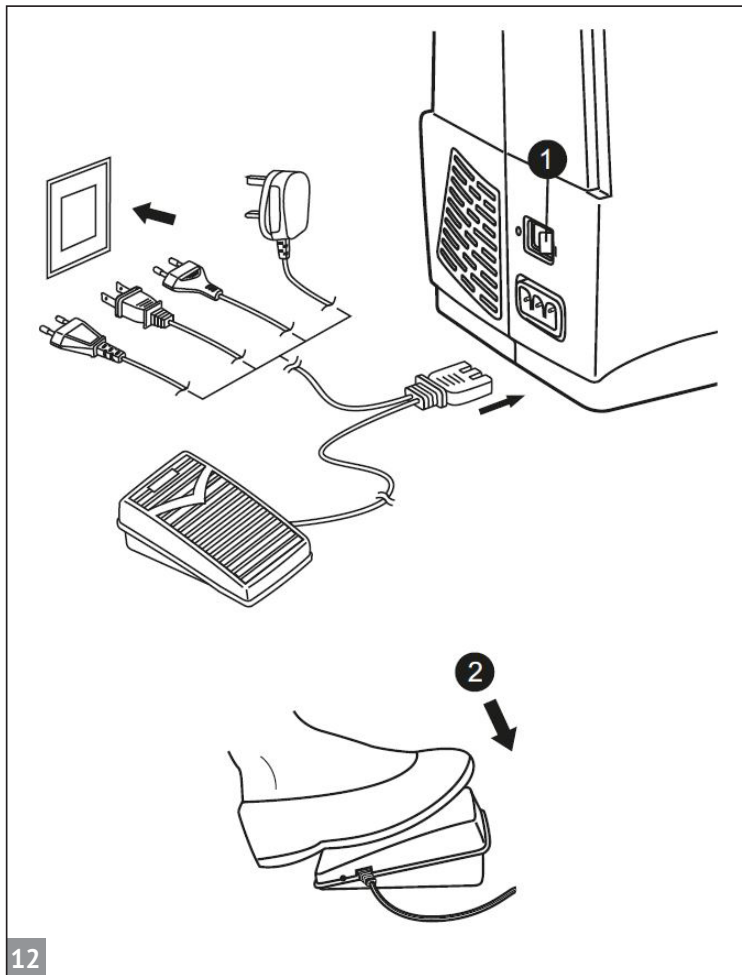

DK **!** OBS:

Sørg altid for, at maskinen er trukket ud af stikkontakten, og at hovedafbryderen er tændt ("O"), når maskinen ikke er i brug, og før du indsætter eller fjerner dele.

### 1. Tilslutning

Inden du slutter strømledningen til, skal du sikre dig, at den spænding og frekvens, der er vist på symaskinen, svarer til strømmen i dit område. Anbring symaskinen på et stabilt bord.

1. Slut symaskinen til en strømkilde som vist.
2. Tænd på tænd/sluk-knappen
3. Symaskinelampen lyser, når der tændes på kontakten.

### 2. Fodpedal

Med symaskinen slukket skal du sætte stikket til fodpedalen i symaskinen.

Tænd for symaskinen, og tryk derefter forsigtigt på fodpedalen for at begynde at sy. Fjern foden fra fodpedalen for at stoppe symaskinen.

**➔ Bemærk:**

Kontakt en kvalificeret elektriker, hvis du er usikker på, hvordan du slutter symaskinen til strømkilden.

## Carina Power & Stretch II

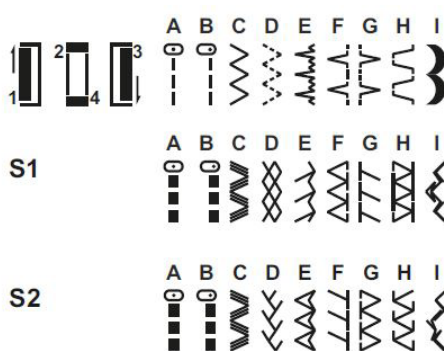
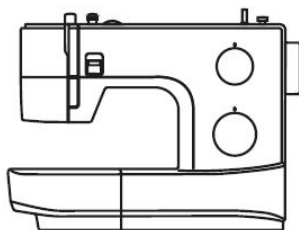

## Carina Classic II

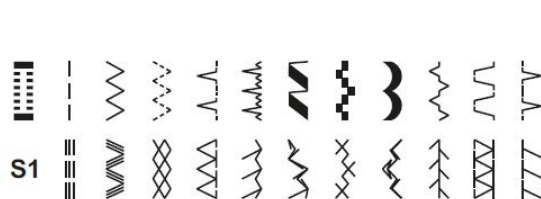
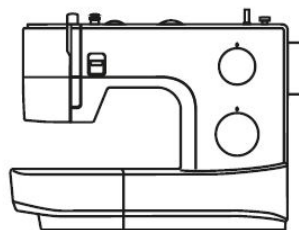

### Stingvælger

Løft nålen til højeste position.

Drej derefter stingvælgeren for at indstille det ønskede stingmønster ved indstillingsmærket.

For lige sting skal du vælge mønster "1" eller "2" med stingvælgeren. Juster stinglængden med stinglængdevælgeren.

For zig-zag-sting skal du vælge mønster "3" med stingvælgeren. Juster stinglængden og -bredden i forhold til det stof, der sys i.

For andre mønstre skal du dreje stinglængdevælgeren over på "S1" eller "S2", afhængig af din model, vælge det ønskede mønster med stingvælgeren og justere stingbredden med stingbreddevælgeren.

Se følgende stingmønstre i venstre side.

## Stingbreddevælger (CARINA Classic II)

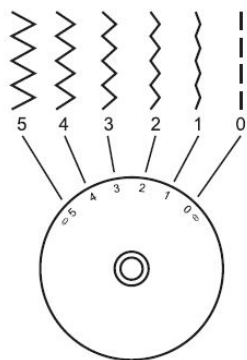

## CARINA Power & Stretch II

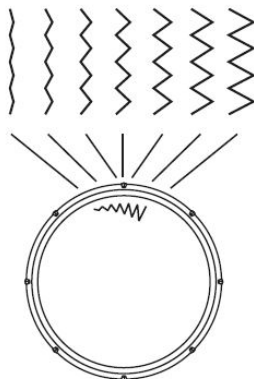

1

## Stinglængdevælger

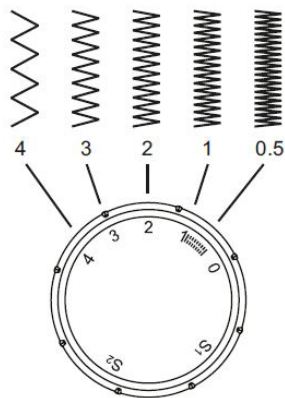

## Stinglængdevælger

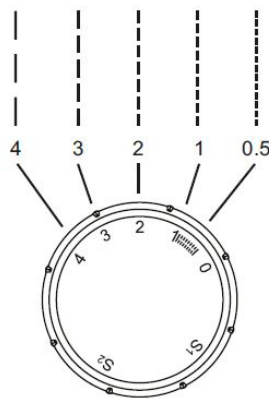

2

3

## Stingbreddevælger og stinglængdevælger

### 1. Stingbreddevælgerens funktion

Brug mønstervælgeren til at justere stingbredden. (Carina Classic II)

### 2. Stinglængdevælgerens funktion under zig-zag-syning

Indstil stingvælgeren til zig-zag. Jo tættere stingvælgeren indstilles på "0", jo tættere er zigzagstingene. Pæne zigzagsting opnås sædvanligvis ved "2,5" eller derunder.

### 3. Stinglængdevælgerens funktion ved lige sting

Til lige sting skal du dreje stingvælgeren til indstillingen for lige sting. Drej på stinglængdevælgeren. Jo tættere vælgeren indstilles på "0", jo kortere er stingene.

Stingene bliver længere, jo tættere vælgeren indstilles på "4".

Generelt skal der bruges en længere stinglængde ved syning i tungere stoffer eller ved brug af en tykkere nål eller tråd. Brug en kortere stinglængde ved syning i lettere stoffer eller ved brug af en tyndere nål eller tråd.

## Sådan spoler du undertråd

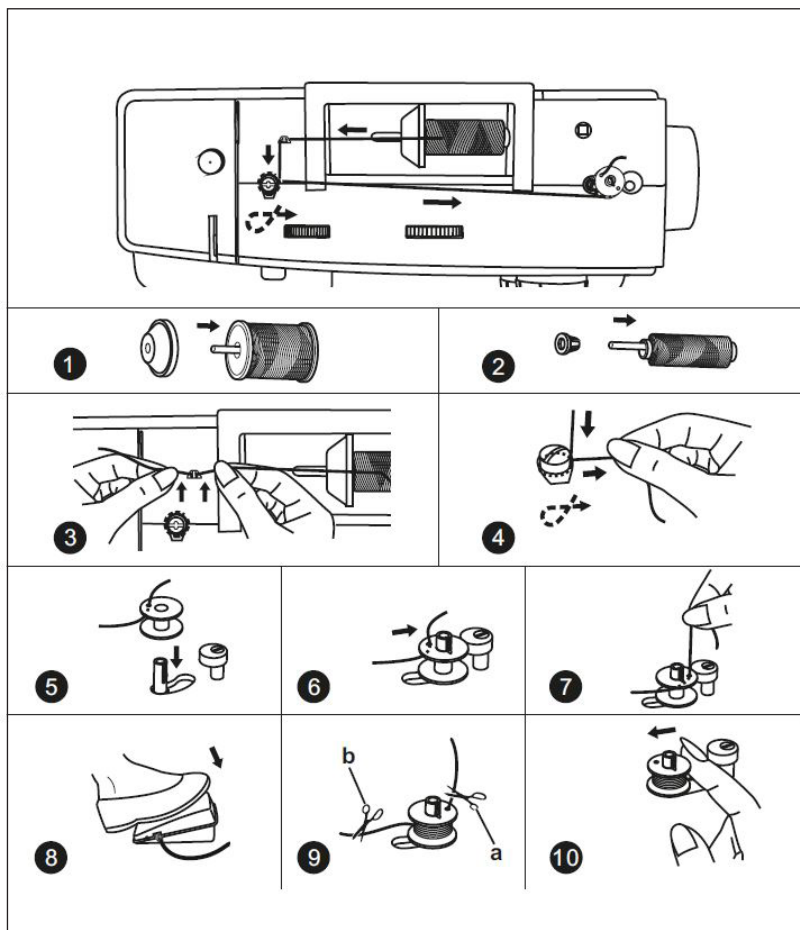

- 1/2. Placer tråden og spoleholderen på spolepinden.
3. Før tråden ind i trådføreren.
4. Vind tråden med uret rundt om spoleviklerens spændingsskiver.
5. Tråd spolen som illustreret, og sæt den på spolepinden.
6. Skub spoleviklerens pind til højre.
7. Hold fast i enden af tråden.
8. Træd på fodpedalen.
9. Slip fodpedalen efter nogle få omdrejninger. Slip tråden, og klip tråden af så tæt på spolen (a) som muligt. Tryk på fodpedalen igen. Når spolen er fuld, roterer den langsomt. Slip fodpedalen, og klip tråden (b) af.
10. Skub spoleviklerens pind til venstre, og tag spolen af.

### ➔ Bemærk:

Når spoleviklerens pind er i "spolevindingsposition", syr symaskinen ikke, og håndhjulet drejer ikke rundt. For at begynde at sy skal du skubbe spoleviklerens pind til venstre (syposition).

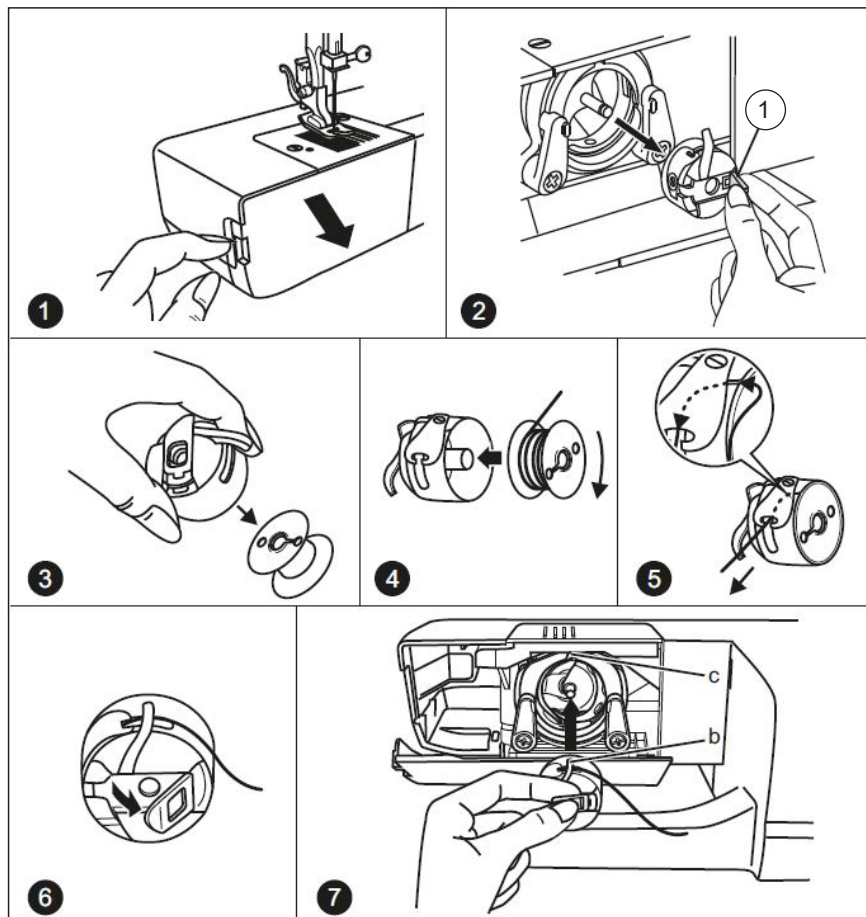

DK



OBS:

Sæt afbryderen på slukket ("0"), før spolen sættes i eller tages ud af spolen.

1. Nålen skal være løftet helt, når du indsætter eller fjerner spolen. Fjern sybordet, og åbn det hængslede dæksel.
2. Træk i spolen ved hjælp af den hængslede hasp.(1) Hængslet hasp
3. Tag spolen ud af spolehuset. Hold spolehuset i den ene hånd. Indsæt spolen, så tråden løber med uret (pil).
4. Træk tråden gennem sprækken og under fingeren. Lad ca. 15 cm tråd stikke ud.
5. Sørg for, at spolehusets finger passer ind i fordybningen øverst i løbelåsriksen som vist.
6. Hold spolehuset i den hængslede hasp.
7. Sørg for, at spolehusets finger passer ind i fordybningen øverst i området som vist.



**Bemærk:**

Hvis spolehuset ikke er placeret korrekt i symaskinen, falder det ud, når du begynder at sy.



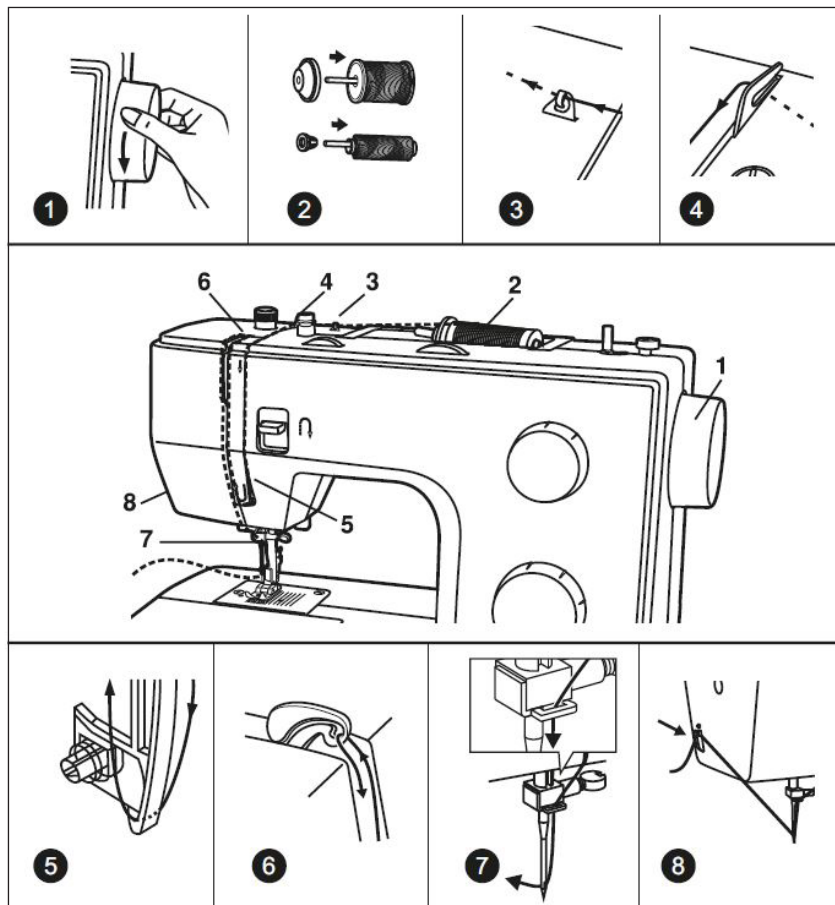

DK

➔ **Bemærk:**

Det er vigtigt, at symaskinen trådes korrekt, da der ellers kan opstå problemer under syningen.

1. Start med at løfte nålen til højeste position.
2. Fortsæt ved at dreje håndhjulet mod uret, til nålen akkurat begynder at sænke sig. Løft trykfoden for at løsne spændingsskiverne.
3. Anbring spolen på spolepinden, således at tråden kommer fra forsiden af spolen, og anbring derefter spolehætten på spolepinden.
4. Træk tråden fra spolen gennem overtrådsføreren, og træk tråden gennem forspændingstrådføreren som vist.
5. Tråd spændingsmodulet ved at føre tråden ned ad den højre kanal og op ad den venstre kanal. Under denne proces er det nyttigt at holde tråden mellem spolen og trådføreren.
6. Øverst skal tråden føres fra højre mod venstre gennem øjet i løftegrebet og nedad igen.
7. Før nu tråden gennem den tynde nåleklemme og ned til nålen, der skal trådes fra forsiden mod bagsiden.
8. Træk ca. 15 cm tråd bagud fra nåleøjet. Skær tråden til den ønskede længde med den integrerede trådskeer.

➔ **Bemærk:**

Hvis din symaskine er udstyret med en nåletråder, kan du finde brugsanvisningen på side 18.

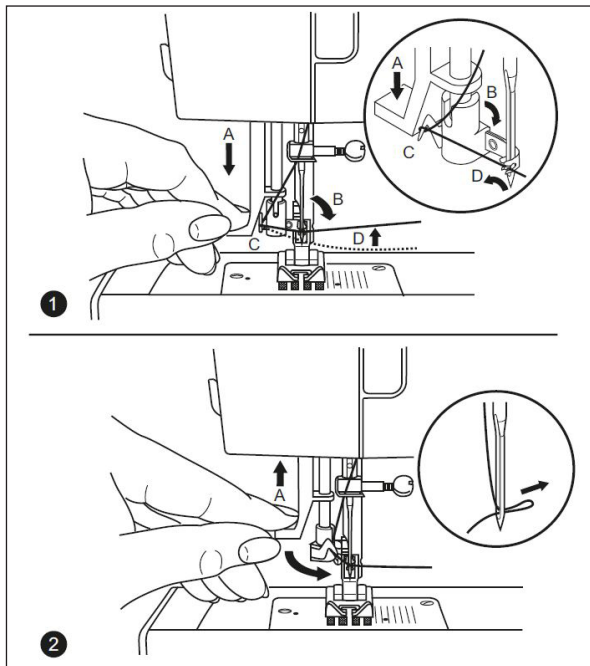

**OBS:** Drej tænd/sluk-knappen til slukket ("O")!

1. Løft nålen til højeste position.
2. Tryk grebet (A) så langt ned, som det er muligt.
3. Tråderen svinger automatisk til trådningspositionen (B).
4. Før tråden rundt om trådføreren (C).
5. Før tråden foran nålen rundt om krogen (D) fra bund mod top.
6. Udløsergreb (A)
7. Træk tråden gennem nåleøjjet.

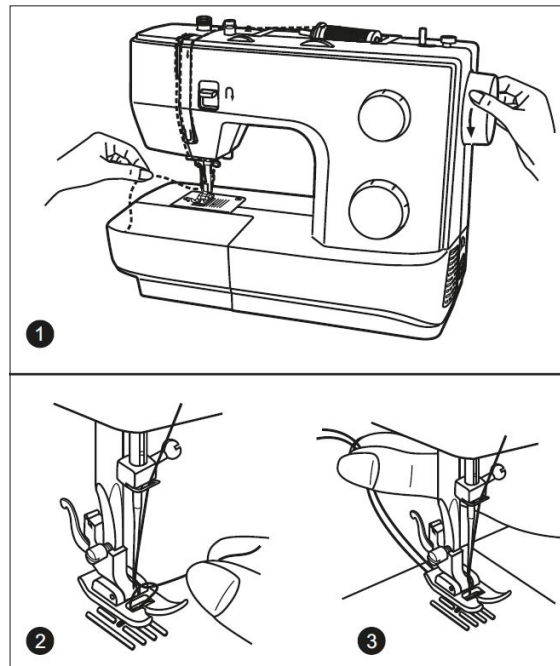

**Bemærk:** Hvis det er svært at løfte spoletråden, skal du sikre dig, at tråden ikke er fanget af det hængslede dæksel eller sybordet.

1. Hold overtråden med venstre hånd. Drej håndhjulet mod dig selv (mod uret) for at sænke nålen, og løft herefter nålen.
2. Træk forsigtigt i overtråden for at trække undertråden op gennem hullet i nålepladen.
3. Læg begge tråde bagud under trykfoden.

## Sådan justerer du trykfodens tryk

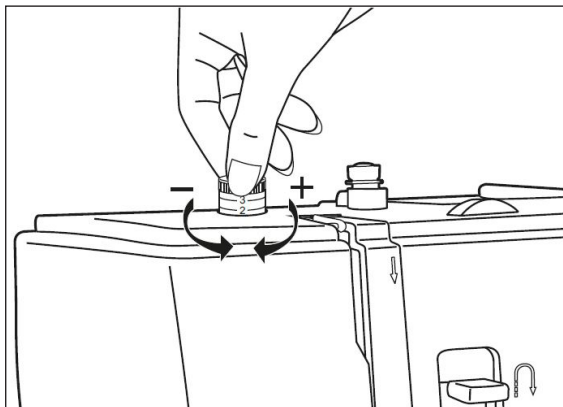

Standardindstilling for trykfodens tryk indstillet til "2". Trykfodens tryk er forudindstillet og kræver ingen særlig justering i forhold til stoftypen (tyndt eller tykt stof).

Hvis du har behov for at justere trykfodens tryk, kan du bruge en finger til at dreje skruen til justering af tryk.

Til syning af meget tyndt stof skal du løsne trykket ved at dreje skruen mod uret for at flytte skruen opad, så trykket falder. Hvis du bliver ved med at dreje skruen, kan den tages ud. På det tidspunkt skal du bare dreje skruen med uret, så den kan låses tilbage og justere trykket igen.

Ved kraftigt stof strammes trykket ved at dreje skruen med uret for at flytte skruen nedad, så trykket øges.

Når skruen ikke kan drejes længere, har den nået bunden, så lad være med at dreje mere.

## Sådan justerer du trykfodens tryk

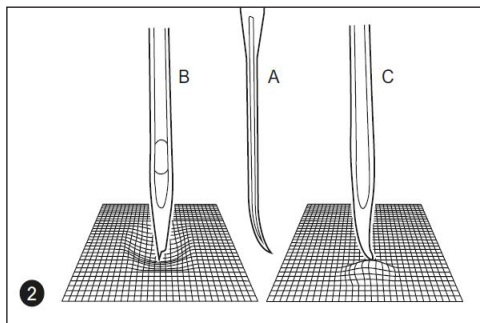
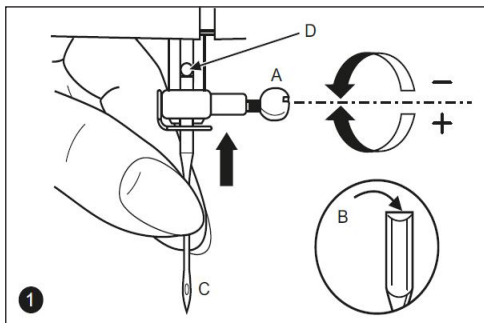

1. Drej håndhjulet mod dig selv (mod uret) for at sænke nålen, og løft herefter nålen. Drej nåleklemmens skrue mod uret, og tag nålen ud. Den flade side af skaftet skal vende bagud.
2. Sæt nålen helt i. Stram derefter nåleklemmen.

**Nåle skal være i perfekt stand!**

**Der kan opstå problemer med:**

1. bøjedede nåle
2. stumpe nåle
3. beskadigede spidser

**DK** **!** **OBS:** Sæt afbryderen på slukket ("0"), når du udfører en af nedenstående handlinger!

Skift nålen regelmæssigt, især hvis den udviser tegn på slitage eller forårsager problemer. Isæt nålen ved at følge de illustrerede instruktioner.

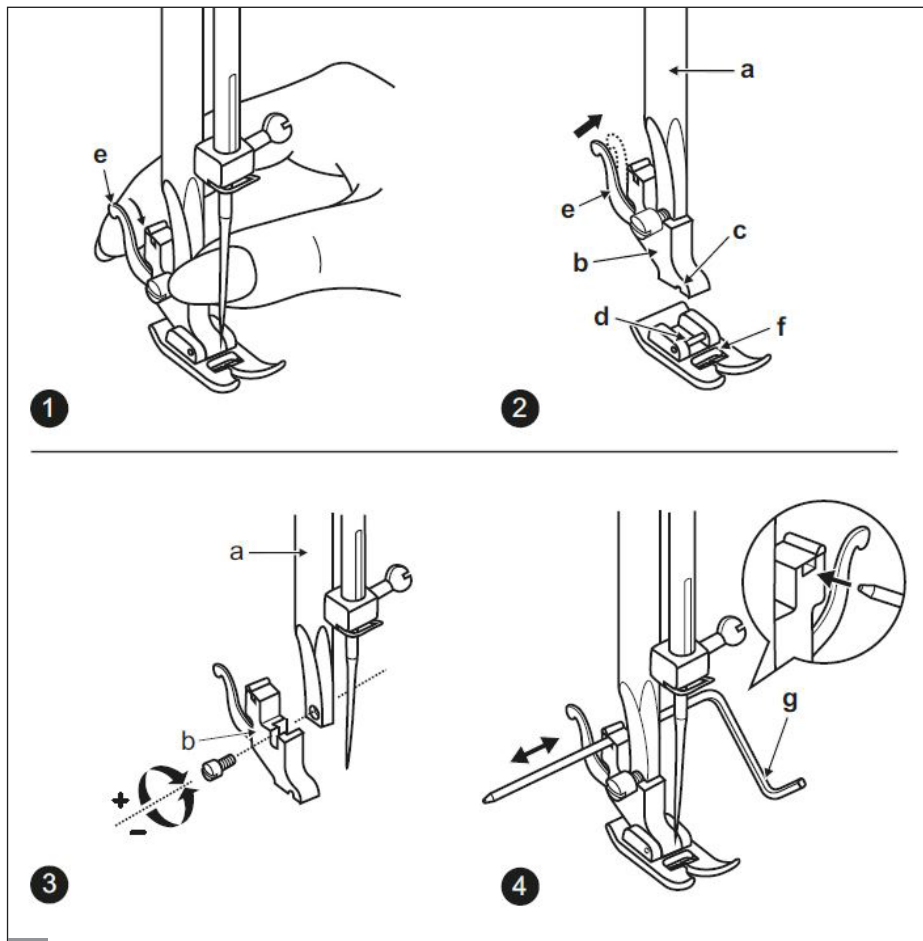

DK  **OBS:**

Drej hovedafbryderen til slukket ("O"), når du udfører en af følgende handlinger!

### Sådan fjerner du trykfoden

Løft trykfoden ved hjælp af trykfodsarmen. Løft grebet (e), og trykfoden frakobles. (1)

### Sådan fastgør du trykfoden

Sænk trykfodsholderen (b) ved hjælp af trykfodsarmen, indtil udskæringen (c) er direkte over pinden (d). (2) Trykfoden (f) griber fat automatisk.

### Sådan fjerner og fastgør du trykfodsholderen

Løft trykfodsstangen (a) ved hjælp af trykfodsarmen. Fjern og påsæt trykfodsholderen (b) som vist. (3)

### Sådan påsætter du kant-/quiltningfører

Påsæt kant-/quiltningguiden (g) i åbningen som vist. Juster efter behov til sømme, læg, quiltning osv. (4)

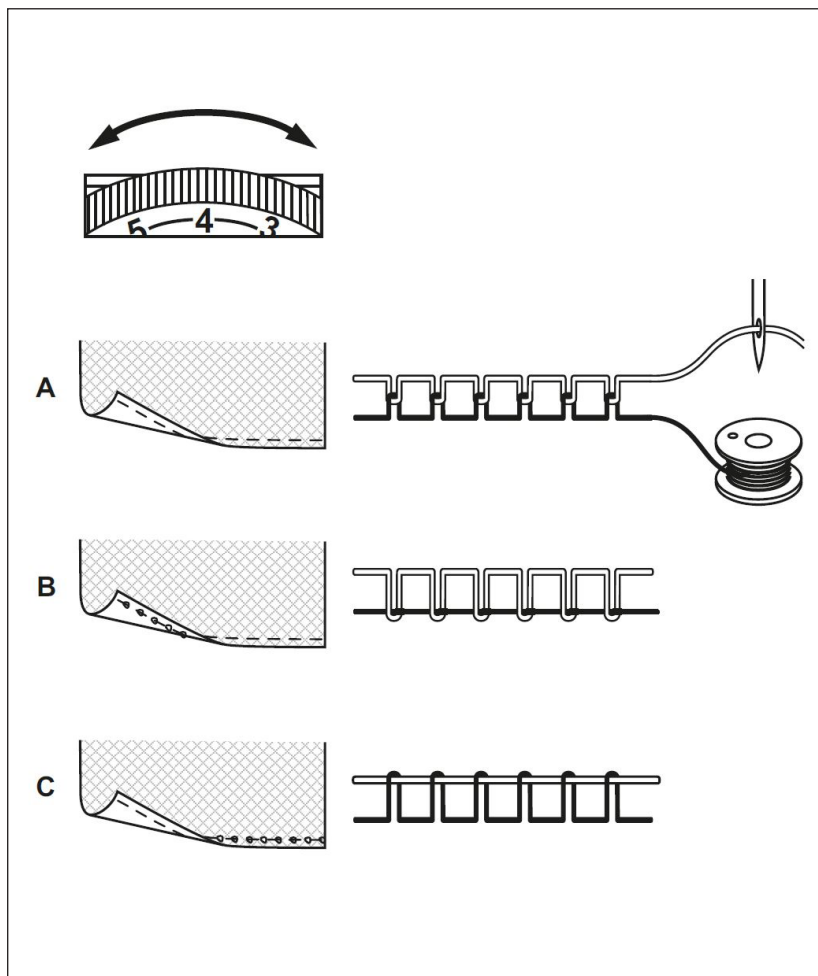

## Trådspænding

Grundlæggende indstilling for overtrådsspænding: "4".  
Drej vælgeren op til det næste, højere tal for at øge spændingen. Drej vælgeren ned til det næste, lavere tal for at reducere spændingen.

- A. Normal trådspænding
- B. Overtrådsspændingen er for løs
- C. Overtrådsspændingen er for stram

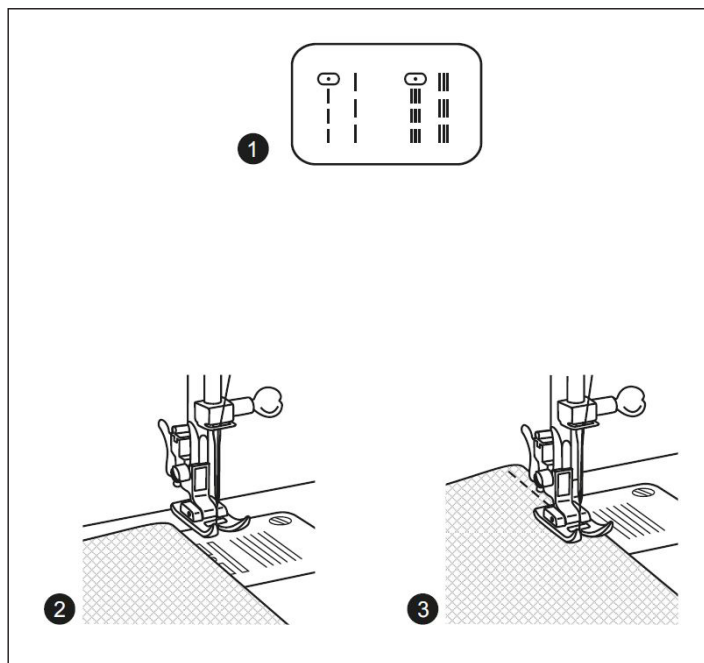

## Lige sting

1. Indstil symaskinen til lige sting.
2. Anbring stoffet under trykfoden med stofkanten på linje med den ønskede sømstyrelinje på stingpladen.
3. Sænk trykfodsarmen, og træd derefter på fodpedalen for at begynde at sy.

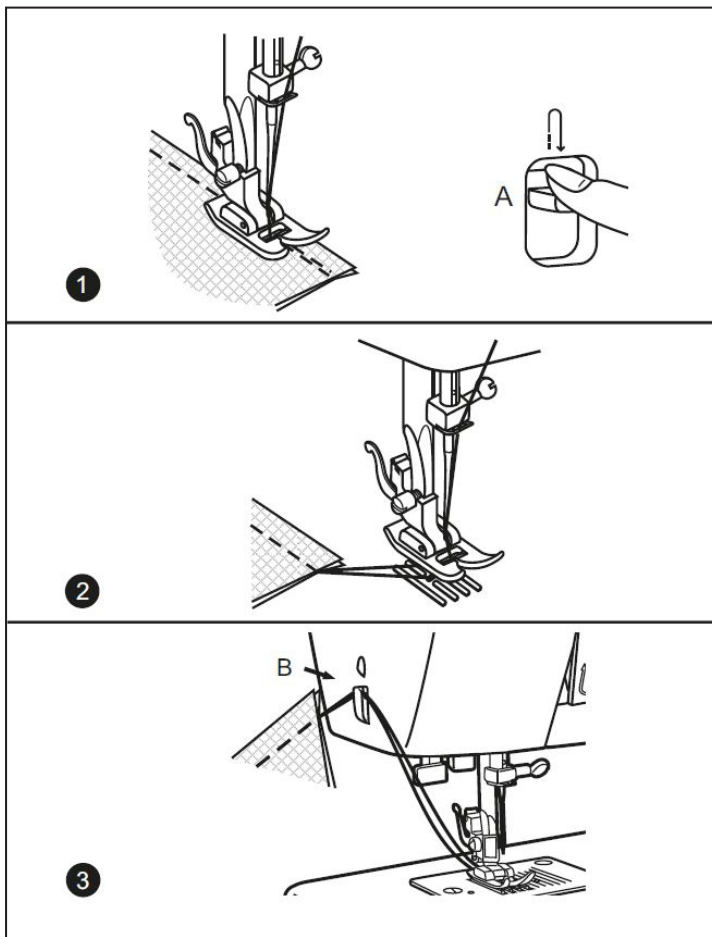

### Påbegyndelse af sømmen

Placer stoffet ca. 1 cm indad fra den ydre kant under trykfoden. Tryk på grebet til at sy baglæns (A) mens der laves omvendt syning op til stofkanten.

### 1. Afslutning af søm

Tryk ned på grebet til at sy baglæns (A) ved afslutningen af søm. Sy et par syninger bagud. Symaskinen syr fremad igen, når du slipper grebet.

### 2. Fjern stoffet

Drej håndhjulet mod dig selv for at køre trådføreren til dens øverste position, løft trykfoden, og fjern stoffet mod bagsiden.

### 3. Sådan klipper du tråden over

Skær begge tråde over med trådklipperen (B), der er placeret på venstre bagside af frontpladen.

Stingbreddevælger (CARINA Classic II)

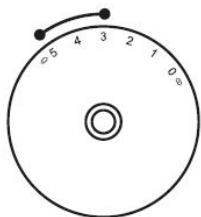

Stinglængdevælger

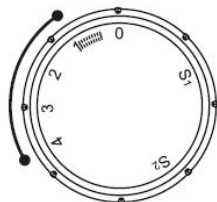

Til søm, gardiner, bukser, nederdele m.m.



Skjult søm til strækstoffer.



Skjult søm/lingeristing til faste stoffer.

Indstil maskinen som vist.



**Bemærk:**

Det kræver øvelse at sy skjulte sømme. Sy altid en prøve først.

1. Fold stoffet som vist med bagsiden opad.
2. Anbring stoffet under trykfoden. Drej håndhjulet fremad med hånden, indtil nålen svinger helt til venstre. Den bør kun trænge igennem folden på stoffet. Hvis det ikke er tilfældet, skal stingbredden justeres i overensstemmelse dermed.
3. Juster føreren (a) ved at dreje grebet (b), så føreren lige akkurat hviler mod folden.

Sy langsomt ved at trykke let på fodpedalen og føre stoffet langs kanten på føreren.



**Bemærk venligst:**

"S2"-markeringen findes på stinglængdevælgeren på Carina Power & Stretch II-modellen.

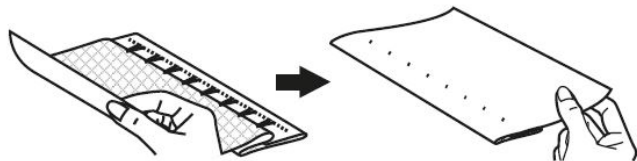
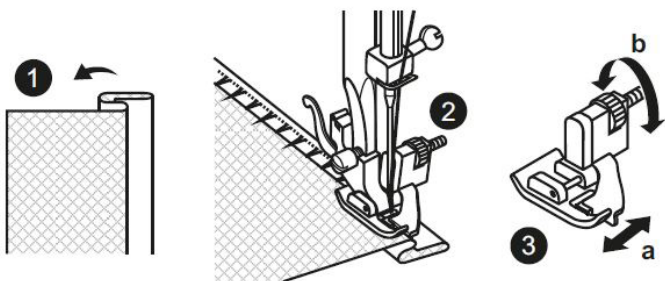



Stingbreddevælger (CARINA Classic II)

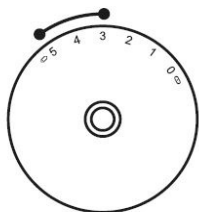

Stinglængdevælger

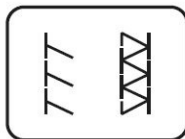
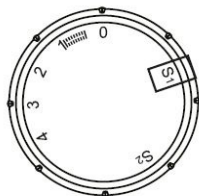

Sømme, pæn afslutning, synlige sømme.  
Drej stinglængdevælgeren over på "S1" eller "S2" afhængigt af modellen.  
Stingbredden kan justeres, så den passer til stoffet.

**Stræk overlock " / / / ":**

Til fine strikstoffer, trøjer, halskanter, ribkanter. (1)

**Dobbelt overlocksting " / / / / ":**

Til fine strikstoffer, håndstrikk, sømme. (2)

Alle overlocksting er egnede til syning og afslutning af kanter og synlige sømme i én arbejdsgang.

Ved afslutning af kanter skal nålen blot lige røre kanten af stoffet.

**! OBS:**

Brug nye nåle, jersey nåle eller stræk nåle!

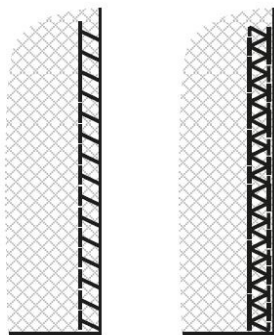

1

2

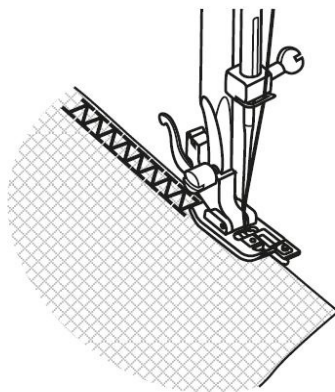

Carina Power & Stretch II

Stinglængdevælger

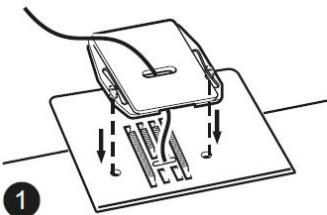
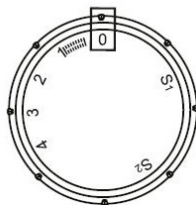

1. Sæt pladen til stopning på. Skift trykfoden til knapfoden. Anbring arbejdet under trykfoden. Anbring knappen på den markerede position, og sænk foden.
  - Indstil stingvælgeren til "1"; og sy nogle fæstesting.
  - Vælg bredden på zig-zag-stingene i henhold til afstanden mellem de to huller i knappen. Drej håndhjulet for at kontrollere, at nålen uden hindring går ned i højre og venstre hul i knappen. Sy langsomt knappen i med ca. 10 sting.
  - Vælg sting "1" og færdiggør påsyning af knappen med nogle fæstesting.
2. Hvis der kræves en trådhals, skal du anbringe en stoppenål over knappen og sy.
3. Ved knapper med fire huller skal du først sy de to forreste huller, skubbe stoffet fremad og derefter sy de to bagerste huller som beskrevet.

➔ **Bemærk:**  
"S2"-markeringen findes på stinglængdevælgeren på Carina Power & Stretch II-modellen.

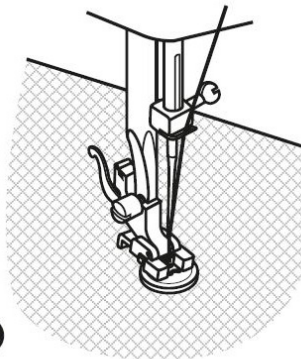
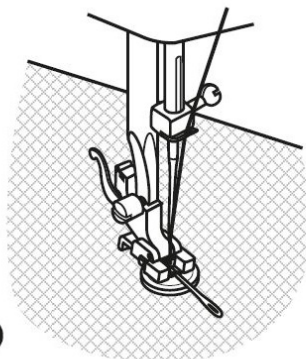

## Carina Power & Stretch II

Stingbreddevælger

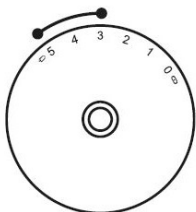

Stinglængdevælger

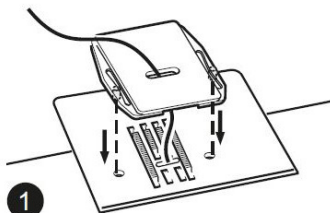
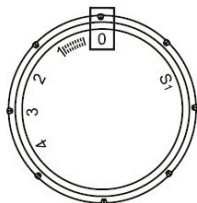

1

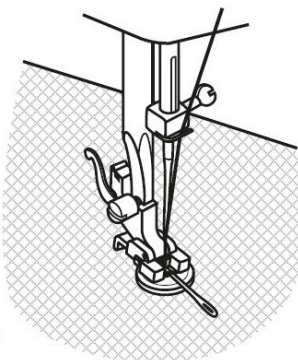

2

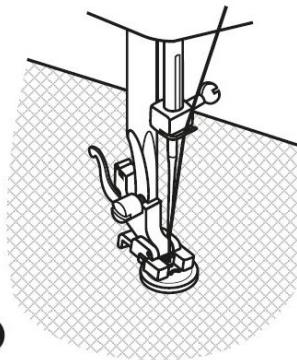

3

1. Sæt pladen til stopning på. Skift trykfoden til foden til isyning af knapper. Anbring arbejdet under trykfoden. Anbring knappen på den markerede position, og sænk foden.

- Indstil stingvælgeren til "1", og sy nogle fæstesting.
  - Indstil stingvælgeren til zigzagsting "Z", og juster stingbredden til 3 - 5 i henhold til afstanden mellem de to huller i knappen. Drej håndhjulet for at kontrollere, at nålen uden hindring går ned i højre og venstre hul i knappen. Sy langsomt knappen i med ca. 10 sting.
  - Vælg sting "1" og færdiggør påsyning af knappen med nogle fæstesting.
2. Hvis der kræves en trådhals, skal du anbringe en stoppenål over knappen og sy.
  3. Ved knapper med fire huller skal du først sy de to forreste huller, skubbe stoffet fremad og derefter sy de to bagerste huller som beskrevet.

**Bemærk:**  
"S2"-markeringen findes på stinglængdevælgeren på Carina Power & Stretch II-modellen.

## Carina Power &amp; Stretch II

CARINA Power &amp; Stretch II Stinglængdevælger

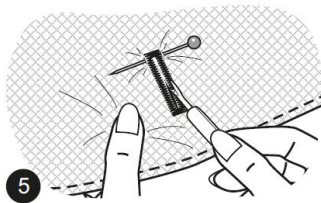
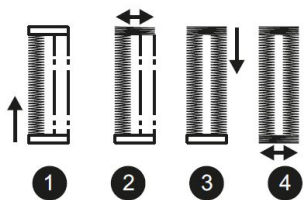
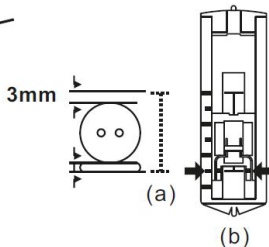
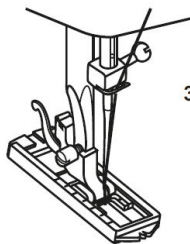
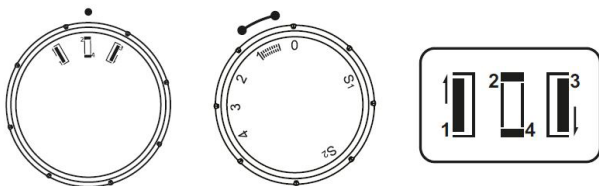

## Forberedelse

Tag zig-zag-foden af, og sæt knaphulstrykfoden på. Mål diameter og tykkelse på knappen, og læg 3 mm til for knaphulssting; marker knaphullets størrelse på stoffet. (a) Placer stoffet under foden, så markeringen på knaphulstrykfoden er på linje med markeringen på stoffet. Sænk foden, så midterlinjen på stoffets knaphul ligger i midten af hullet i foden.

Juster stinglængdevælgeren inden for området "||||||" for at indstille stingenes tæthed.

➔ **Bemærk:** Tæthed varierer i henhold til stoffet. Sy altid et prøveknapul.

1. Vælg "1", og sy venstre side af knaphullet.
2. Vælg "2", på stingvælgeren, og sy et par knaphulssting.
3. Vælg "3", og sy højre side af knaphullet.
4. Vælg samme mønstre som i "2", og sy bagerste knaphulssting

Brug opsprætteren til at sprætte knaphullet op fra begge ender mod midten

## Tips:

- Reducer overtrådens spænding lidt for at opnå bedre resultater.
- Brug et underlag til fine eller strækbare stoffer.

➔ **Bemærk:** "S2"-markeringen findes på stinglængdevælgeren på CARINA Power & Stretch II-modellen.

## Carina Classic II

Stingbreddevælger Stinglængdevælger

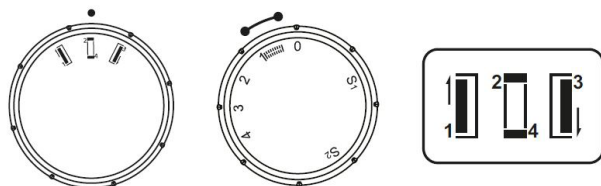

## 1-trins knaphul

Det anbefales at du altid syr et prøveknaphul på et stykke prøvestof. Stoffet bør stabiliseres, især når du syr tynd- og strækstoffer.

## Lav et knaphul

Markér knaphullets placering på stoffet med skrædderkridt.

Sæt knaphulsfoden på, og indstil stingvælgeren til "1":  
 Indstil stinglængdevælgeren til "1". Indstil stingbredden til "5".  
 Der kan imidlertid være behov for at justere bredden i henhold til projektet. Sy en prøve først for at se, om det er tilfældet.

1. Åbn knappladen, og sæt knappen i.
2. Sænk trykfoden, og sørg for at mærkerne på trykfoden er på linje med mærkerne på stoffet. (De forreste knaphulssting sys først.)
3. Sænk knaphulsfoden, og skub den forsigtigt tilbage. Start symaskinen, mens du holder let fast i overtråden.
4. Knaphulssting sys i rækkefølge. Stands symaskinen, når knaphullet er syet færdigt.
5. Brug opsprætteren til at sprætte knaphullet op fra begge ender mod midten

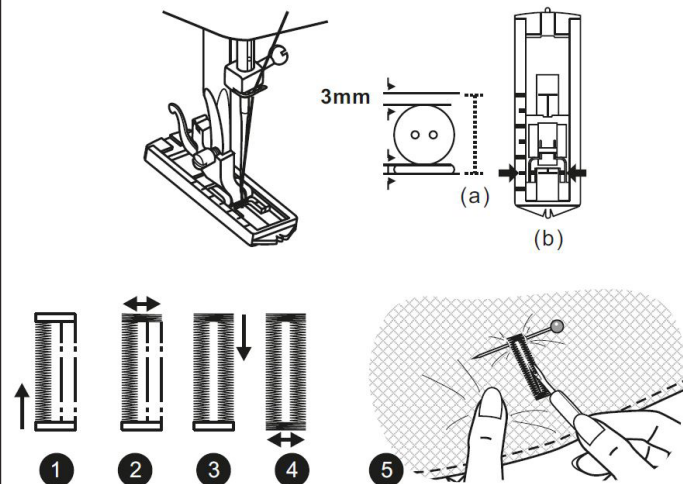

### Carina Power & Stretch II

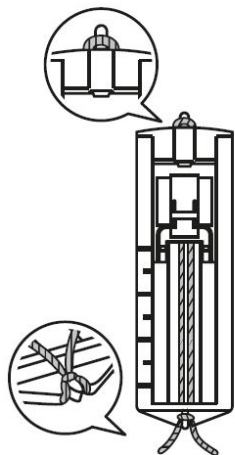

### Carina Classic II

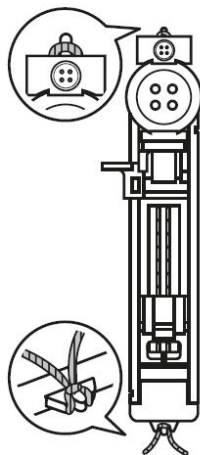

Når du syr knaphuller i strækstof, skal du hægte en tyk tråd eller snøre under knaphulstrykfoden som vist.

1. Sæt knaphulsfoden på, og hæng møbeltråden bag på trykfoden.
2. Før de to ender af trådene op foran trykfoden, sæt dem i rillerne, og bind dem midlertidigt fast der.
3. Sænk trykfoden, og begynd at sy.
4. Indstil stingbredden, så den svarer til diameteren på tråden.
5. Når du er færdig med at sy, skal du trække forsigtigt i tråden, så den ikke slækker, og klippe det overskydende af.

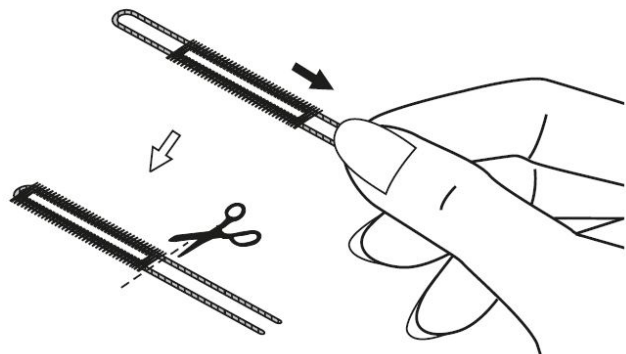

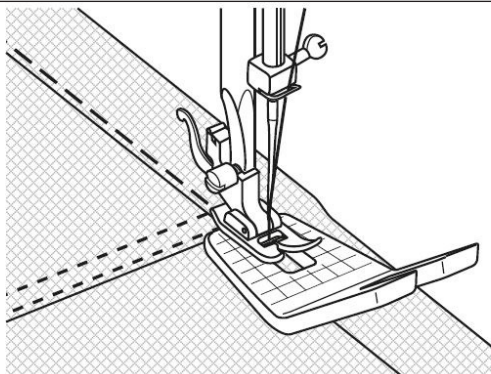

1

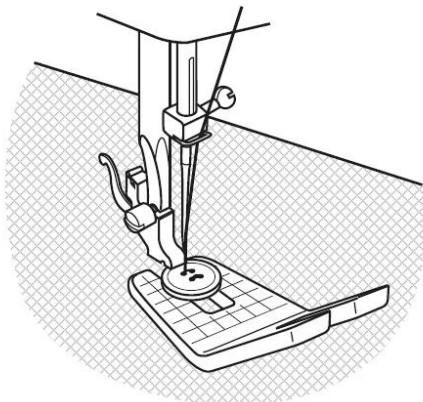

2

1. Til oversyning af tykke sømme. Sy op til det tykke område, og efterlad derefter nålen i stoffet. Løft så syfoden, og læg støtten til jeans under syfoden. Når du har nået enden af det tykke område, trækkes der i den aftagelige fod. Støtten til jeans har to forskellige mulige størrelser. Vi anbefaler, at du bruger den side af foden, der egner sig til den ønskede sømstørrelse.
2. Du kan desuden sy knapper med tråd Hals ved hjælp af den kompenserende fod.

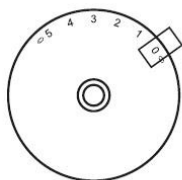
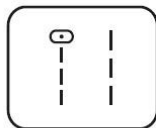
Stingbreddevælger  
(CARINA Classic II)

Stinglængdevælger

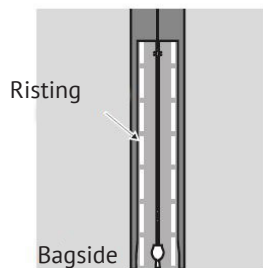
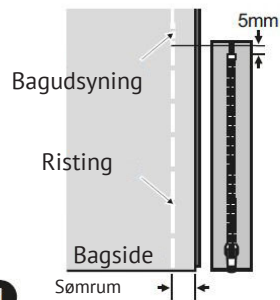
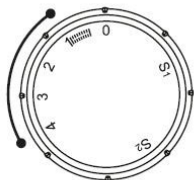

1

2

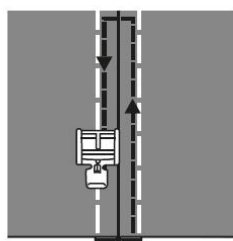
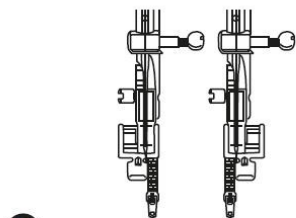

3

4

Indstil maskinen som vist.

1. Placer retsiderne af stofferne sammen.  
Sy en søm i bredden af sømrummet fra den højre kant til lynlåsens nederste stopposition. Sy nogle få sting baglæns for at låse tråden. Forøg stinglængden til maksimum, indstil trådspændingen til mindre end 2, og ri langs den resterende del af stoffet.
2. Åbn sømrummet. Placer lynlåsen med forsiden nedad på sømrummet og med tænderne mod sømlinjen. Ri lynlåsen på plads.
3. Lynlåstrykfoden kan sættes i til højre eller venstre, alt afhængigt af hvilken side af foden du skal sy.
4. Sy rundt om lynlåsen på højre side af stoffet, og fjern så hæftesømmen.

**Bemærk:**

"S2"-markeringen findes på stinglængdevælgeren på Carina Power & Stretch II-modellen.



## Sådan syr du med trykfoden til søm

Stingbreddevælger (CARINA Classic II)

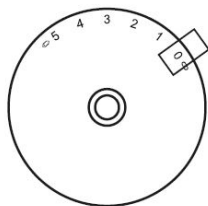

Stinglængdevælger

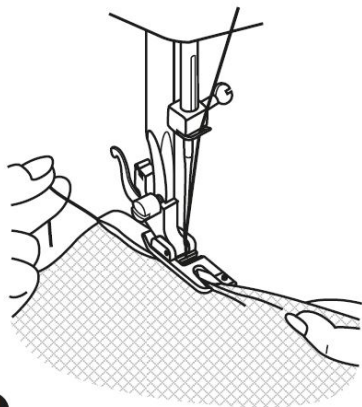
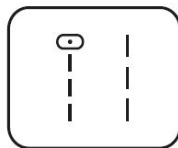
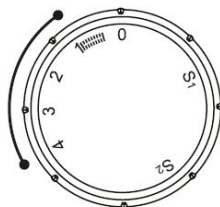

1

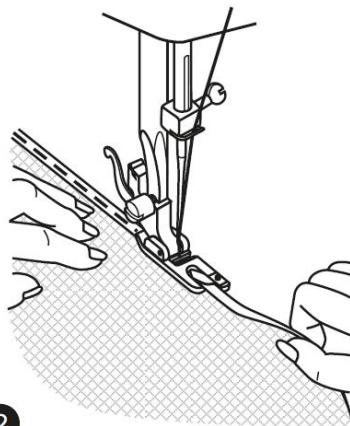

2

Trykfoden til søm er ekstraudstyr og leveres ikke sammen med din maskine.

Til sømme i tynde eller meget tynde stoffer. Indstil maskinen som vist.

Sådan får du en pæn kant på stoffet. I begyndelsen af sømmen skal du bukke kanten om to gange med ca. 3 mm og sy ca. 4-5 sting for at fastgøre. Træk tråden let bagud. Sæt nålen i stoffet, løft trykfoden og før folden ind i trykfodens snegl.

Skub forsigtigt stofkanten mod dig selv, og sænk trykfoden. Begynd at sy. Før stoffet ind i sneglen ved at holde det lodret og lidt mod venstre.



### Bemærk:

"S2"-markeringen findes på stinglængdevælgeren på Carina Power & Stretch II-modellen.

Stingbreddevælger  
(CARINA Classic II)

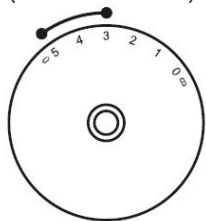

Stinglængdevælger

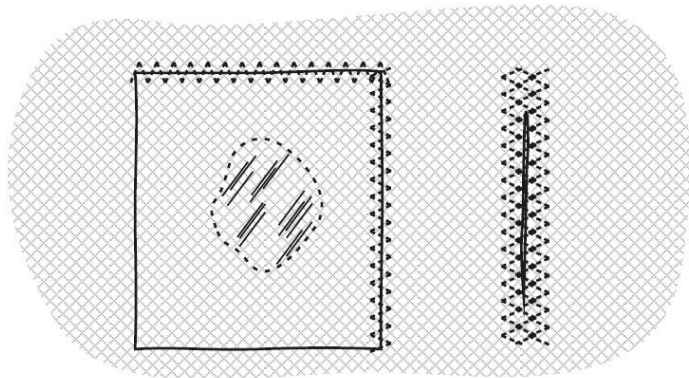
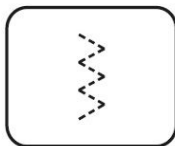
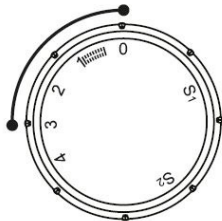

1

2

Syning af blonder og elastik, stopning, reparation, forstærkning af kanter.

Indstil maskinen som vist.  
Placer lappen, der hvor den skal sys på.

1. Stinglængden kan gøres kortere for at gøre stingene meget tætte.
2. Ved reparation af flænger anbefales det at placere et stykke stof på bagsiden som forstærkning. Stingtætheden kan varieres ved at justere stinglængden. Sy først over midten, og overlap derefter på begge sider. Sy mellem tre og fem rækker, afhængig af stoftypen og skaden.



**Bemærk:**

"S2"-markeringen findes på stinglængdevælgeren på Carina Power & Stretch II-modellen.

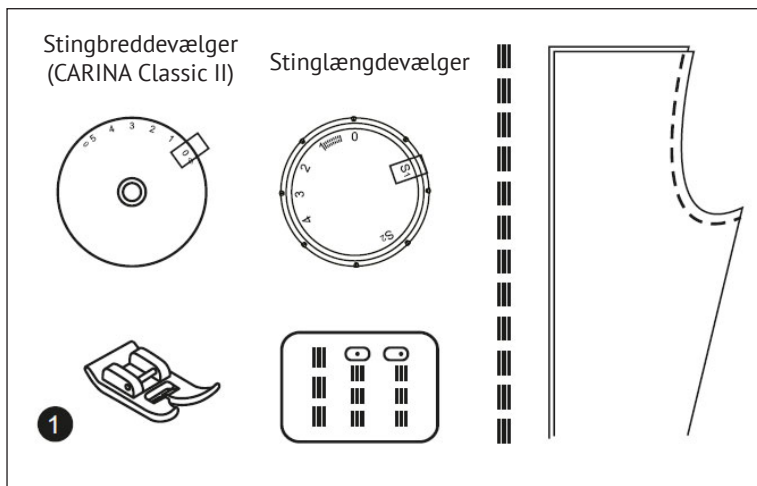

### 1. Tredobbelt lige sting

Slidstærke sømme

Drej stinglængdevælgeren over på "S1".

Symaskinen syr to sting fremad og ét sting tilbage. Dette giver tredobbelt forstærkning.

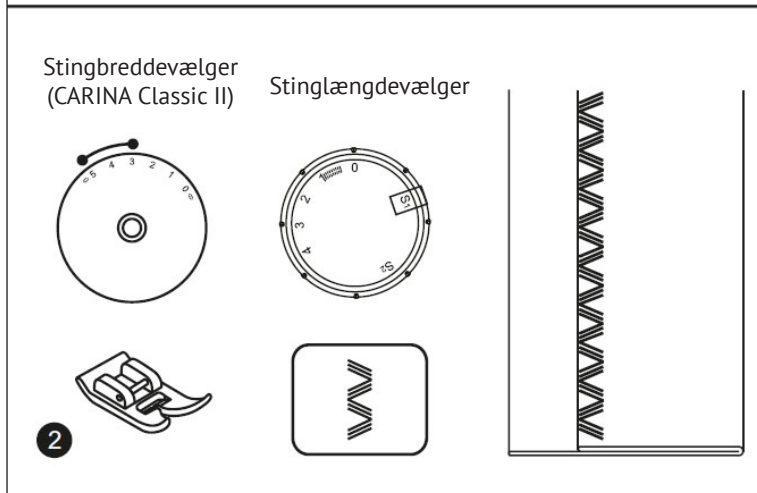

### 2. Tredobbelt zigzag

Slidstærke sømme, kanter og dekorative kanter.

Drej stinglængdevælgeren over på "S1". Indstil stingbreddevælgeren mellem "3" og "5".

Tredobbelt zigzag er egnet til faste stoffer som denim, fløjls osv.

Stingbreddevælger  
(CARINA Classic II)

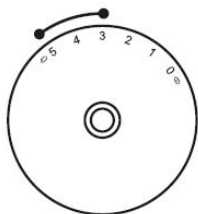

1

Stinglængdevælger

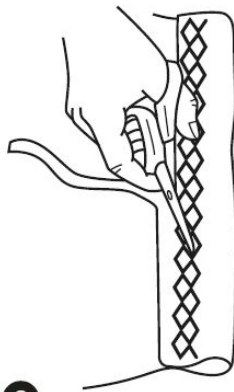
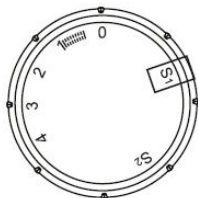

2

Sømme, kanter, T-shirts, undertøj osv.

Indstil maskinen som vist.

Dette sting kan bruges på alle typer jerseyoffer samt vævede stoffer. (1)

Sy 1 cm fra stoffets kant, og klip det overskydende stof af. (2)

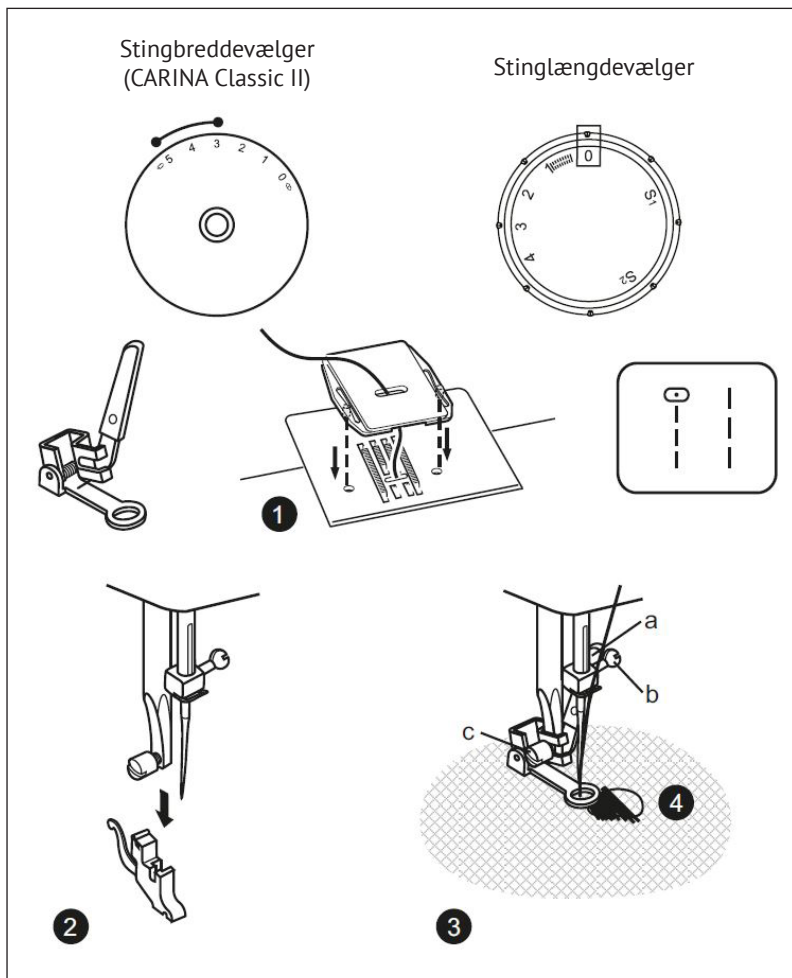

Trykfoden til stopring/brodering er ekstraudstyr og leveres ikke sammen med din maskine.

Indstil maskinen som vist.

1. Sæt pladen til stopring på.
2. Fjern trykfodsklemmen.
3. Sæt stoppefoden på trykfodsholderen. Grebet (a) skal være bagved nåleklemmens skrue (b). Med din pegefinger skal du presse stoppefoden godt på plads fra bagsiden, og stram skruen (c).
4. Sy først rundt om kanten af hullet (for at fastgøre trådene). Første række: Arbejd altid fra venstre mod højre. Drej arbejdet en kvart omgang, og sy igen.

En stopring anbefales, da det gør det nemmere at sy og giver bedre resultater.

**Bemærk:**

"S2"-mærkingen findes på stinglængdevælgeren på Carina Power & Stretch II-modellen.

Stingbreddevælger  
(CARINA Classic II)

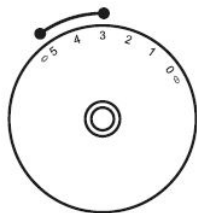

Stinglængdevælger

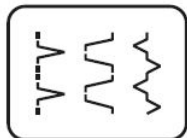
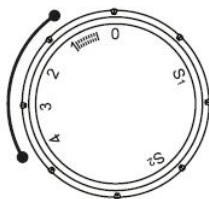

Indstil maskinen som vist.

### 1. Skalsøm

Til dekorative kanter.

Egnet til kanter på meget tynde stoffer, tynde stoffer og strækstoffer. De større sting skal gå lige over stoffets kant for at danne en skaleffekt.

- Dette sting kræver en strammere trådspænding end normalt.
- Placer stoffet under trykfoden, således at det bliver syet på skrå med de lige sting syet på sømkanten og zigzag stingene syet lidt over den foldede kant.
- Sy med lav hastighed.

### 2. Stigesting

Til sammensyning af flade sømme, syning på elastik, synlige sømme.

Dette sting kan også bruges til kraftigere, tykkere stoffer.

### 3. Overgang (Carina Classic II)

Til sømme, dækkeservietter, bordduge. Dekorative samlings søm for en knipleffekt. Samling med snor eller elastiktråd.



#### Bemærk:

"S2"-markeringen findes på stinglængdevælgeren på Carina Power & Stretch II-modellen.

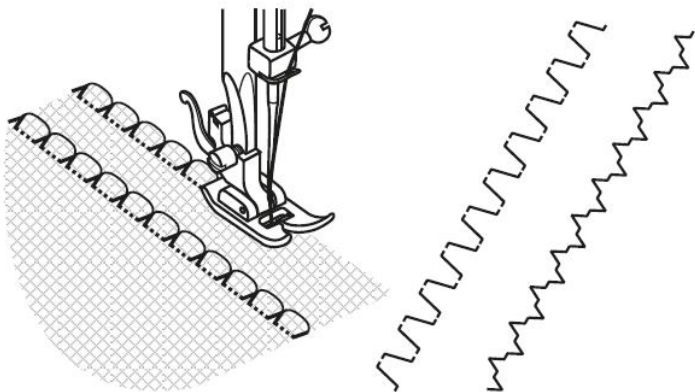

1

2

3

Stingbreddevælger  
(CARINA Classic II)

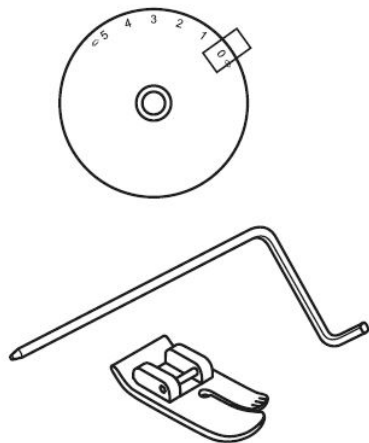

Stinglængdevælger

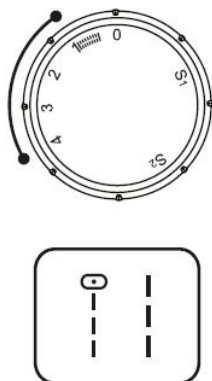

\* Trykfoden til quiltning er ekstraudstyr og leveres ikke sammen med din maskine.

Indstil maskinen som vist.

Sæt kantlinealen til højre i trykfodsholderen, og indstil mellemrummet som ønsket.

Flyt stoffet frem, og sy de efterfølgende rækker, hvor føreren kører langs den forrige række af sting.

**➔ Bemærk:**  
"S2"-markeringen findes på stinglængdevælgeren på Carina Power & Stretch II-modellen.

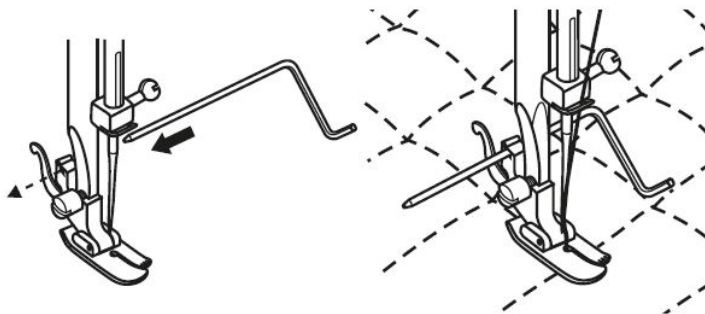

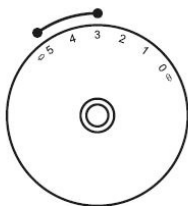
Stingbreddevælger  
(CARINA Classic II)

Stinglængdevælger

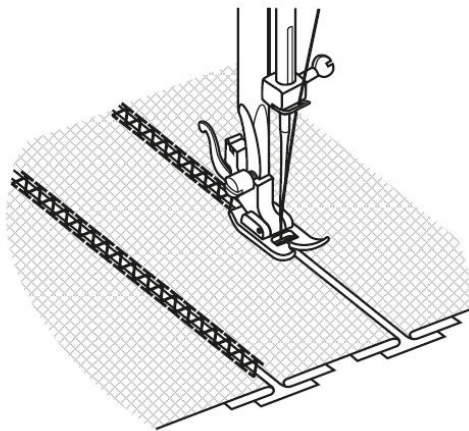
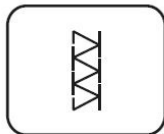
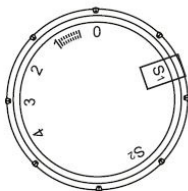

Disse sting bruges til at sy to stykker stof sammen med, samtidig med at der efterlades et mellemrum mellem deres kanter.

- Fold kanterne af de to stykker stof til søm, og ri kanterne sammen med et tyndt stykke papir, og lad der være et lille mellemrum mellem dem.
- Indstil mønstervælgeren som vist. Drej stinglængdevælgeren over på "S1".
- Sy langs kanten, og træk let i begge tråde, når du begynder at sy.  
\*Brug tråde som er tykkere end normalt til at sy med.
- Fjern risting og papir, når du er færdig med at sy. Afslut ved at binde knuder i begyndelsen og slutningen af sømmen.

**Bemærk:**

"S2"-markeringen findes på stinglængdevælgeren på Carina Power & Stretch II-modellen.



Stingbreddevælger  
(CARINA Classic II)

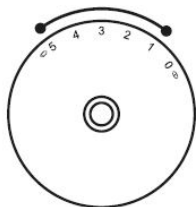

Stinglængdevælger

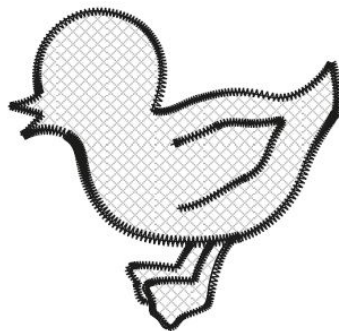
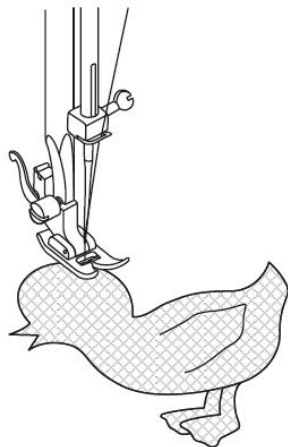
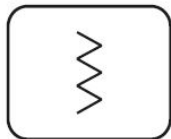
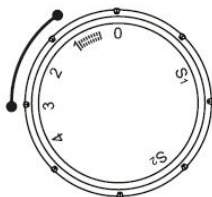

- Drej stinglængdevælgeren over på den ønskede længde.
- Drej stingvælgeren over på lille zig-zag-bredde.
- Klip applikerings-designet ud, og ri den på stoffet.
- Sy langsomt rundt om kanten af designet.
- Klip overskydende materiale uden for stingene af. Sørg for ikke at klippe stingene.
- Fjern ristingene.
- Bind over- og undertråden under applikeringen for at undgå, at den trævler op.



**Bemærk:**

"S2"-markeringen findes på stinglængdevælgeren på Carina Power & Stretch II-modellen.

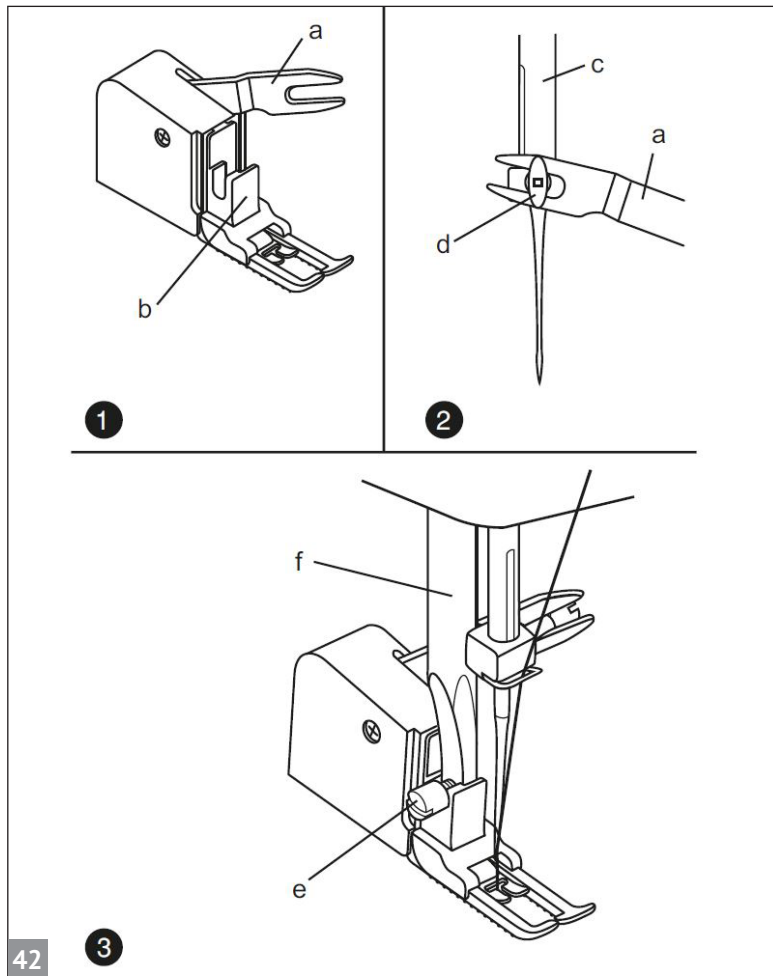

**Prøv altid først at sy uden glidetrykfoden, der kun bør bruges, når det er nødvendigt.**

Tilbehøret "glidetrykfod" udligner tilførslen af de øverste og nederste lag stof og forbedrer tilpasningen af plaider, striber og mønstre. Denne fod hjælper med at forhindre ujævn tilførsel ved meget vanskelige stoffer.

1. Løft trykfodsstangen.
2. Fjern "trykfodsholderen".
3. Sæt "glidetrykfoden" på maskinen sådan her:
  - Gaffel-armen skal passe ind i nålens skrue og klemme.
  - (2)
  - Skub "monteringshovedet" af plastik fra venstre mod højre, således at det sidder på "trykfodsstangen".
  - Sænk "trykfodsstangen".
  - Stram fikseringsskruen.
4. Sørg for at både "nåleskruen" og "fikseringsskruen" sidder stramt.
5. Træk undertråden op. Læg begge tråde bagud under foden.

- a. Gaffel-arm
- b. Monteringshoved
- c. Nålestang
- d. Nåleskrue og klemme
- e. Monteringsskrue til trykfodsstang
- f. Trykfodsstang

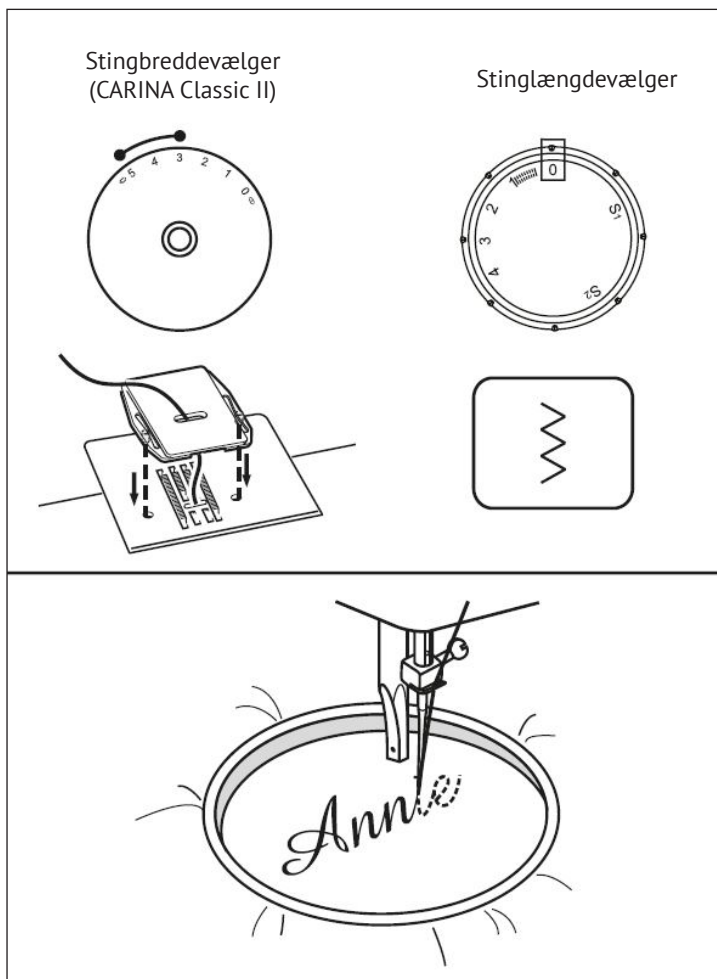

- Indstil maskinen som vist.
- Fjern trykfoden og trykfodsholderen.
- Sæt pladen til stopning på.
- Sænk grebet til trykfoden inden du begynder at så.
- Juster stingbredden i forhold til størrelsen på teksten eller designet.

### Forberedelse til monogram og broderi\*

- Tegn den ønskede tekst eller det ønskede design på retsiden af stoffet.
- Stræk og spænd stoffet så fast som muligt i broderirammen.
- Anbring stoffet under nålen. Sørg for, at trykfodsstangen er i dens nederste position.
- Drej håndhjulet mod dig selv for at bringe undertråden op gennem stoffet.
- Sy nogle få fæstesting ved udgangspunktet.
- Hold rammen mellem tommelfinger og pegefinger på begge hænder mens du fører broderirammen. \*Broderiramme følger ikke med maskinen.



### Bemærk:

"S2"-markeringen findes på stinglængdevælgeren på Carina Power & Stretch II-modellen.

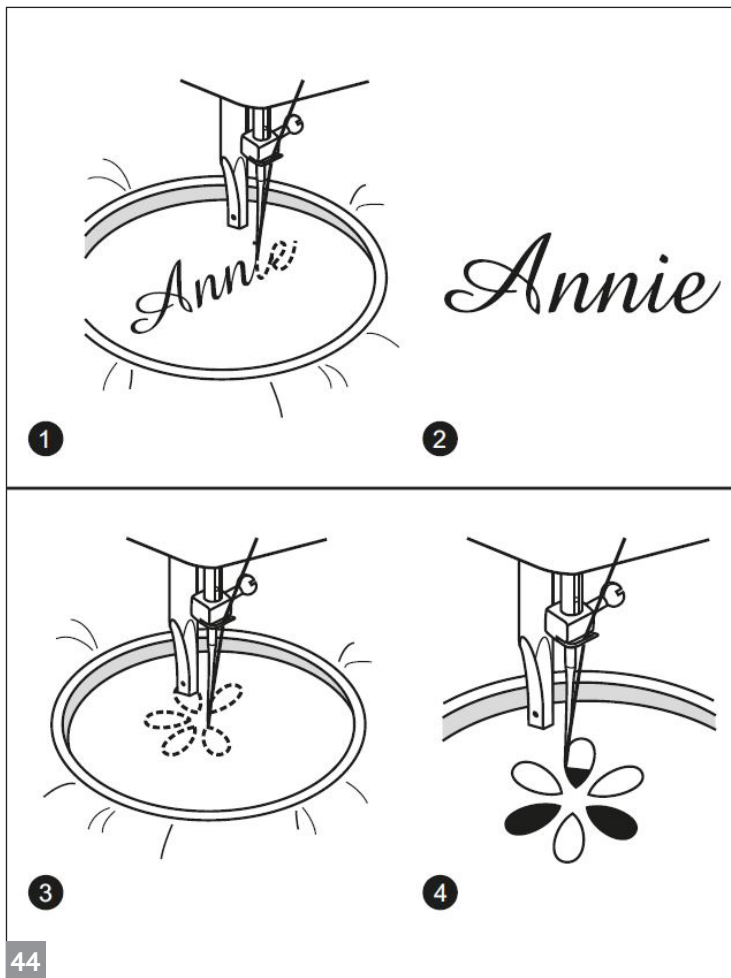

### Sådan syr du monogram

1. Sy, mens du bevæger rammen langsomt langs teksten med en konstant hastighed.
2. Fastgør med et par lige sting ved afslutningen af det sidste bogstav.

### Broderi

3. Sy langs omridset af designet ved at bevæge broderirammen.
4. Udfyld designet ved at arbejde fra omridset af designet til indersiden, og fra indersiden til kanten af omridset, indtil designet er helt fyldt ud. Hold stingene tæt sammen.  
\* Der laves lange sting ved at bevæge rammen hurtigt, og korte sting laves ved at bevæge den langsomt.

Fastgør med et par lige sting ved afslutningen af det sidste bogstav.

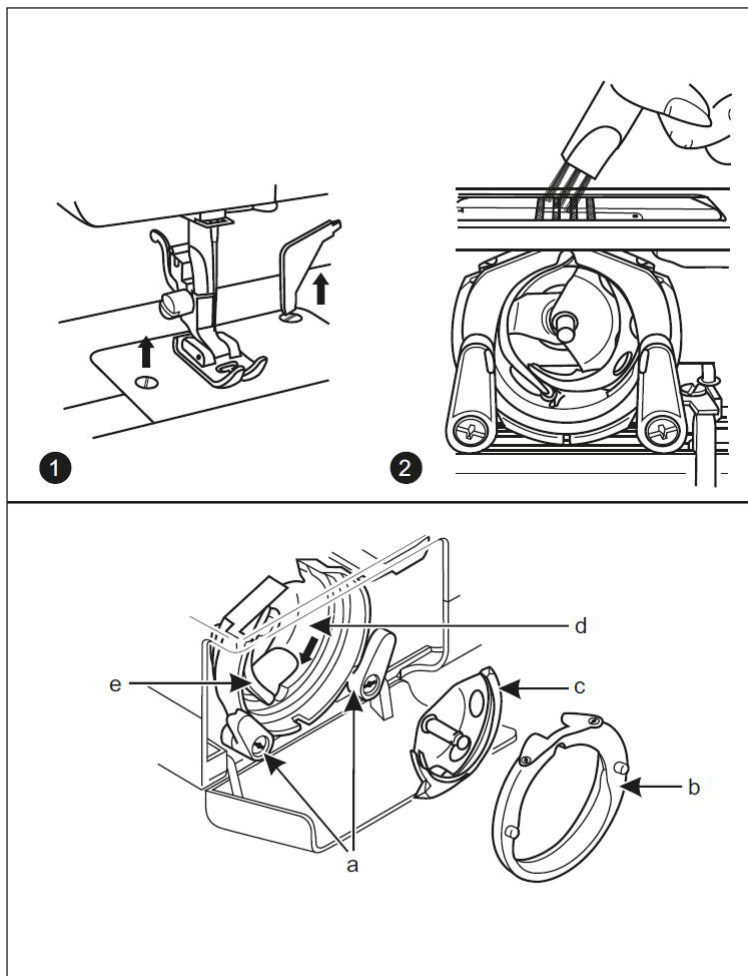

**! OBS:**  
Frakobl maskinen fra strømforsyningen ved at trække stikket ud af stikkontakten. Når maskinen rengøres, skal den altid være koblet fra strømforsyningen.

### Fjern nålepladen.

Drej håndhjulet, indtil nålen er løftet helt. Åbn det hængslede frontdæksel, og skru skrueene i nålepladen af med skruetrækkeren. (1)

### Sådan rengør du fremføreren:

Fjern spolehuset, og brug den medfølgende børste til at rengøre hele området. (2)

### Sådan rengør og smører du krogen:

Fjern spolehuset. Klik de to bøjler, der holder griberen på plads (a), udad. Fjern dækslet til løbelåsriksen (b) og griberen (c), og rengør med en blød klud. Smør punkterne (d) (1-2 dråber) med symaskineolie. Drej håndhjulet, indtil løbelåsriksen er i venstre position.

Udskift griberen (c). Udskift dækslet til løbelåsriksen, og klik de to bøjler tilbage. Isæt spolehuset og spolen, og udskift stingpladen.

### ➔ Vigtigt!

Fjern regelmæssigt frug og tråde. Din maskine bør service- res med jævne mellemrum hos et af vores serviceværkster- der.

| VEJLEDNING TIL VALG AF NÅL, STOF, TRÅD                                    |   |  |
|---|---|--|
| NÅLESTØRRELSE   | STOFFER   | TRÅDE  |
| 9 - 11 (65 - 75)  | Lette stoffer: tynde bomuldsstoffer, voile, serge, silke, musselin, interlock, bomuldsstrik, trøjer, crepes, vævet polyester, skjorte og bluse tekstiler. | Let tråd i bomuld, nylon eller polyester.  |
| 12 (80)   | Mellemtykke stoffer - bomuld, satin, kraftigt musselin, dobbelt strik, let uld.   | De fleste tråde, der sælges, er mellemtykke og egnede til disse stoffer og nålestørrelser. Brug polyestertråd på syntetiske materialer og bomuld på naturligt vævede stoffer for at opnå de bedste resultater. Brug altid samme tråd til over- og undertråd. |
| 14 (90)   | Mellemtykke stoffer: sejldug, uld, kraftigere strikstoffer, frotté, denim.  |  |
| 16 (100)  | Tykke stoffer: kanvas, uld, kanvas og quiltede stoffer, denim, polstringsmateriale (let til mellemtykt).  |  |
| <b>VIGTIGT:</b> Match nålestørrelsen til trådstørrelsen og stoffets vægt. |   |  |

### Bemærk

- Generelt bruges tynde tråde og nåle til at sy i tynde stoffer, og tykkere tråde bruges til at sy i tykke stoffer.
- Test altid tråd- og nålestørrelse på et lille stykke af det stof, der skal bruges til syarbejdet.
- Brug samme tråd til nål og undertråd.
- Brug stabiliseringsmaterialet til fine eller strækbare stoffer, og vælg den korrekte trykfod.
- Overtrådsspændingen skal være indstillet til 2-3, når du syr i letvægtsstoffer såsom silke, jersey m.m.

| PROBLEM              | ÅRSAG  | AFHJÆLPNING  |
|----------------------|--|--|
| Overtråd knækker     | <ol style="list-style-type: none"> <li>1. Symaskinen er ikke trådet rigtigt.</li> <li>2. Trådspændingen er for stram.</li> <li>3. Tråden er for tyk til nålen.</li> <li>4. Nålen er ikke sat rigtigt i.</li> <li>5. Tråden er viklet rundt om spoleholderpinden.</li> <li>6. Nålen er beskadiget.</li> </ol> | <ol style="list-style-type: none"> <li>1. Tråd maskinen igen.</li> <li>2. Reducer trådspændingen (lavere tal).</li> <li>3. Vælg en større nål.</li> <li>4. Tag nålen ud, og sæt den i igen (den flade side skal vende bagud).</li> <li>5. Tag rullen ud, og rul tråden op på rullen.</li> <li>6. Udskift nålen.</li> </ol> |
| Undertråd knækker    | <ol style="list-style-type: none"> <li>1. Spolehuset er ikke sat korrekt i.</li> <li>2. Spolehuset er trådet forkert.</li> </ol>   | <ol style="list-style-type: none"> <li>1. Tag spolehuset ud, sæt det i igen, og træk i tråden. Du skal nemt kunne trække tråden.</li> <li>2. Kontrollér både spole og spolehus.</li> </ol>   |
| Sting springes over. | <ol style="list-style-type: none"> <li>1. Nålen er ikke sat rigtigt i.</li> <li>2. Nålen er beskadiget.</li> <li>3. Der er brugt en forkert størrelse nål.</li> <li>4. Fodpedalen er ikke fastgjort korrekt.</li> </ol>  | <ol style="list-style-type: none"> <li>1. Tag nålen ud, og sæt den i igen (den flade side skal vende bagud).</li> <li>2. Sæt en ny nål i.</li> <li>3. Vælg en nålestørrelse, der passer til tråd og stof.</li> <li>4. Kontrollér det, og fastgør fodpedalen korrekt.</li> </ol>  |
| Nålen knækker        | <ol style="list-style-type: none"> <li>1. Nålen er beskadiget.</li> <li>2. Nålen er ikke sat rigtigt i.</li> <li>3. Forkert nålestørrelse til stoffet.</li> <li>4. Der er sat en forkert trykfod på.</li> </ol>  | <ol style="list-style-type: none"> <li>1. Sæt en ny nål i.</li> <li>2. Sæt nålen korrekt i (den flade side skal vende bagud).</li> <li>3. Vælg en nålestørrelse, der passer til tråd og stof.</li> <li>4. Vælg den korrekte trykfod.</li> </ol>  |
| Løse sting.          | <ol style="list-style-type: none"> <li>1. Symaskinen er ikke trådet rigtigt.</li> <li>2. Spolehuset er ikke trådet korrekt.</li> <li>3. Kombinationen af nål/stof/tråd er ikke korrekt.</li> <li>4. Forket trådspænding.</li> </ol>  | <ol style="list-style-type: none"> <li>1. Kontrollér trådningen.</li> <li>2. Tråd spolehuset som vist.</li> <li>3. Nålestørrelsen skal passe til stof og tråd.</li> <li>4. Korrigér trådspændingen.</li> </ol>   |

|                                |  |  |
|--------------------------------|--|--|
| Sømmen folder eller rynker     | <ol style="list-style-type: none"> <li>1. Nålen er for tyk til stoffet.</li> <li>2. Stinglængden er justeret forkert.</li> <li>3. Trådspændingen er for stram.</li> <li>4. Stoffet rynker.</li> </ol>                                    | <ol style="list-style-type: none"> <li>1. Vælg en tyndere nål.</li> <li>2. Justér stinglængden igen.</li> <li>3. Løsn trådspændingen.</li> <li>4. Brug et underlag til fine eller strækbare stoffer.</li> </ol>                            |
| Ujævne sting, ujævn fremføring | <ol style="list-style-type: none"> <li>1. Tråden er af dårlig kvalitet.</li> <li>2. Spolehuset er trådet forkert.</li> <li>3. Der er blevet trukket i stoffet.</li> </ol>  | <ol style="list-style-type: none"> <li>1. Brug en tråd af bedre kvalitet.</li> <li>2. Fjern spolehuset, tråd det igen, og indsæt det korrekt.</li> <li>3. Træk ikke i stoffet, mens du syr, men lad maskinen føre stoffet frem.</li> </ol> |
| Symaskinen larmer              | <ol style="list-style-type: none"> <li>1. Maskinen skal smøres.</li> <li>2. Fnug eller olie har ophobet sig på griberen eller nålestangen.</li> <li>3. Der er brugt olie af dårlig kvalitet.</li> <li>4. Nålen er beskadiget.</li> </ol> | <ol style="list-style-type: none"> <li>1. Smør som beskrevet.</li> <li>2. Rengør griberen og fremføreren som beskrevet.</li> <li>3. Brug kun symaskineolie af god kvalitet.</li> <li>4. Udskift nålen.</li> </ol>                          |
| Symaskinen blokerer            | Tråden sidder fast i griberen.   | Fjern overtråden og spolehuset, drej håndhjulet tilbage og frem med hånden, og fjern trådresterne. Smør som beskrevet.   |



## Forklaring af symbolerne



### Tidyman

Bortskaf enheden på en passende måde.



### Triman

Denne enhed kan genbruges, er underlagt udvidet producentansvar og indsamles separat.



### Denne side op

Denne pakke skal altid transporteres, håndteres og opbevares på en måde, hvor pilene altid vender opad.



### Opbevares tørt

Opbevares væk fra regn og fugt.



### Skrøbelig, håndteres varsomt

Varerne indeni er skrøbelige og må ikke blive beskadiget.



### Risiko for kvælning

Den tynde film kan sætte sig fast i mund og næse og forstyrre vejrtrækningen.



### Det er ikke et legetøj

Hold posen væk fra babyer og små børn. Må ikke bruges i vugger, børnesenge og klapvogne eller i nærheden af børn.



### Genbrugskode

Bølgepap





# IAN 414396\_2201

OS-DE, OS-BE, OS-NL, OS-CZ, OS-ES,  
OS-PL, OS-SK, OS-AT, OS-DK

Langversion\_DK\_CARINA CLASSIC II\_SYMASKINE\_V1\_2022\_Crown Technics GmbH