

# CARINA

## DE Kurzanleitung

Diese Kurzanleitung erklärt Grundeinstellungen und wichtige Sicherheitsinformationen. Für genaue Erklärungen benutzen Sie bitte die ausführliche Anleitung über unten stehenden Link.

## EN Quick Instructions

These quick instructions explain basic settings and important safety information. For detailed explanations, please use the detailed instructions via the link below.

## FR Instructions rapides

Ce court manuel explique les réglages de base et les informations importantes en matière de sécurité. Pour des explications détaillées, veuillez utiliser les instructions détaillées via le lien ci-dessous.

## NL Snelle instructies

In deze korte handleiding worden de basisinstellingen en belangrijke veiligheidsinformatie uitgelegd. Voor gedetailleerde uitleg, gelieve de gedetailleerde instructies te gebruiken via de link hieronder.

## SE Snabbinstruktioner

Den här korta handboken förklarar grundläggande inställningar och viktig säkerhetsinformation. För detaljerade förklaringar, vänligen använd de detaljerade instruktionerna via länken nedan.

## ES Instrucciones rápidas

Esta guía rápida explica los ajustes básicos y la información de seguridad importante. Para obtener explicaciones detalladas, utilice las instrucciones detalladas a través del siguiente enlace.

## CZ Stručný návod

Tento stručný návod vysvětluje základní nastavení a důležité bezpečnostní informace. Podrobné vysvětlení naleznete v podrobných pokynech na níže uvedeném odkazu.

## PL Skrócona instrukcja

Ta skrócona instrukcja wyjaśnia podstawowe ustawienia i ważne informacje dotyczące bezpieczeństwa. W celu uzyskania szczegółowych wyjaśnień prosimy o skorzystanie ze szczegółowej instrukcji pod poniższym linkiem.

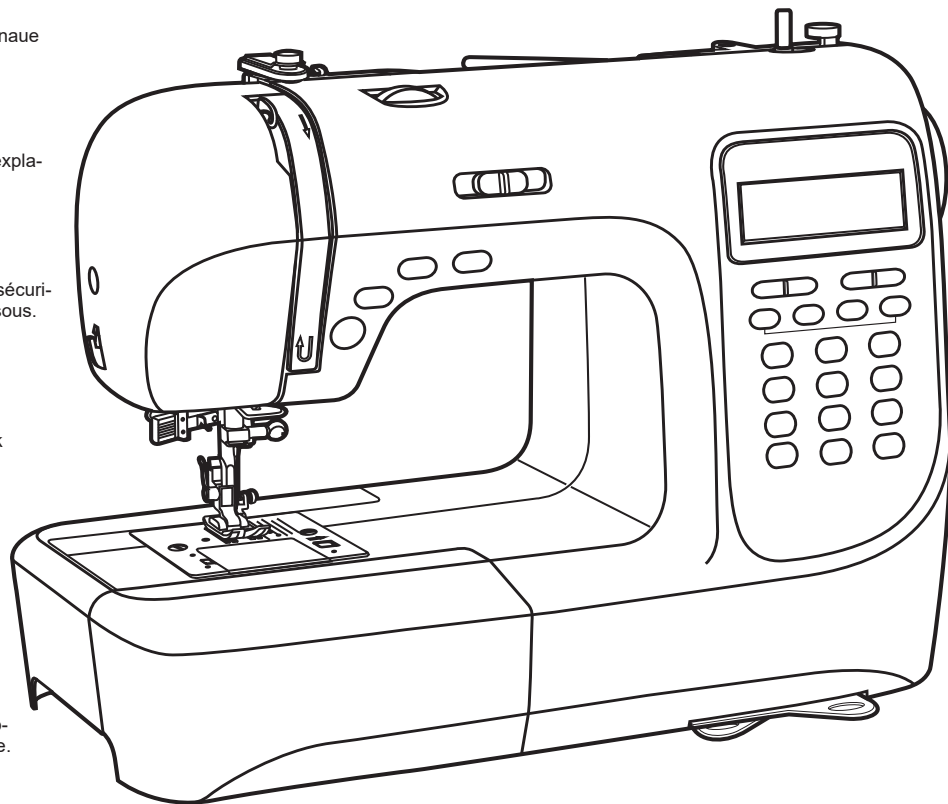

Follow this link to download the detailed user manual.  
<http://professional.carina-service.eu>



# Professional

**Sehr geehrte KundInnen,**

wir gratulieren Ihnen zum Kauf Ihres Nähcomputers. Sie haben ein Qualitätsprodukt erworben, welches mit größter Sorgfalt hergestellt wurde und Ihnen bei richtiger Pflege viele Jahre gute Dienste erweisen wird.

Vor der ersten Inbetriebnahme bitten wir Sie jedoch, die vorliegende Bedienungsanleitung gut durchzulesen und vor allem die Sicherheitshinweise genau zu beachten. Personen, die mit dieser Bedienungsanleitung nicht vertraut sind, dürfen das Gerät nicht benutzen.

Diese Bedienungsanleitung vermittelt Ihnen alles Wissenswerte über die Anwendungsmöglichkeiten Ihres Nähcomputers. Sollten jedoch Fragen offen bleiben, bitten wir Sie, sich an Ihren Händler zu wenden.

Wir wünschen Ihnen viel Freude und große Näherfolge!

Fragen zur Maschine, Service und Kundenberatung

Kostenlose Servicenummer:

00800 333 00 777  
[service-de@carina-service.eu](mailto:service-de@carina-service.eu)

Serviceadresse:

Crown Technics GmbH  
Servicecenter  
Assar-Gabrielsson-Str. 11-13  
63128 Dietzenbach  
Deutschland

**Dear customer,**

we congratulate you on your purchase of your sewing computer. You have bought a quality product which has been made with great care and, if serviced right, will serve you well for many years.

Before using it for the first time, we ask you to read the manual at hand carefully, paying special attention to the safety instructions. Persons who are not familiar with this manual must not use the appliance.

In this manual, you will find everything there is to know about possible applications of your sewing computer. Should any questions remain unanswered, we kindly ask you to turn to your dealer.

We wish you much pleasure and great sewing successes!

Questions concerning machine, service and customer care

Toll-free customer service number:

00800 333 00 777  
[service-en@carina-service.eu](mailto:service-en@carina-service.eu)

Service address:

Crown Technics GmbH  
Servicecenter  
Assar-Gabrielsson-Str. 11-13  
63128 Dietzenbach  
Germany

**Chère cliente, cher client,**

nous vous félicitons pour l'achat de cette machine à coudre électronique. Vous venez d'acquérir un appareil de qualité, fabriqué avec soin. Bien entretenue, cette machine vous rendra de grands services pendant de nombreuses années.

Veillez lire toutefois attentivement ce mode d'emploi avant la première utilisation et surtout bien respecter les consignes de sécurité. Les personnes n'ayant pas lu ce mode d'emploi ne doivent pas utiliser cette machine à coudre.

Ce mode d'emploi vous apportera toutes les informations nécessaires sur les possibilités d'utilisation de votre machine à coudre électronique. Si toutefois vous avez des questions, nous vous prions de prendre contact avec votre revendeur.

Nous vous souhaitons beaucoup de plaisir et de succès dans vos travaux de couture !

Questions sur la machine, le service et le conseil-client

Numéro de service gratuit:

00800 333 00 777  
[service-fr@carina-service.eu](mailto:service-fr@carina-service.eu)

Adresse de service :

Crown Technics GmbH  
Servicecenter  
Assar-Gabrielsson-Str. 11-13  
63128 Dietzenbach  
Allemagne

**Beste klant,**

gefeliciteerd met de aankoop van uw computergestuurde naaimachine. U hebt een kwaliteitsproduct gekocht dat met grote zorgvuldigheid is geproduceerd en dat u met het juiste onderhoud vele jaren goede dienst zal bewijzen.

We vragen u om de handleiding voor de eerste ingebruikname goed door te lezen en vooral goed op de veiligheidsaanwijzingen te letten. Personen die niet vertrouwd zijn met de handleiding, mogen het apparaat niet gebruiken.

In de handleiding vindt u alle wetenswaardigheden over de gebruiksmogelijkheden van uw computergestuurde naaimachine. Indien u nog vragen hebt, kunt u zich wenden tot de verkoper.

Wij wensen u veel plezier en succes met naaien!

Vragen over de machine, het onderhoud en klantenservice

Gratis servicenummer:

00800 333 00 777  
[service-nl@carina-service.eu](mailto:service-nl@carina-service.eu)

Adres klantenservice:

Crown Technics GmbH  
Servicecenter  
Assar-Gabrielsson-Str. 11-13  
63128 Dietzenbach  
Duitsland

**Kära kund,**

vi gratulerar dig till ditt köp av en datoriserad symaskin. Du har köpt en kvalitetsprodukt som har gjorts med stor omsorg och med rätt service kommer den att tjäna dig väl under många år.

Innan du använder maskinen för första gången ber vi dig läsa bruksanvisningen, speciellt avsnittet om säkerhet.

Personer som ej läst bruksanvisningen bör inte använda apparaten. I den här bruksanvisningen står allt du behöver veta om din datoriserade symaskin. Om några frågor kvarstår ber vi dig kontakta din återförsäljare.

Vi önskar dig mycket nöje och stor sömnadslycka!

Vid frågor om symaskinen, service och kundvård

Avgiftsfritt kundtjänstnummer:

00800 333 00 777  
[service-se@carina-service.eu](mailto:service-se@carina-service.eu)

Serviceadress:

Crown Technics GmbH  
Servicecenter  
Assar-Gabrielsson-Str. 11-13  
63128 Dietzenbach  
Tyskland

**Estimado cliente,**

felicidades por la compra de su máquina de coser. Ha adquirido un producto de gran calidad fabricado con el máximo cuidado y, si se le da un uso correcto, durará muchos años.

Antes de utilizar la máquina de coser por primera vez, le pedimos que lea cuidadosamente el manual de instrucciones, prestando especial atención a las instrucciones de seguridad. Las personas que desconozcan las indicaciones contenidas en este manual no deben utilizar el producto. No obstante, si tiene alguna duda, póngase en contacto con su distribuidor.

Le deseamos mucha alegría y mucho éxito en la costura!

Preguntas sobre la máquina, el servicio y el asesoramiento al cliente

Número de servicio gratuito:

00800 333 00 777  
[service-es@carina-service.eu](mailto:service-es@carina-service.eu)

Dirección del servicio:

Crown Technics GmbH  
Servicecenter  
Assar-Gabrielsson-Str. 11-13  
63128 Dietzenbach  
Alemania

**Vážený zákazník,**

blahopřejeme Vám k nákupu nového šicího stroje. Koupili jste si kvalitní výrobek, který byl vyroben s velkou péčí a pokud je servisován správně, bude vám dobře sloužit po mnoho let.

Než začnete přístroj používat poprvé, požádáme vás, abyste si pečlivě přečetli příručku, přičemž věnujte zvláštní pozornost bezpečnostním pokynům. Osoby, které nejsou seznámeny s touto uživatelskou příručkou, nesmí přístroj používat. V tomto návodu k obsluze najdete vše, co potřebujete vědět o šicí počítač. Pokud však máte jakékoli dotazy, obraťte se na svého prodejce.

Přejeme vám mnoho radosti a úspěchů při šití!

Dotazy týkající se stroje, servisu a poradenství pro zákazníky

Bezplatné číslo služby:

00800 333 00 777  
[service-cz@carina-service.eu](mailto:service-cz@carina-service.eu)

Adresa služby:

Crown Technics GmbH  
Servicecenter  
Assar-Gabrielsson-Str. 11-13  
63128 Dietzenbach  
Německo

**Szanowny Kliencie,**

Gratulujemy zakupu komputera do szycia. Zakupiony produkt charakteryzuje się wysoką jakością i został wykonany z największą starannością. Prawidłowe serwisowanie zapewni użytkowanie produktu przez wiele lat.

Przed pierwszym użyciem prosimy o przeczytanie instrukcji obsługi, zwracając szczególną uwagę na instrukcje bezpieczeństwa. Osoby niezaznajomione z niniejszą instrukcją obsługi nie mogą korzystać z urządzenia. W niniejszej instrukcji obsługi znajduje się wszystko, co należy wiedzieć o możliwych zastosowaniach komputera do szycia. Jeżeli jakieś pytania pozostały bez odpowiedzi, uprzejmie prosimy o zwrócenie się z nimi do swojego sprzedawcy.

Życzymy wiele przyjemności i sukcesów w szyciu! Pytania dotyczące maszyny, serwisowania i obsługi klienta.

Bezplatny numer działu obsługi klienta:

00800 333 00 777  
[service-pl@carina-service.eu](mailto:service-pl@carina-service.eu)

Adres serwisu:

Crown Technics GmbH  
Servicecenter  
Assar-Gabrielsson-Str. 11-13  
63128 Dietzenbach  
Niemcy

**Gefahr! Elektrischer Schlag infolge Feuchtigkeit**

- Die Nähmaschine darf nur in trockenen Räumen gelagert und verwendet werden.
- Bei Feuchtigkeit und Nässe besteht Elektrisierungsgefahr.

**Gefahr! Augenverletzungen wegen Nadelbruch**

- Es dürfen nur weiche, flexible Textilien vernäht werden.
- Die Maschine ist nicht dimensioniert für das Nähen von Materialien wie dickem, hartem oder unflexiblem Leder, Planen, Segeltuch, etc.; die Nadel könnte brechen.
- Die Nadel kann brechen, wenn der Stoff nicht vom Antrieb transportiert wird, sondern vom Benutzer zusätzlich geschoben oder gebremst wird.

**Gefahr! Stichverletzungen durch unbeabsichtigte Betätigung**

- Die Maschine darf nur von urteilsfähigen, erwachsenen Personen benutzt werden.
- Kinder ab 8 Jahren und Personen mit eingeschränkten Fähigkeiten dürfen die Maschine nur unter ständiger Aufsicht oder nach eingehender Instruktion benutzen; Sie müssen die von der Maschine ausgehenden Gefahren verstanden haben.
- Kinder ab 8 Jahren und Personen mit eingeschränkten Fähigkeiten dürfen die Maschine nur unter ständiger Aufsicht reinigen oder Benutzer-Unterhaltsarbeiten ausführen.
- Kinder müssen überwacht werden, damit sie nicht mit der Maschine spielen können.
- Bei allen Vorbereitungs- oder Einstellarbeiten muss der Hauptschalter ausgeschaltet oder das Netzkabel ausgesteckt werden.

**Gefahr! Verletzungsgefahr infolge Defekt oder Veränderungen.**

- Die Maschine darf nicht verändert werden.
- Reparaturen müssen durch einen Fachservice erfolgen. Beschädigungen, Veränderungen oder die Verwendung von nicht originale Zubehör können zu Verletzungen führen.
- Defekte Maschinen dürfen nicht weiter verwendet werden.
- Defekte Netzkabel müssen durch das Original Ersatzteil ersetzt werden.

**Gefahr! Ungeeignete Aufstellplätze (Arbeitsplätze) können zu Unfällen führen.**

- Die Maschine darf nur auf einer stabilen Standfläche betrieben werden.
- Wacklige, instabile oder unordentliche Arbeitsplätze können zum Absturz der Maschine oder Verletzungen durch Stiche führen.

**Gefahr! Personen ohne Kenntnisse der vorliegenden Bedienungsanleitung können sich verletzen oder die Nähmaschine beschädigen.**

- Benutzen Sie diese Nähmaschine nur, wenn sie grundlegende Kenntnisse im Umgang mit Nähmaschinen haben.

**Gefahr! Unkonzentriertes Arbeiten kann zu Stichverletzungen führen.**

- Nehmen Sie sich Zeit, richten Sie den Arbeitsplatz ordentlich ein und führen Sie den Stoff ruhig und ohne Kraftaufwand durch die Maschine.

**Achtung! Diese Maschine ist für den Einsatz im Privathaushalt konstruiert.**

Die Maschine ist nicht für den professionellen oder gewerblichen Einsatz zugelassen. Beim Gebrauch eines elektrischen Gerätes sind folgende grundsätzliche Sicherheitsmaßnahmen unbedingt zu beachten. Lesen Sie deshalb vor Gebrauch dieses Nähcomputers diese Bedienungsanleitung sorgfältig durch und heben Sie sie zum späteren Nachlesen auf.

**GEFAHR** – Zum Schutz vor elektrischem Schlag:

1. Nähmaschine nie unbeaufsichtigt stehen lassen, wenn sie am Stromnetz angeschlossen ist.
2. Nach Gebrauch und vor der Reinigung den Nähcomputer immer vom Stromnetz trennen.

**WARNUNG** – Zum Schutz vor Verbrennungen, Feuer, elektrischem Schlag oder Verletzungen von Personen:

1. Elektrische Geräte sind kein Spielzeug für Kinder. Kinder müssen beaufsichtigt werden, damit sie nicht mit dem Nähcomputer spielen. Erhöhte Vorsicht ist geboten, wenn der Nähcomputer von Kindern oder in der Nähe von Kindern benutzt wird.
2. Diese Nähmaschine darf nur zu dem in dieser Bedienungsanleitung beschriebenen Zweck benutzt werden. Es darf nur Zubehör wie in dieser

- Bedienungsanleitung beschrieben und vom Hersteller empfohlen verwendet werden, sonst könnte das Gerät beschädigt werden.
3. Die Nähmaschine nie benutzen, wenn ein Kabel oder Anschluss beschädigt ist, wenn sie nicht richtig bzw. störungsfrei funktioniert, nachdem sie fallen gelassen oder beschädigt worden ist oder mit Wasser in Kontakt gekommen ist. Bringen Sie in jedem der genannten Fälle die Nähmaschine in das nächste autorisierte Fachgeschäft oder zur Servicestelle um sie überprüfen und reparieren zu lassen, bzw. um elektrische und/oder mechanische Teile einzustellen.
  4. Betreiben Sie die Nähmaschine niemals mit blockierten Belüftungsöffnungen. Halten Sie die Belüftungsöffnungen der Maschine sowie das Fußpedal frei von Fusseln, Staub und Stoffabfällen.
  5. Finger von allen beweglichen Teilen fernhalten. Besondere Vorsicht ist im Bereich der Nähnaedel geboten. Die sich bewegenden Teile wie Naedel, Nähfußhebel etc. sind eine Gefahrenquelle speziell für die Hände und Finger. Der Nähbereich ist deshalb während des Betriebs der Maschine ständig zu beobachten. Einstellungen an der Maschine wie z.B. Naedelwechsel, Einfädeln, Greiferspule einsetzen oder Nähfuß wechseln dürfen nur bei ausgeschalteter Maschine (Hauptschalter auf „O“ stellen) durchgeführt werden.
  6. Nähmaschine immer vom Stromnetz trennen, d.h. Netzstecker ziehen, wenn Wartungsarbeiten wie in der Bedienungsanleitung beschrieben vorgenommen werden, z.B. wenn die Abdeckung entfernt, das Gerät geölt bzw. gereinigt oder die Glühbirne ausgewechselt wird. Netzstecker auch ziehen, wenn das Gerät verstellt wird oder nicht in Betrieb ist.
  7. Zum Ausschalten den Hauptschalter auf „O“ stellen und den Netzstecker ziehen. Ziehen Sie immer den Stecker aus der Steckdose, wenn Sie die Maschine unbeaufsichtigt lassen, um Verletzungen durch versehentliches Einschalten zu vermeiden.
  8. Ziehen Sie den Netzstecker nicht am Kabel aus der Steckdose. Benutzen Sie zum Herausziehen immer den Netzstecker und nicht das Kabel.
  9. Das Netzkabel darf nie über Ecken oder Kanten herunterhängen oder gar eingeklemmt werden (Gefahr von Stromschlag!). Kabel so verlegen, dass niemand darüber stolpern kann.
  10. Immer eine korrekte Stichplatte benutzen, die zu dieser Nähmaschine mitgeliefert wurde. Eine falsche Stichplatte kann zu Naedelbruch führen.
  11. Keine krummen oder gebrochenen Naedeln verwenden.
  12. Gerät immer auf einer trockenen, stabilen und ebenen Arbeitsfläche in Betrieb nehmen. Von heißen Oberflächen oder offenen Flammen fernhalten.
  13. Den Stoff beim Nähen weder ziehen noch reißen – das könnte die Naedel so weit biegen, dass sie bricht.
  14. Keine Gegenstände in die Öffnungen der Nähmaschine stecken oder hinein fallen lassen.
  15. Benutzen Sie die Nähmaschine nicht im Freien.
  16. Benutzen Sie die Nähmaschine nicht in Räumen, in denen Treibgasprodukte (z.B. Sprays) oder Sauerstoff verwendet werden.
  17. Der Schalldruckpegel/Geräuschpegel beträgt bei normalen Betriebsbedingungen 75dB(A).
  18. Schalten Sie die Nähmaschine aus oder ziehen Sie den Stecker, wenn die Nähmaschine nicht ordnungsgemäß funktioniert.
  19. Stellen Sie niemals etwas auf das Fußpedal!
  20. Dieses Gerät ist nicht für die Verwendung durch Personen (einschließlich Kinder) mit reduzierten körperlichen, sensorischen oder geistigen Fähigkeiten oder fehlender Erfahrung und Kenntnis vorgesehen, es sei denn, sie werden beim Gebrauch des Gerätes von einer für ihre Sicherheit verantwortlichen Person beaufsichtigt oder von dieser genau unterwiesen, wie das Gerät sicher zu verwenden ist und die daraus resultierenden Gefahren verstanden haben.
  21. Kinder sind zu beaufsichtigen, damit sie nicht mit dem Gerät spielen.
  22. Benutzen Sie die Maschine nicht in feuchtem Zustand oder in feuchter Umgebung.
  23. Gerät niemals ins Wasser oder in andere Flüssigkeiten tauchen (Gefahr von Stromschlag!).
  24. Gerät nur an Wechselstrom 100–240 V anschließen.
  25. Wir empfehlen, das Gerät unter einen FI-Schutzschalter anzuschließen.
  26. Ihre Nähmaschine ist mit einer LED-Leuchte ausgestattet. Wenn die LED-Beleuchtung beschädigt ist, muss sie durch den Hersteller oder seinen Kundendienst ersetzt werden, um Gefährdungen zu vermeiden.
  27. Die Nähmaschine darf nur mit dem Fußpedal vom Typ C-9000 benutzt werden.
  28. Wenn die Anschlussleitung, die mit dem Fußpedal verbunden ist, beschädigt ist, muss sie durch den Hersteller und seinen Kundendienst oder einer ähnlich qualifizierten Person ersetzt werden, um Gefährdungen zu vermeiden.
  29. Bewahren Sie diese Gebrauchsanleitung an einem geeigneten Ort in der Nähe des Gerätes auf. Händigen Sie die Anleitung bei der Weiter-

gabe des Gerätes an Dritte ebenfalls mit aus.

## **SICHERHEITSHINWEISE SORGFÄLTIG AUFBEWAHREN.**

Diese Nähmaschine ist nur für den Gebrauch im Haushalt bestimmt.

### **EN Important Safety Instructions**

#### **Danger! Electric shock due to humidity**

- The sewing machine must only be stored and used in dry rooms.
- Humidity and dampness may cause an electric shock.

#### **Danger! Eye injuries due to a broken needle**

- Only soft, flexible textiles may be sewn.
- The machine is not designed for sewing materials such as thick, hard or inflexible leather, tarpaulins, canvas, etc.; the needle may break.
- The needle can break if the material is not transported by the motor and is instead pushed or held back by the user.

#### **Danger! Needle-prick injuries if operated accidentally**

- The machine may only be used by careful adults.
- Children from 8 years and persons with restricted abilities may only use the machine after thorough instruction and under constant supervision. They must have understood dangers with regard of the use of the machine.
- Children from 8 years and persons with restricted abilities may only do the maintenance and cleaning of the machine after thorough instruction and under constant supervision.
- Never leave an operational machine in areas to which children have access. It must be avoided that children play with the machine.
- The main switch must be turned off or power plug must be disconnected for all preparation or configuration tasks.

#### **Danger! Risk of injury due to defects or modifications.**

- The machine must not be modified.
- Repairs must be carried out by the technical service. Damage, modifications, or the use of non-original accessories can lead to injuries.
- Defective machines must no longer be used.
- Defective power cords must be replaced by original spare part.

#### **Danger! Unsuitable installation sites (workplaces) can result in accidents.**

- The machine must only be operated on a stable surface.
- Shaky, unstable or untidy workplaces can cause the machine to fall down or cause needle-prick injuries.

#### **Danger! Persons without knowledge of these operating instructions may injure themselves or damage the sewing machine.**

- Only use this sewing machine if you have a basic knowledge of how to use sewing machines.

#### **Danger! Needle-prick injuries may occur if you do not pay attention.**

- Take time, ensure the workplace is tidy and guide the material calmly through the machine without using force.

#### **Caution! This machine is designed for use in a private home.**

The machine is not approved for professional or commercial use. When using an electrical appliance, basic safety instructions should always be followed. Please read through this user manual thoroughly before using your sewing computer and keep these instructions for your reference.

**DANGER** – To reduce the risk of electrical shock:

1. The sewing computer should never be left unattended when plugged in.
- 6 2. Always unplug this appliance from the electric outlet immediately after using and before cleaning.

**WARNING** – To prevent burns, fire, electric shock or personal injury:

1. Electrical appliances are no children's toys. Children must be supervised to prevent them from playing with the sewing computer. Increased caution is called for if the sewing computer is used by children or in the vicinity of children.
2. This sewing computer must only be used as described in this manual. Accessories must only be used if they comply with the descriptions in this manual and the manufacturers recommendations, otherwise the appliance might be damaged.
3. Never use the sewing computer if a cable or connector is damaged, not working properly or fault-free, after it being dropped or damaged or after it coming into contact with water. In every one of those cases, please bring the sewing computer to the nearest authorized speciality retailer or to the service centre to have it checked and repaired resp. to adjust electrical or mechanical parts.
4. Never use the sewing computer while the ventilation openings are blocked. Keep the ventilation openings of the appliance as well as the foot pedal free from fuzz, dust and cloth waste.
5. Keep your fingers away from all moving parts. Increased caution is called for in the vicinity of the sewing needle. Moving parts such as needle, presser foot lifter, etc. are especially dangerous for hands and fingers. The sewing area is to be watched constantly while the machine is in use. Adjustments on the machine, f.e. changing of the needle, threading, inserting the bobbin or changing the foot are only to be made while the machine is switched off (Main switch set to „O“).
6. Always disconnect the sewing computer from the power when maintenance is performed according to the manual, f.e. when the cover is removed, the appliance is oiled resp. cleaned or if the light bulb is changed. This means pulling the power plug. Also pull the power plug when the appliance is moved or out of use.
7. To switch off, set the main switch to „O“ and pull the plug. Always pull the plug from the socket when leaving the machine unsupervised to prevent injuries caused by accidental activation.
8. Do not pull on the cord to disconnect the plug from the socket. Always use the plug itself, not the cord, to disconnect.
9. The power cord must not be left to hang over corners or edges or be squashed (Risk of electric shock!). Place the cord in such a way that nobody can trip over it.
10. Always use a correct needle plate cover that has been included with this sewing computer. Using the wrong needle plate cover can cause the needle to break.
11. Do not use any crooked or broken needles.
12. Always use the appliance on a dry, stable and level worktop. Keep it clear from hot surfaces and open flame.
13. Neither tug nor rip on the cloth while sewing – that might overly bend the needle, causing it to break.
14. Do not place or drop any items in the openings of the sewing computer.
15. Do not use the sewing computer outdoors.
16. Do not use the sewing computer in rooms in which propellants (f.e. sprays) or oxygen are used.
17. Under normal operating conditions, the sound pressure/noise level is 75 dB(A).
18. Switch the sewing computer off or pull the plug if the sewing computer does not function properly.
19. Never place anything on the foot pedal!
20. This appliance is not intended to be used by persons (incl. children) with limited physical, sensorial or mental capabilities or persons lacking experience or skill unless they are supervised or precisely instructed on the safe usage of the appliance and the resulting risks by a person responsible for their safety.
21. Children have to be supervised to prevent them from playing with the appliance.
22. Never use the appliance in a wet state or environment.
23. Never submerge the appliance in water or other liquids (Risk of electric shock!).
24. Only connect the appliance to alternating currents (100-240 V).
25. We recommend using a ground fault circuit interruptor with the appliance.
26. Your sewing computer is equipped with a LED light. If the LED light is damaged, it has to be replaced by the manufacturer or its customer service to prevent danger.
27. The sewing machine must only be used with the foot control type C-9000.
28. If the connection cable connected to the foot pedal is damaged, it has to be replaced by the manufacturer and its customer service or a similarly qualified person to prevent danger.

29. Keep this manual in a suitable space near the appliance. When giving the appliance to a third party, please pass this manual on.

### **KEEP SAFETY NOTES IN A SAFE PLACE.**

This sewing machine is only designed for domestic use.

## **FR Consignes de sécurité importantes**

### **Danger! Choc électrique dû à l'humidité**

- Utilisez et rangez cette machine à coudre uniquement dans des endroits secs.
- L'humidité et la moisissure pourraient entraîner un risque d'électrocution.

### **Danger! Blessures oculaires dues à une rupture d'aiguille**

- Cousez uniquement des textiles flexibles et souples.
- La machine n'est pas conçue pour la couture de matières comme le cuir dur et rigide, des bâches, des toiles, etc., susceptibles de rompre l'aiguille.
- L'aiguille peut se rompre lorsqu'au lieu d'un déplacement par entraînement du tissu, l'utilisateur le pousse ou le freine.

### **Danger! Piqûres dues à une manœuvre involontaire**

- La machine doit uniquement être utilisée par des personnes adultes et habiles.
- Les enfants à partir de 8 ans et les personnes avec des capacités réduites doivent uniquement utiliser la machine d'après les instructions détaillées et sous supervision permanente. Ils doivent avoir compris les dangers de la machine.
- Les enfants à partir de 8 ans et les personnes avec des capacités réduites doivent uniquement faire les travaux de maintenance et de nettoyage d'après les instructions détaillées et sous supervision permanente.
- Une fois la machine opérationnelle, ne la laissez pas à des endroits accessibles aux enfants. Évitez que les enfants ne puissent jouer avec la machine.
- Mettez la machine hors tension durant les travaux de préparation et de réglage.

### **Danger! Risques de blessure dus aux défauts ou aux modifications**

- Aucune modification ne doit être apportée à la machine.
- Les travaux de réparation doivent être effectués par un service qualifié. Les dommages, les modifications ou l'utilisation des accessoires de tiers peuvent provoquer des blessures.
- Évitez d'utiliser des machines défectueuses.
- Des câbles courant défectueux doivent être remplacés par une pièce détachée originale.

### **Danger! L'utilisation d'un lieu d'installation (espace de travail) inapproprié peut provoquer des accidents.**

- Utilisez la machine uniquement sur une surface stable.
- Les espaces de travail branlants, instables ou désordonnés peuvent provoquer une chute de la machine ou des blessures dues aux piqûres.

### **Danger! Les personnes ignorant les instructions contenues dans ce manuel d'utilisation peuvent se blesser ou endommager la machine à coudre.**

- N'utilisez cette machine à coudre que lorsque vous disposez de connaissances de base relatives à son fonctionnement.

### **Danger! Le manque de concentration pendant la couture peut provoquer des piqûres.**

- Prenez votre temps, mettez l'espace de travail en ordre et dirigez le tissu calmement et aisément vers la machine.

### **Attention! Cette machine est conçue pour un usage domestique.**

Elle n'est pas destinée à des fins professionnelles ou commerciales. Lors de l'utilisation d'appareils électriques il est nécessaire de respecter impérativement les consignes de sécurité de base suivantes. Veuillez lire attentivement ce mode d'emploi avant la mise en service de la machine à coudre et le conserver pour le relire ultérieurement si nécessaire.



**DANGER** – protection contre les risques d'électrocution :

1. Ne laissez jamais la machine à coudre électronique sans surveillance lorsqu'elle est sous tension.
2. Débranchez toujours la machine à coudre électronique en fin d'utilisation et avant de la nettoyer.

**AVERTISSEMENT** – protection contre les brûlures, les incendies, les électrocutions ou les dommages corporels :

1. Les appareils électriques ne sont pas des jouets. Les enfants doivent être surveillés afin qu'ils ne jouent pas avec la machine à coudre électronique. Soyez particulièrement prudent lorsque la machine à coudre électronique est utilisée par ou à proximité d'enfants.
2. Cette machine à coudre électronique ne peut être utilisée qu'aux fins décrites dans ce mode d'emploi. Seuls les accessoires recommandés par le fabricant et décrits dans ce mode d'emploi peuvent être utilisés. Risque d'endommagement de l'appareil en cas de non-respect de cette consigne.
3. N'utilisez pas la machine à coudre électronique si le cordon ou le branchement est endommagé, si elle ne fonctionne pas correctement et sans perturbations, après une chute ou un endommagement ou si elle est entrée en contact avec de l'eau. Si un de ces cas se présentait, rappez votre machine à coudre électronique dans le magasin spécialisé agréé le plus proche ou un service après-vente afin que son bon fonctionnement soit vérifié et que les réparations nécessaires soient effectuées ou que les éléments électriques et / ou mécaniques soient réglés.
4. N'utilisez jamais la machine à coudre électronique si les orifices de ventilation sont bloqués. Prenez soin que les orifices d'aération et la pédale soient dégagés de toute peluche, poussière ou morceaux de tissu.
5. Maintenez vos doigts à l'écart des parties mobiles. Soyez particulièrement vigilants autour de l'aiguille. Les parties mobiles telles que l'aiguille, le levier du pied de biche, etc. sont dangereuses : risques de blessures aux doigts et mains ! C'est pourquoi il faut toujours surveiller attentivement la zone de couture lorsque l'on se sert de la machine. Pour toute manipulation comme par exemple le changement de l'aiguille, l'enfilage du fil, l'installation de la canette ou le changement du pied de biche, il faut absolument que la machine soit éteinte (interrupteur sur « O »).
6. Mettez toujours la machine à coudre électronique hors tension, c'est-à-dire débranchez-la, pour effectuer des travaux d'entretien tels que décrits dans ce mode d'emploi, par exemple lorsque le cache est retiré, l'appareil huilé ou nettoyé, l'ampoule changée. Débranchez également la machine lorsque vous voulez la déplacer ou lorsqu'elle n'est pas en service.
7. Pour éteindre la machine, placez l'interrupteur sur « O » et débranchez-la. Débranchez toujours la machine lorsqu'elle est sans surveillance afin d'éviter toute blessure pouvant survenir lors d'une mise en marche par inadvertance.
8. Pour débrancher la machine, ne tirez pas sur le cordon, mais tenez-le par la prise.
9. Ne laissez pas pendre ou coincer le cordon sur des recoins ou des rebords (risque d'électrocution !). Placez le cordon de manière à ce que personne ne puisse culbuter dessus.
10. Utilisez toujours la bonne plaque à aiguille qui a été fournie avec la machine à coudre électronique. L'aiguille risque de casser en cas d'utilisation d'une plaque à aiguille inadaptée.
11. N'utilisez pas d'aiguille cassée ou tordue.
12. Placez la machine à coudre sur une surface sèche, stable et plane. Tenez-la à l'écart de surfaces chaudes et de flammes nues.
13. Ne tirez pas sur le tissu et ne le déchirez pas lorsque vous cousez. Cela risquerait de tordre l'aiguille si bien qu'elle casserait.
14. N'introduisez pas et ne laissez pas tomber d'objets dans les ouvertures de la machine à coudre électronique.
15. N'utilisez pas la machine à coudre électronique à l'extérieur.
16. N'utilisez pas la machine à coudre électronique dans une pièce dans laquelle sont utilisés des produits contenant du gaz combustible (p.ex. des aérosols) ou de l'oxygène.
17. Dans des conditions de travail normal, le volume sonore est de 75 dB (A).
18. Eteignez ou débranchez la machine à coudre électronique si elle ne fonctionne pas correctement.
19. Ne posez en aucun cas quelque chose sur la pédale de commande.
20. Les personnes, y compris les enfants, qui en raison de leurs capacités psychiques, sensorielles ou mentales ou en raison de leur inexpérience ou manque de connaissance et les enfants ne sont autorisés à utiliser cet appareil, à moins qu'elles ne soient surveillées par une personne responsable de leur sécurité ou qu'elles soient exactement instruites par cette personne sur la manière d'utiliser l'appareil en toute sécurité et qu'elles aient compris les dommages qui en émanent.
21. Prenez soin que les enfants ne jouent pas avec l'appareil.

22. N'utilisez pas la machine dans un environnement humide ou si elle est elle-même humide.
23. Ne plongez jamais l'appareil dans de l'eau ou autre liquide (risque d'électrocution !).
24. Ne raccordez l'appareil qu'au courant alternatif 100-240 V.
25. Nous vous recommandons d'utiliser un disjoncteur différentiel.
26. Votre machine à coudre électronique est équipé d'une ampoule LED. Si celle-ci ne fonctionne plus, elle doit être remplacée par le fabricant ou son service client afin d'éviter tout danger.
27. La machine à coudre électronique ne peut être utilisée qu'avec un pédale de commande de type C-9000.
28. Si le cordon qui est raccordé à la pédale de commande est endommagé, il doit être remplacé par le fabricant et son service client ou une personne disposant de qualification analogue afin d'éviter tout danger.
29. Conservez ce mode d'emploi dans un endroit approprié à proximité de la machine. Si vous vendez ou cédez la machine à un tiers, veuillez lui remettre également ce mode d'emploi.

## **CONSERVEZ SOIGNEUSEMENT LES CONSIGNES DE SECURITE.**

Cette machine à coudre électronique est uniquement destinée à un usage domestique.

### **NL** Belangrijke veiligheidsaanwijzingen

#### **Gevaarlijk! Elektrische schok door vocht**

- De naaimachine mag alleen in droge ruimten worden opgeslagen en gebruikt.
- Bij vocht en nattigheid bestaat gevaar voor elektrische schokken.

#### **Gevaarlijk! Oogletsel door naaldbreuk**

- Er mag alleen slap en flexibel textiel worden genaaid.
- De machine is niet geschikt voor het naaien van materialen zoals dik, hard of onflexibel leer, zeil, zeildoek, enz.: de naald kan breken.
- Als de stof niet door de aandrijving wordt voortbewogen, zonder door de gebruiker opzettelijk geschoven of gestopt te worden, kan de naald breken.

#### **Gevaarlijk! Stikletsel door niet geplande werking**

- De machine mag uitsluitend worden gebruikt door kundige en volwassen personen.
- Kinderen vanaf 8 jaar en personen met verminderde capaciteiten mogen de machine uitsluitend na een grondige instructie en onder voortdurend toezicht gebruiken.
- Kinderen vanaf 8 jaar en personen met verminderde capaciteiten mag alleen het onderhoud en reiniging van de machine na een grondige instructie en onder voortdurend toezicht
- Laat de ingeschakelde machine nooit binnen bereik van kinderen.
- Bij alle voorbereidings- of instelwerkzaamheden moet de hoofdschakelaar uitgeschakeld worden.

#### **Gevaarlijk! Gevaar op letsel door mankement of aanpassingen.**

- De machine mag niet worden aangepast.
- Reparatie dient altijd te worden uitgevoerd door een erkend bedrijf. Beschadigingen, aanpassingen of het gebruik van toebehoren dat niet origineel is, kan leiden tot letsel.
- Kapotte machines mogen niet meer worden gebruikt.
- Defecte netsnoer moet worden vervangen door het oorspronkelijke onderdeel.

#### **Gevaarlijk! Ongeschikte locatie van opstelling (werkplek) kan leiden tot ongevallen.**

- De machine mag alleen op een stabiele ondergrond worden gebruikt.
- 10 - Wankele, onstabiele of wanordelijke werkplekken kunnen ertoe leiden dat de machine valt of dat men letsel oploopt met het stikken.

**Gevaarlijk! Personen die niet op de hoogte zijn van deze gebruiksaanwijzing kunnen letsel oplopen of de naaimachine beschadigen.**

- Gebruik deze naaimachine uitsluitend als u goede kennis heeft van naaimachines.

**Gevaarlijk! Niet geconcentreerd werken kan leiden tot letsel door stikken.**

- Neem uw tijd, richt uw werkplek netjes in en leid de stof rustig door de machine zonder veel druk uit te oefenen.

**Let op! Deze machine is gebouwd voor huishoudelijk gebruik.**

De machine is niet geschikt voor professioneel of industrieel gebruik. Bij het gebruik van een elektrisch apparaat dienen de volgende fundamentele veiligheidsmaatregelen in acht te worden genomen. Lees daarom voordat u deze computergestuurde naaimachine gebruikt deze handleiding zorgvuldig door en bewaar hem voor toekomstig gebruik.

**GEVAAR** – Ter bescherming tegen elektrische schokken:

1. Laat de computergestuurde naaimachine nooit onbeheerd achter de machine op de elektriciteit is aangesloten.
2. Haal na gebruik en voordat de naaimachine wordt schoongemaakt altijd de stekker uit het stopcontact.

**WAARSCHUWING** – Om brandwonden, brand, elektrische schokken of letsel van personen te voorkomen:

1. Elektrische apparaten zijn geen speelgoed voor kinderen. Er moet toezicht worden gehouden op kinderen om te zorgen dat ze niet met de computergestuurde naaimachine spelen. Bijzondere aandacht is nodig als de computergestuurde naaimachine door kinderen of in de buurt van kinderen wordt gebruikt.
2. De computergestuurde naaimachine mag alleen worden gebruikt voor het doel dat in deze handleiding wordt beschreven. Gebruik alleen de accessoires die in deze handleiding worden beschreven en die worden aanbevolen door de fabrikant, anders kan het apparaat beschadigd raken.
3. Gebruik de computergestuurde naaimachine nooit als een kabel of aansluiting beschadigd is, als de machine niet goed of zonder storingen werkt, als de naaimachine gevallen of beschadigd is of met water in contact is gekomen. Breng in de bovengenoemde gevallen de computergestuurde naaimachine naar de dichtstbijzijnde erkende dealer of het servicecenter om de naaimachine te laten controleren en te repareren of om elektrische en/of mechanische onderdelen te laten vervangen.
4. Gebruik de computergestuurde naaimachine nooit met geblokkeerde ventilatieopeningen. Houd de ventilatieopeningen van de machine en het voetpedaal vrij van pluïsjes, stof en losse stukken stof.
5. Houd uw vingers uit de buurt van alle bewegende delen. Let in het bijzonder op in het gebied rond de naald. De bewegende delen, zoals de naald en de persvoethevel, vormen een risico voor handen en vingers. Het werkgebied moet daarom voortdurend in de gaten worden gehouden tijdens de werking van de machine. Instellingen aan de machine, zoals het vervangen van de naald, het inrijgen van de draad, spoeltje plaatsen of van persvoet wisselen mogen alleen gedaan worden als de machine is uitgeschakeld (hoofdschakelaar op „O“).
6. Koppel de computergestuurde naaimachine altijd los van de stroomtoevoer, d.w.z. haal de stekker uit het stopcontact, bij het uitvoeren van onderhoudswerkzaamheden zoals beschreven in de handleiding. Bijvoorbeeld als het deksel wordt verwijderd, het apparaat geolied of gereinigd wordt of als het lampje wordt vervangen. Haal ook de stekker uit het stopcontact als het apparaat wordt verplaatst of niet in werking is.
7. Zet om de machine uit te schakelen de hoofdschakelaar op „O“ en trek de stekker uit het stopcontact. Trek altijd de stekker uit het stopcontact als u de machine zonder toezicht achterlaat om letsel door per ongeluk activeren te voorkomen.
8. Trek niet aan het netsnoer als u de stekker uit het stopcontact haalt. Trek altijd aan de stekker en niet aan het netsnoer.
9. Het netsnoer mag nooit over hoeken of randen hagen of worden vastgeklemd (risico op een elektrische schok!). Leg het netsnoer zodanig dat niemand erover kan struikelen.
10. Gebruik altijd de juiste naaldplaat die is meegeleverd met deze computergestuurde naaimachine. De verkeerde naaldplaat kan ervoor zorgen dat de naald breekt.
11. Gebruik geen kromme of gebroken naalden.
12. Gebruik het apparaat altijd op een droge, stabiele en vlakke ondergrond. Uit de buurt houden van hete oppervlakken of open vuur.
13. Trek tijdens het naaien niet aan de stof, anders kan de naald doorbuigen en breken.
14. Geen voorwerpen in de openingen van de computergestuurde naaimachine steken of laten vallen.
15. Gebruik de computergestuurde naaimachine niet buiten.
16. Gebruik de computergestuurde naaimachine niet in ruimtes waar LPG-producten (bijvoorbeeld sprays) of zuurstof worden gebruikt.
17. Het geluidsniveau is bij normale werkomstandigheden 75 dB(A).

18. Schakel de computergestuurde naaimachine uit of haal de stekker uit het stopcontact als de computergestuurde naaimachine niet goed werkt.
19. Zet nooit iets op het voetpedaal!
20. Dit apparaat is niet bedoeld voor gebruik door personen (inclusief kinderen) met verminderde lichamelijke, zintuiglijke of verstandelijke vermogens of gebrek aan ervaring en kennis, tenzij ze bij het gebruik van het apparaat onder toezicht staan van een persoon die verantwoordelijk is voor hun veiligheid of die hun leert hoe het apparaat veilig kan worden gebruikt en ze de daaruit voortvloeiende risico's begrijpen.
21. Er moet toezicht worden gehouden op kinderen om te zorgen dat ze niet met het apparaat spelen.
22. Gebruik de machine niet als deze vochtig is of in een vochtige omgeving staat.
23. Dompel het water nooit onder in water of andere vloeistoffen (gevaar voor elektrische schokken!).
24. Sluit het apparaat alleen aan op 100–240 V wisselstroom.
25. Wij raden u aan het apparaat aan te sluiten op een elektriciteitsgroep met een aardlekschakelaar.
26. Uw computergestuurde naaimachine is uitgerust met een LED-lampje. Als het LED-lampje beschadigd is, moet het worden vervangen door de fabrikant of de klantenservice om gevaar te voorkomen.
27. De naaimachine mag alleen worden gebruikt met het voetpedaal van het type C-9000.
28. Als de aansluitkabel, die verbonden is met het voetpedaal, beschadigd is, moet het worden vervangen door de fabrikant en de klantenservice of een gelijkwaardig gekwalificeerd persoon om gevaar te voorkomen.
29. Bewaar deze handleiding op een geschikte plaats in de buurt van de machine. Geef de handleiding aan derden bij uitlenen of doorverkopen van het apparaat.

### **BEWAAR DEZE VEILIGHEIDSINSTRUCTIES ZORGVULDIG.**

Deze computergestuurde naaimachine is bedoeld voor huishoudelijk gebruik.

### **SE Korrekt användning och viktiga säkerhetsanvisningar**

#### **FARA! Elektrisk chock kan orsakas av fukt.**

- Symaskinen får endast förvaras och användas i torra utrymmen.
- Fuktighet och ånga kan orsaka elektriska stötar.

#### **FARA! Ögonskador kan uppstå på grund av en trasig nål.**

- Maskinen är tillverkad för att sy i mjuka tyger.
- Maskinen är inte konstruerad för att sy i material såsom tjockt, hårt eller orörligt läder, presenningar, kanvas, etc. då nålen kan brytas.
- Nålen kan brytas om inte tyget matas fram korrekt av motorn. Man ska inte forcera in tyget när man syr, inte heller hålla emot.

#### **FARA! Nålskador kan uppstå vid felhantering.**

- Maskinen får endast hanteras varsamt.
- Barn över 8 år och personer med nedsatt förmåga bör endast använda maskinen efter noggranna instruktioner och under konstant övakning. De bör ha förstått faran avseende användande av maskinen.
- Barn över 8 år och personer med nedsatt förmåga bör bara sköta underhåll och rengöring av maskinen efter noggranna instruktioner och under konstant övervakning.
- Lämna aldrig en påsatt maskin där barn vistas. Undvik att barn leker med maskinen.
- Huvudströmbrytaren måste kopplas ifrån för alla förberedelser eller konfigurationsuppgifter.

#### **FARA! Risk för skada föranledd av modifikation**

- Maskinen får inte modifieras.
- Reparationer måste utföras av teknisk service. Skador, modifikationer eller användande av icke originaldelar
- Defekta nätsladdar måste bytas till original reservdelar

#### **FARA! Olämpliga arbetsytor kan resultera i olyckor.**

- Maskinen får endast användas på en stabil yta.
- Skakiga, instabila eller olämpliga arbetsytor kan orsaka att maskinen faller i golvet eller orsaka nålskador.

#### **FARA! Personer utan grundläggande kunskap kan skada sig själva eller symaskinen.**

- Använd endast denna symaskin om du har grundläggande kunskaper om hur du använder symaskiner.

#### **12 FARA! Vid oaktsamhet kan nålskador kan uppstå.**

- Se till att arbetsplatsen är städad och för tyget lugnt igenom maskinen utan att använda kraft. Denna maskin är utformad för användning i ett privat hem. Maskinen är inte godkänd för professionell eller kommersiell användning. Vid användning av en elektrisk apparat bör alltid grundläggande säkerhetsanvisningar följas. Läs igenom denna bruksanvisning noga innan du använder din datoriserade symasin och behåll dessa instruktioner som referens.

**FARA!** För att minska risken för elektriska stötar:

1. Symaskinen ska aldrig lämnas obevakad när den är inkopplad.
2. Drag ur kontakten från eluttaget omedelbart efter användning och före rengöring.

**VARNING** - Förhindra brännskador, brand, elstöt eller person skada:

1. Elektriska apparater är inga barnleksaker. Barn måste överva kas för att förhindra att de leker med symaskinen. Ökad försiktighet fordras om symaskinen används av barn eller i närheten av barn.
2. Den här symaskinen får endast användas enligt beskrivningen i denna bruksanvisning. Tillbehör får endast användas om de överensstämmer med beskrivningarna i den här handboken och tillverkarens rekommendationer, annars kan apparaten bli skadad.
3. Använd aldrig symaskinen om en kabel eller kontakt är skadad, inte fungerar korrekt eller är felaktig, om den tappats eller skadats eller efter den kommit i kontakt med vatten. Var vänlig och ta med symaskinen till närmaste auktoriserad service ställe för översyn och eventuell service.
4. Använd aldrig symaskinen när ventilationsöppningarna är blockerade. Håll ventilationsöppningarna på apparaten, samt fotpedalen fri från ludd och damm.
5. Håll fingrarna borta från alla rörliga delar. Ökad försiktighet fordras i närheten av synålen. Rörliga delar som nål, pressarfot, pressarfotspak etc. är särskilt farliga för händer och fingrar. Sömnadsområdet ska övervakas ständigt medan maskinen är i bruk. Justeringar på maskinen, tex byte av nålen, trädning, inläggning av spolen eller byta pressarfot får endast göras när maskinen är avstängd (strömbrytaren på „O“). Korrekt användning / Viktiga säkerhetsinstruktioner
6. Koppla alltid bort strömmen vid underhåll enligt handboken, tex när spollocket är avlägsnat, när oljning, rengöring utförs eller byte av lampor. Dra ur kontakten. Dra också ur kontakten när symaskinen flyttas eller ej används.
7. Sätt huvudströmbrytaren på „O“ och dra ur kontakten. Stäng alltid av strömmen när maskinen lämnas utan tillsyn för att undvika skador.
8. Dra inte i sladden för att koppla loss kontakten från uttaget. Använd alltid kontakten, för att koppla ur.
9. Nätsladden får inte hänga över hörn eller kanter eller brytas (Risk för elektrisk chock!). Placera sladden på ett sådant sätt att ingen kan trampa på den.
10. Använd alltid korrekt stygnplåt, medföljande denna symaskinen. Användning av felaktig stygnplåt kan orsaka avbruten nål.
11. Använd inga böjda eller brutna nålar.
12. Använd alltid apparaten på en torr, stabil och jämn bänkskiva. Undvik heta eller varma ytor.
13. Dra inte i tyget när du syr - det kan förorsaka böjd nål, vilket orsakar att den bryts.
14. Placera eller släpp inga föremål i symaskinens öppningar.
15. Använd inte symaskinen utomhus.
16. Använd inte symaskinen i rum där drivmedel (t.ex. spray) eller syre används.
17. Under normala driftförhållanden är ljudtryck / ljudnivån 75 dB (A).
18. Stäng av symaskinen eller dra ut kontakten om symaskinen inte fungerar korrekt.
19. Placera aldrig nålgonting på fotpedalen!
20. Denna apparat är inte avsedd att användas av personer (inklusive barn) med begränsad fysisk, sensorisk eller mental förmåga eller personer som saknar erfarenhet eller skick lighet, om de inte är övervakade eller exakt upplysta, av en ansvarig person, om säker användning av maskinen och de därmed följande riskerna .
21. Barn måste övervakas för att förhindra att de leker med maskinen.
22. Använd aldrig maskinen i våt miljö.
23. Sänk aldrig maskinen i vatten eller andra vätskor (Risk för el chock!).
24. Anslut endast apparaten till växelströmmar (100-240 V).
25. Vi rekommenderar att du använder en jordfelsbrytare med apparaten.
26. Din symaskin är utrustad med en LED-lampa. Om LED-lampan är skadad måste den bytas ut av tillverkaren eller auk toriserad för att förhindra fara.
27. Symaskinen får endast användas med fotkontroll typ C-9000.
28. Om anslutningskabeln till fotpedalen är skadad måste den ersättas av tillverkarens kundtjänst eller en liknande kvalificerad person för att förhindra fara.
29. Ha handboken nära symaskinen. Om man lånar ut maskinen till tredje part, vänligen skicka den här handboken vidare.

**Håll säkerhetsföreskrifterna på ett säkert ställe. Denna symaskin är endast avsedd för hemmabruk**

**¡Peligro! Choque eléctrico debido a la humedad**

- La máquina de coser sólo debe almacenarse y utilizarse en espacios secos.
- Existe un riesgo de electrocución en condiciones de humedad y de humedad.

**¡Peligro! Lesiones oculares por rotura de agujas**

- Sólo se pueden coser tejidos blandos y flexibles.
- La máquina no está dimensionada para coser materiales como pieles gruesas, duras o inflexibles, lonas, etc.; la aguja podría romperse.
- La aguja puede romperse si el tejido no es transportado por el accionamiento, sino que es empujado o frenado adicionalmente por el usuario.

**¡Peligro! Lesiones por sutura debidas a una operación no intencionada**

- La máquina sólo puede ser utilizada por personas maduras y con capacidad de juicio.
- Los niños a partir de 8 años y las personas con capacidades limitadas sólo pueden utilizar la máquina bajo supervisión constante o después de una instrucción exhaustiva; deben haber comprendido los peligros derivados de la máquina.
- Los niños a partir de 8 años y las personas con capacidades limitadas sólo pueden limpiar la máquina o realizar trabajos de mantenimiento del usuario bajo supervisión constante.
- Los niños deben ser supervisados para que no puedan jugar con la máquina.
- El interruptor principal debe estar desconectado o el cable de alimentación desenchufado durante todos los trabajos de preparación o ajuste.

**¡Peligro! Riesgo de lesiones debido a defectos o modificaciones.**

- La máquina no debe ser modificada.
- Las reparaciones deben ser realizadas por un servicio especializado. Los daños, las modificaciones o el uso de accesorios no originales pueden provocar lesiones.
- Las máquinas defectuosas no deben seguir utilizándose.
- Los cables de alimentación defectuosos deben ser sustituidos por la pieza de recambio original.

**¡Peligro! Los lugares de instalación inadecuados (lugares de trabajo) pueden provocar accidentes.**

- La máquina sólo puede utilizarse sobre una superficie estable.
- Los lugares de trabajo tambaleantes, inestables o desordenados pueden provocar la caída de la máquina o lesiones por puntadas.

**¡Peligro! Las personas que no conozcan estas instrucciones de uso pueden lesionarse o dañar la máquina de coser.**

- Utilice esta máquina de coser sólo si tiene conocimientos básicos de manejo de máquinas de coser.

**¡Peligro! El trabajo desconcentrado puede provocar lesiones en los puntos.**

- Tómese su tiempo, prepare el lugar de trabajo adecuadamente y pase la tela por la máquina con calma y sin ejercer fuerza.

**¡Atención! Esta máquina está diseñada para su uso en hogares.**

La máquina no está aprobada para uso profesional o comercial. Cuando se utiliza un aparato eléctrico, es esencial observar las siguientes precauciones básicas de seguridad. Por lo tanto, lea atentamente estas instrucciones de uso antes de utilizar esta máquina de coser computerizada y consérvelas para futuras consultas.

**PELIGRO:** Para reducir el riesgo de descarga eléctrica:

1. Nunca se debe dejar desatendido un aparato electrónico mientras esté conectado.
2. Desenchufe siempre la máquina de la toma de corriente inmediatamente después de utilizarla y antes de limpiarla.

**ADVERTENCIA:** Para prevenir quemaduras, incendios, descargas eléctricas o lesiones:

1. Los aparatos eléctricos no son un juguete para niños. Los niños deben permanecer bajo supervisión para impedir que jueguen con la máquina de coser electrónica. Deberá tener especial cuidado si un niño utiliza la máquina de coser electrónica o se utiliza en las cercanías de un

niño.

2. Esta máquina de coser electrónica solo debe utilizarse como se describe en este manual. Los accesorios solo deben utilizarse si cumplen con las descripciones de este manual y las recomendaciones de los fabricantes, ya que de lo contrario el aparato podría resultar dañado.
3. Nunca utilice la máquina de coser electrónica si un cable o un conector está dañado, no funciona correctamente o tiene fallos, si se le ha caído o se ha dañado o si ha entrado en contacto con el agua. En cada uno de estos casos, lleve la máquina de coser electrónica al distribuidor autorizado más cercano o al centro de servicio técnico para que la revisen y la reparen o para que arreglen las partes eléctricas o mecánicas correspondientes.
4. Nunca utilice la máquina de coser electrónica si las aberturas de ventilación están obstruidas. Mantenga las aberturas de ventilación del aparato, así como el pedal, sin pelusas, polvo y residuos de tela.
5. Mantenga alejados sus dedos de todas las partes móviles. Se debe tener más precaución cerca de la aguja de coser. Las partes móviles como la aguja, la palanca de elevación del prensatelas, etc. son especialmente peligrosas tanto para las manos como para los dedos. La zona de costura se debe vigilar constantemente cuando la máquina está en uso. Los ajustes en la máquina, por ejemplo, el cambio de la aguja, el enhebrado, la inserción de la canilla o el cambio del pie, se deben realizar únicamente con la máquina apagada (con el interruptor principal en posición „O“).
6. Siempre desconecte la máquina de coser electrónica de la corriente cuando se realice el mantenimiento de acuerdo con el manual, p.ej. cuando se retira la tapa, se lubrica o se limpia el aparato o si se cambia la bombilla. Esto significa desconectar el enchufe. También saque el enchufe cuando desplace el aparato o cuando no se vaya a utilizar.
7. Para apagar la máquina, ponga el interruptor principal en la posición „O“ y extraiga el enchufe. Extraiga siempre el enchufe del cable de alimentación cuando deje la máquina sin supervisión para evitar lesiones causadas por una puesta en marcha accidental.
8. No tire del cable para desenchufar el cable del cable de alimentación. Siempre use el enchufe en sí, no el cable, para desenchufar la máquina.
9. El cable de alimentación no debe dejarse colgado en las esquinas o bordes ni aplastarse (¡Peligro de descarga eléctrica!). Coloque el cable de tal manera que nadie pueda tropezar con él.
10. Siempre utilice una tapa de la placa de agujas adecuada, incluida con esta máquina de coser electrónica. La utilización de una tapa de la placa de agujas incorrecta puede hacer que la aguja se rompa.
11. No utilice agujas dobladas o rotas.
12. Utilice siempre el aparato sobre una superficie de trabajo seca, estable y plana. Mantenga el aparato alejado de las superficies calientes y de llamas abiertas.
13. No tire ni desgarre la tela mientras cose, lo cual podría doblar excesivamente la aguja, haciendo que se rompa.
14. No coloque ni deje caer ningún artículo en las aberturas de la máquina de coser electrónica.
15. No utilice la máquina de coser electrónica al aire libre.
16. No utilice la máquina de coser eléctrica en estancias donde se utilicen propelentes (p.ej. aerosoles) u oxígeno.
17. En condiciones normales de funcionamiento, el nivel de presión sonora/ruido es de 75 dB(A).
18. Apague la máquina de coser electrónica o extraiga el enchufe si la máquina de coser no funciona correctamente.
19. Nunca coloque nada encima del pedal!
20. Este aparato no está destinado a ser utilizado por personas (incluidos los niños) con capacidades físicas, sensoriales o mentales limitadas o por personas que carezcan de experiencia o conocimiento, a menos que se encuentren bajo supervisión de una persona responsable de su seguridad o reciban instrucciones precisas sobre el uso seguro del aparato y conozcan los riesgos que implica dicho uso.
21. Los niños deben permanecer bajo supervisión para evitar que jueguen con el aparato.
22. No utilice nunca el aparato en un entorno o ambiente húmedo.
23. No sumerja nunca el aparato en agua u otros líquidos (¡Peligro de descarga eléctrica!).
24. Conecte el aparato únicamente a corrientes alternas (100-240 V).
25. Recomendamos utilizar un interruptor del circuito de fallos de conexión a tierra con el aparato.
26. Su máquina de coser electrónica está equipada con una luz LED. Si la luz LED está dañada, deberá cambiarla el fabricante o el servicio de atención al cliente con el fin de evitar peligros.
27. La máquina de coser solo se debe utilizar con el pedal tipo C-9000.

28. Si el cable de conexión conectado al pedal se daña, este debe sustituirse por el fabricante, el servicio de atención al cliente o por una persona con una cualificación similar con el fin de evitar peligros.
29. Guarde este manual en un lugar adecuado y próximo al aparato. Al entregar el aparato a un tercero, entregue también este manual.

## **GUARDE LAS NOTAS DE SEGURIDAD EN UN LUGAR SEGURO.**

Esta máquina de coser electrónica está destinada únicamente al uso doméstico.

### **CZ Správné používání / Důležité bezpečnostní pokyny**

#### **Nebezpečí! Nebezpečí úrazu elektrickým proudem vlivem vlhkosti**

- Šicí stroj smí být skladován a používán pouze v suchých prostorách.
- Vlhkost a mokrý mohou způsobit úraz elektrickým proudem.

#### **Nebezpečí! Nebezpečí zranění oka či očí v důsledku poškození jehly**

- Šicí stroj lze použít pouze na měkké a pružné textilie.
- Stroj není určen k šití materiálů, jako jsou tlusté, tvrdé nebo nepružné kůže, plachtoviny, plátno atd.; jehla by se mohla zlomit.
- Jehla se může zlomit, pokud materiál není transportován motorem a místo toho je uživatelem zatlačen nebo držen.

#### **Nebezpečí! Nebezpečí poranění jehlou v případě neúmyslného provozu**

- Stroj smí používat pouze opatrné dospělé osoby.
- Děti a osoby s omezenými schopnostmi mohou stroj používat pouze po důkladném poučení a pod neustálým dohledem.
- Nikdy nenechávejte stroj v provozu v oblastech, do kterých mají přístup děti.
- Hlavní vypínač musí být vypnut během všech přípravných nebo konfiguračních úloh.

#### **Nebezpečí! Nebezpečí poranění v důsledku závad nebo modifikací.**

- Stroj nesmí být upravován.
- Opravy musí provádět technický servis.
- Poškození, úpravy nebo použití neoriginálního příslušenství mohou způsobit zranění.
- Poškozené stroje již nesmí být používány.
- Vadný napájecí kabel musí být nahrazen originálním náhradním dílem.

#### **Nebezpečí! Nesprávné místa instalace (pracovní plochy) mohou způsobit nehody.**

- Stroj smí být provozován pouze na stabilním povrchu.
- Vratká nebo nestabilní pracovní plocha může způsobit spadnutí stroje nebo zlomení jehly. Nebezpečí! Osoby, které nejsou seznámeny s tímto návodem k obsluze se mohou poškodit sebe nebo šicí stroj.

#### **Nebezpečí! Osoby, které nejsou seznámeny s tímto návodem k obsluze se mohou poškodit sebe nebo šicí stroj.**

- Použijte tento šicí stroj pouze tehdy, pokud máte základní znalosti o tom, jak šicí stroje používat.

#### **Nebezpečí! Při nepozornosti může dojít ke zranění způsobeném jehlou.**

- Udělejte si čas, ujistěte se, že pracoviště je uklizené a materiál lehce vedte přes stroj bez použití síly.

#### **Upozornění! Tento stroj je určen pro použití v domácnosti.**

- Stroj není určen pro profesionální nebo komerční použití. Při používání elektrického spotřebiče je vždy nutné dodržovat základní bezpečnostní pokyny. Před použitím tohoto šicího stroje si pečlivě přečtete tento návod k obsluze a dodržujte tyto pokyny.

#### **NEBEZPEČÍ – Chcete-li snížit riziko úrazu elektrickým proudem:**

1. Šicí stroj by nikdy neměl zůstat bez dozoru, pokud je připojen.
2. Vždy odpojte stroj z elektriny ihned, jakmile jej přestanete používat a vždy před provedením údržby.



Elektrické spotřebiče nejsou dětské hračky. Děti musí být pod dohledem, aby se zabránilo tomu, aby si hrály se strojem. Zvýšená opatrnost je vyžadována, pokud je šicí stroj používán dětmi nebo v blízkosti dětí.

Tento šicí stroj může být používán pouze způsobem, který je popsán v této příručce. Příslušenství se smí používat pouze v případě, že odpovídá popisu v této příručce a doporučení výrobců, jinak by mohlo dojít k poškození spotřebiče.

Nikdy nepoužívejte šicí stroj, pokud je kabel nebo konektor poškozený, nefunguje správně nebo je bez poškození, avšak spadl nebo je poškozen, či pokud přišel do kontaktu s vodou. V každém z těchto případů odnešte prosím šicí stroj k nejbližšímu autorizovanému prodejci nebo do servisního střediska, abyste jej nechali zkontrolovat a opravit, resp. nastavit elektrické nebo mechanické součásti.

Nikdy nepoužívejte šicí stroj, pokud jsou ventilační otvory zablokovány. Dbejte na to, aby ventilační otvory přístroje a nožní pedál neobsahovaly chmýří, prach ani zbytky látek.

Držte prsty stranou od všech pohyblivých částí. Zvýšená opatrnost je vyžadována, pokud je šicí stroj používán dětmi nebo v blízkosti dětí. Pohyblivé části, jako je jehla, zdvihač přítlačné patky atd., jsou obzvláště nebezpečné pro ruce a prsty. Během používání stroje je třeba oblast šití sledovat nepřetržitě. Nastavení na stroji, např. výměnu jehly, nití, vkládání cívky nebo výměnu patky je třeba provést pouze při vypnutém stroji (hlavní vypínač je nastaven na "0").

Vždy odpojte šicí stroj ze sítě při údržbě, která je prováděna dle příručky, např. když je odejmut kryt, stroj je promazáván, resp. čištěn, či je vyměňována žárovka. To znamená, že vytáhnete zástrčku. Zástrčku napájecího kabelu také vytáhnete, když je spotřebič přesouván nebo používán. Chcete-li stroj vypnout, nastavte hlavní vypínač na "0" a vytáhněte zástrčku. Pokud od stroje odcházíte, vždy vytáhněte zástrčku ze zásuvky, aby nedošlo k úrazům způsobeným náhodnou aktivací.

Neodpojujte zástrčku ze zásuvky taháním za kabel. Vždy uchopte zástrčku, nikoli kabel, a odpojte ji ze sítě.

Síťový kabel nesmí být zavěšen nad rohy nebo okraje ani stlačen (nebezpečí úrazu elektrickým proudem!). Kabel umístěte tak, aby přes něj nikdo nemohl zakopnout.

Vždy používejte správný kryt jehelní desky, který byl součástí tohoto šicího stroje. Použitím nesprávného krytu jehelní desky se může jehla zlomit. Nepoužívejte žádné křivé nebo zlomené jehly.

Vždy používejte stroj na suché, stabilní a rovné pracovní ploše. Chraňte jej před horkými povrchy a otevřeným plamenem.

Při šití netáhněte za používanou látku, mohlo by to příliš silně ohýbat jehlu a způsobit její zlomení.

Neumísťujte ani nepokládejte žádné předměty do otvorů šicího stroje.

Nepoužívejte šicí stroj ve venkovních prostorech.

Nepoužívejte šicí stroj v místnostech, ve kterých jsou používány pohonné prostředky (např. spreje) nebo kyslík.

Za normálních provozních podmínek je hladina akustického tlaku a hluku 75 dB (A).

Pokud šicí stroj nepracuje správně, vypněte šicí stroj nebo vytáhněte zástrčku.

Nikdy neumísťujte nic na nožní pedál!

Tento spotřebič nesmí být používán osobami (včetně dětí) s omezenými fyzickými, senzorickými nebo mentálními schopnostmi nebo osobami, které nemají zkušenosti nebo dovednosti, pokud nejsou pod dohledem nebo přesně poučeny o bezpečném používání spotřebiče a následných rizicích osobou zodpovědnou za jejich bezpečnost.

Děti musí být pod dohledem, aby se zabránilo tomu, aby si hrály se strojem.

Nikdy nepoužívejte přístroj v mokřem stavu nebo vlhkém prostředí.

Nikdy neponořujte spotřebič do vody nebo jiných kapalin (nebezpečí úrazu elektrickým proudem!).

Přístroj připojte pouze do střídavého proudu (100-240 V).

Doporučujeme používat přerušovač obvodu uzemnění spolu se spotřebičem.

Váš šicí stroj je vybaven LED světlem. Pokud je LED světlo poškozené, musí být nahrazen výrobcem nebo jeho zákaznickým servisem, aby se zabránilo nebezpečí.

Šicí stroj smí být používán pouze s nožním ovládáním typu C-9000.

Pokud je připojovací kabel připojený k nožnímu pedálu poškozen, musí být nahrazen výrobcem a jeho zákaznickým servisem nebo obdobně kvalifikovanou osobou, aby se zabránilo nebezpečí.

Uchovávejte tuto příručku ve vhodném prostoru blízko stroje. Při převádění spotřebiče na třetí stranu prosím tuto příručku předejte.

## **ULOŽTE BEZPEČNOSTNÍ POKYNY NA BEZPEČNÉ MÍSTO.**

Tento šicí stroj je určen pouze pro domácí použití.

**Niebezpieczeństwo! Porażenie prądem na skutek wilgoci**

- Maszyna do szycia może być przechowywana i używana tylko w suchych pomieszczeniach.
- Istnieje ryzyko porażenia prądem, jeśli urządzenie jest wilgotne lub mokre.

**Niebezpieczeństwo! Urazy oczu spowodowane złamaniem igły**

- Szyć można tylko miękkie, elastyczne tekstylia.
- Maszyna nie jest przystosowana do szycia materiałów takich jak gruba, twarda lub nieelastyczna skóra, plandeki, płótno itp.
- Igła może się złamać, jeśli tkanina nie jest transportowana przez napęd, lecz dodatkowo popychana lub hamowana przez użytkownika.

**Niebezpieczeństwo! Urazy szwów spowodowane niezamierzonym działaniem**

- Maszyna może być obsługiwana wyłącznie przez osoby dojrzałe, zdolne do oceny sytuacji.
- Dzieci od 8 roku życia i osoby o ograniczonej sprawności ruchowej mogą używać maszyny tylko pod stałym nadzorem lub po dokładnym poinstruowaniu; muszą one zrozumieć zagrożenia występujące przy pracy z maszyną.
- Dzieci od 8 roku życia oraz osoby o ograniczonej sprawności ruchowej mogą czyścić maszynę lub wykonywać prace konserwacyjne wyłącznie pod stałym nadzorem.
- Dzieci muszą być nadzorowane, aby nie mogły bawić się urządzeniem.
- Podczas wszystkich prac przygotowawczych lub regulacyjnych wyłącznik główny musi być wyłączony lub przewód zasilający musi być odłączony od sieci.

**Niebezpieczeństwo! Niebezpieczeństwo obrażeń spowodowanych wadami lub modyfikacjami.**

- Maszyna nie może być modyfikowana.
- Naprawy muszą być przeprowadzane przez specjalistyczny serwis.

**Uszkodzenia, modyfikacje lub stosowanie nieoryginalnych akcesoriów może prowadzić do obrażeń.**

- Uszkodzone maszyny nie mogą być dalej używane.
- Uszkodzone kable zasilające należy wymienić na oryginalne części zamienne.

**Niebezpieczeństwo! Nieodpowiednie miejsca montażu (miejsca pracy) mogą prowadzić do wypadków.**

- Maszyna może być obsługiwana tylko na stabilnym podłożu.
- Chybotliwe, niestabilne lub nieuporządkowane miejsca pracy mogą być przyczyną upadku maszyny lub obrażeń spowodowanych przez szwy.

**Niebezpieczeństwo! Osoby nie znające tej instrukcji obsługi mogą doznać obrażeń ciała lub uszkodzić maszynę do szycia.**

- Używaj tej maszyny do szycia tylko wtedy, gdy posiadasz podstawową wiedzę na temat obsługi maszyny do szycia.

**Niebezpieczeństwo! Brak skupienia w pracy może prowadzić do urazów ściegowych.**

- Nie spiesz się, ustaw odpowiednio stanowisko pracy i spokojnie, bez użycia siły, przepuszczaj tkaninę przez maszynę.

**Uwaga! Ta maszyna jest przeznaczona do użytku w prywatnych gospodarstwach domowych.**

- Urządzenie nie jest dopuszczone do użytku profesjonalnego lub komercyjnego.

## Przed pierwszym użyciem

Należy pamiętać, że nieprawidłowe używanie prądu elektrycznego może mieć skutki śmiertelne.

### **Dlatego należy przeczytać zasady bezpieczeństwa na stronie 3 oraz poniższe środki ostrożności:**

- Upewnić się, że dzieci nie będą miały możliwości zabawy maszyną do szycia!
- Igła ruchoma jest zagrożeniem bezpieczeństwa, nie dotykać!
- Działania w obszarze ruchu igły, stopki i płytki igłowej należy wykonywać tylko przy wyłączonej maszynie (ustawienie przełącznika zasilania na „O”).
- Szpulkę na nici wyjmować i wymieniać tylko wtedy, gdy urządzenie jest wyłączone (ustawienie przełącznika zasilania na „O”).
- Kluczowe znaczenie dla płynnego szycia ma zwłaszcza prawidłowe włożenie szpulki i jej nici oraz nawlekanie górnej nici. Zwrócić na to szczególną uwagę oraz postępować krok po kroku zgodnie z opisem.

## Ustawienie urządzenia do działania

Pudełko z akcesoriami znajduje się w stole rozsuwanym. Można wyciągnąć stół rozsuwany w lewo. W nim znajduje się zaczep do płyty wzorów ściegów. Popchnąć zaczep w uchwyt urządzenia na bok i popchnąć płytę do gniazda zaczepu.

Podczas użytkowania urządzenia elektrycznego należy zawsze przestrzegać podstaw bezpieczeństwa. Należy przeczytać dokładnie tę instrukcję obsługi przed rozpoczęciem użytkowania komputera do szycia oraz zachować ją do późniejszego użycia.

## **NIEBEZPIECZEŃSTWO** – Aby ograniczyć ryzyko porażenia prądem elektrycznym:

1. Komputera do szycia nie wolno nigdy pozostawiać bez nadzoru, jeżeli jest podłączony do sieci.
2. Niniejsze urządzenie należy zawsze odłączać z gniazdka od razu po zakończeniu użytkowania lub przed czyszczeniem.

## **OSTRZEŻENIE** – Aby ograniczyć ryzyko oparzeń, pożaru, porażenia prądem elektrycznym lub obrażenia osób:

1. Elektryczne urządzenia nie są zabawkami dla dzieci. Dzieci muszą znajdować się pod nadzorem, aby zapobiec zabawie komputerem do szycia. Prosimy o zwiększenie uwagi, jeżeli komputer do szycia jest używany przez dzieci lub w pobliżu dzieci.
2. Ten komputer do szycia musi być używany tylko w sposób, jaki opisano w niniejszej instrukcji. Akcesoria muszą być używane tylko, jeżeli odpowiadają opisowi w niniejszej instrukcji obsługi i rekomendacjom producenta, w przeciwnym razie urządzenie może zostać uszkodzone.
3. Nigdy nie używać komputera do szycia, jeżeli kabel lub złącze są uszkodzone, nie działają właściwie lub bezusterkowo, po upuszczeniu lub uszkodzeniu bądź po kontakcie z wodą. W każdym z tych przypadków należy zanieść komputer do szycia do najbliższego autoryzowanego sprzedawcy lub do centrum serwisowego, aby go sprawdzić i naprawić lub wyregulować części elektryczne bądź mechaniczne.
4. Nigdy nie używać komputera do szycia z zablokowanymi otworami wentylacyjnymi. Nie dopuścić, aby do otworów wentylacyjnych urządzenia, jak również pedału nożnego dostały się kłaczki, pył i odpady z odzieży.
5. Trzymać palce z dala od wszystkich ruchomych części. Prosimy o zwiększenie uwagi w pobliżu igły do szycia. Ruchome części, takie jak igła, podnośnik stopki itp., są szczególnie niebezpieczne dla dłoni i palców. Podczas użytkowania maszyny należy ciągle obserwować obszar szycia. Regulacja maszyny, np. zmiana igły, nawlekanie, zakładanie szpulki lub zmiana stopki, mogą być wykonywane tylko, gdy maszyna jest wyłączona (wyłącznik główny ustawiony na „O”).
6. Zawsze odłączać komputer do szycia od zasilania podczas przeprowadzania konserwacji zgodnie z instrukcją, np. gdy pokrywa jest zdjęta, urządzenie jest oliwione lub czyszczone albo gdy wymieniana jest żarówka. Oznacza to wyjęcie wtyczki. Wtyczkę wyjmować również, gdy urządzenie jest przenoszone lub nieużywane.
7. Aby wyłączyć, ustawić wyłącznik na „O” i wyjąć wtyczkę. Zawsze wyjmować wtyczkę z gniazdka, gdy maszyna pozostawiana jest bez nadzoru, aby zapobiec obrażeniom spowodowanym przypadkowym włączeniem.
8. Aby wyjąć wtyczkę z gniazdka, nie ciągnąć za przewód. Do rozłączania zawsze używać tylko wtyczki, nie przewodu.
9. Przewód zasilania nie może wisieć na rogach lub krawędziach ani być zgnieciony (ryzyko porażenia prądem!). Umieścić przewód w taki sposób, aby nikt się o niego nie potknął.
10. Zawsze używać pokrywy płytki igłowej dołączonej do tego komputera do szycia. Używanie złej pokrywy płytki igłowej może spowodować złamanie igły.
11. Nie używać wykrzywionych ani złamanych igieł.
12. Zawsze używać urządzenia na suchym, stabilnym i równym blacie roboczym. Przechowywać z dala od gorących powierzchni i otwartego ognia.
13. Nie szarpać ani nie pruć tkaniny podczas szycia – może to zbyt mocno wygiąć igłę, powodując jej złamanie.

14. Nie umieszczają ani nie upuszczają żadnych przedmiotów w otwory komputera do szycia.
15. Nie używać komputera do szycia na zewnątrz.
16. Nie używać komputera do szycia w pomieszczeniach, w których używane są paliwa (np. aerozole) lub tlen.
17. W normalnych warunkach operacyjnych ciśnienie akustyczne / poziom hałasu wynosi 75 dB(A).
18. Wyłączyć komputer do szycia i wyjąć wtyczkę, jeżeli nie działa on prawidłowo.
19. Nigdy nie umieszczają jakichkolwiek przedmiotów na pedale nożnym!
20. Urządzenie nie jest przeznaczone do użytku przez osoby (w tym dzieci) o ograniczonych zdolnościach fizycznych, sensorycznych i umysłowych oraz osoby bez wiedzy i umiejętności, chyba że są nadzorowane lub zostały dokładnie poinstruowane na temat bezpiecznego użytkowania urządzenia i wynikających z tego ryzyk przez osobę odpowiedzialną za ich bezpieczeństwo.
21. Dzieci muszą znajdować się pod nadzorem, aby zapobiec zabawie urządzeniem.
22. Nigdy nie używać urządzenia w mokrym stanie lub otoczeniu.
23. Nigdy nie zanurzać urządzenia w wodzie lub innych płynach (ryzyko porażenia prądem elektrycznym!).
24. Urządzenie podłączać tylko do prądu przemiennego (100–240 V).
25. Zalecamy używanie wyłącznika różnicowoprądowego z urządzeniem.
26. Komputer do szycia wyposażony jest w oświetlenie LED. Jeżeli oświetlenie LED jest uszkodzone, musi zostać naprawione przez producenta lub jego serwis obsługi klienta, aby uniknąć niebezpieczeństwa.
27. Maszynę do szycia wolno stosować tylko z typem regulatora stopki C-9000.
28. Jeżeli kabel połączeniowy podłączony do pedału nożnego jest uszkodzony, musi zostać wymieniony przez producenta lub jego serwis obsługi klienta bądź podobnie wykwalifikowaną osobę, aby uniknąć niebezpieczeństwa.
29. Przechowywać niniejszą instrukcję obsługi w odpowiednim miejscu w pobliżu urządzenia. Podczas przekazywania urządzenia osobie trzeciej przekazać również tę instrukcję obsługi.

#### **PRZECHOWYWAĆ UWAGI DOTYCZĄCE BEZPIECZEŃSTWA W BEZPIECZNYM MIEJSCU.**

Ten komputer do szycia przeznaczony jest tylko do użytku domowego

DE	EN	FR	NL	
Vor der Inbetriebnahme	02 - 03 Before first use	02 - 03 Avant la mise en service	02 - 03 Vóór de ingebruikneming	02 - 03
Wichtige Sicherheitshinweise	04 - 20 Important safety instructions	04 - 20 Instructions de sécurité importantes	04 - 20 Belangrijke veiligheidsaanwijzingen	04 - 20
Übersicht Geräteteile	23 - 24 Principal parts of the machine	23 - 24 Principales pièces de la machine	23 - 24 Overzicht apparaatonderdelen	23 - 24
Funktionstasten	25 - 29 Machine control buttons	25 - 29 Touches de fonction	25 - 29 Functietoetsen	25 - 29
LCD-Anzeige	30 - 32 LCD screen	30 - 32 Affichage LCD	30 - 32 LCD-scherm	30 - 32
Stichübersicht	33 Stitch overview	33 Tableau des points	33 Steekoverzicht	33
Zubehör	34 - 35 Accessories	34 - 35 Accessoires	34 - 35 Accessoires	34 - 35
Stromversorgung	36 - 37 Power source	36 - 37 Branchement électrique	36 - 37 Stroomnet	36 - 37
Den richtigen Nähfuß einsetzen	38 - 39 Attaching the presser foot	38 - 39 Montage du pied de biche approprié	38 - 39 Het juiste persvoetje plaatsen	38 - 39
Unterfaden aufspulen	40 - 43 Winding the bobbin	40 - 43 Embobiner le fil inférieur sur la canette	40 - 43 Spoelen	40 - 43
Greiferspule einsetzen	44 - 47 Inserting the bobbin	44 - 47 Montage de la canette	44 - 47 Spoeltje plaatsen	44 - 47
Oberfaden einfädeln	48 - 51 Threading the upper thread	48 - 51 Enfilage du fil supérieur	48 - 51 Bovendraad inrijgen	48 - 51
Automatisches Einfädeln	52 - 55 Using the needle threader	52 - 55 Enfilage automatique	52 - 55 Automatisch inrijgen	52 - 55
Unterfaden hinaufholen	56 - 57 Drawing up the lower thread	56 - 57 Sortir le fil inférieur	56 - 57 Onderdraad ophalen	56 - 57
<b>Einstellungen</b>	<b>58 - 59 Adjustments</b>	<b>58 - 59 Réglages</b>	<b>58 - 59 Instellingen</b>	<b>58 - 59</b>
Faden abschneiden	58 - 59 Cutting the thread	58 - 59 Couper le fil	58 - 59 Draad afsnijden	58 - 59
2-Stufen-Nähfußanhebung	58 - 59 Two-step presser foot lifter	58 - 59 Position du pied de biche à deux niveaux	58 - 59 2-traps persvoetstand	58 - 59
Nadel wechseln	60 - 61 Changing the needle	60 - 61 Changement d'aiguille	60 - 61 Naald wisselen	60 - 61
Transporteur heben und senken	60 - 61 Raise or lower the feed dogs	60 - 61 Soulever et abaisser le transporteur	60 - 61 Transporteur omhoog / omlaag	60 - 61
<b>Mit dem Nähen beginnen</b>	<b>62 - 63 Starting sewing</b>	<b>62 - 63 Commencer à coudre</b>	<b>62 - 63 Beginnen met naaien</b>	<b>62 - 63</b>
Start/Stopp-Taste	62 - 63 Start/Stop button	62 - 63 Touche marche/arrêt (START/STOP)	62 - 63 Start/Stop-knop	62 - 63
Fußpedal	62 - 63 Foot control	62 - 63 Pédale de commande	62 - 63 Voetpedaal	62 - 63
Fadenspannung	64 - 65 Thread tension	64 - 65 Tension du fil	64 - 65 Draadspanning	64 - 65
<b>Funktionstasten</b>	<b>66 - 89 Operation buttons</b>	<b>66 - 89 Les touches de fonction</b>	<b>66 - 89 Functietoetsen</b>	<b>66 - 89</b>
Start/Stopp-Taste	66 - 67 Start/Stop button	66 - 67 Marche/arrêt (START/STOP)	66 - 67 Start/Stop-knop	66 - 67
Rückwärtsnähen	68 - 71 Reverse sewing	68 - 71 Couture en arrière (transport arrière)	68 - 71 Achterwaartsknop	68 - 71
Auto-lock Taste	72 - 75 Auto-lock button	72 - 75 Couture automatique «auto-lock»	72 - 75 Knop „Auto-Lock“	72 - 75
Nadel heben/senken	76 - 79 Needle up/down position button	76 - 79 Arrêt de l'aiguille en haut / en bas	76 - 79 Knop Naaldstop omhoog / omlaag	76 - 79
Stichbreite einstellen	80 - 83 Stitch width adjustment button	80 - 83 Le réglage de la largeur du point	80 - 83 Steekbreedte instellen	80 - 83
Stichlänge einstellen	84 - 87 Stitch length adjustment buttons	84 - 87 Le réglage de la longueur du point	84 - 87 Steeklengte instellen	84 - 87
Moduswahl-Taste für Stichwahl	84 - 87 Mode selection button	84 - 87 Sélection du mode	84 - 87 Directe steek selectie	84 - 87
Stiche spiegeln	88 - 89 Mirror button	88 - 89 Touche miroir	88 - 89 Knop om te spiegelen	88 - 89
<b>Direkt-Tasten für Standardstiche</b>	<b>90 - 91 Selection of standard stitches</b>	<b>90 - 91 Sélection directe des points standards</b>	<b>90 - 91 Selectie van standaardsteken</b>	<b>90 - 91</b>
Tasten für Muster- und Dekostiche	90 - 91 Selecting patterns & deco stitches	90 - 91 Sélection des motifs par numéros	90 - 91 Selectie van patronen en siersteken	90 - 91
Entsorgungshinweise	92 - 93 Disposal	92 - 93 Mise au rebut	92 - 93 Verwijdering	92 - 93
Notizen	94 - 95 Notes	94 - 95 Notes	94 - 95 Noten	94 - 95

SE

Före första användningen	02 - 03
Viktiga säkerhets instruktioner	04 - 20
Maskinens delar	23 - 24
Maskinkontrollknappar	25 - 29
LCD skärm	30 - 32
Stygnöversikt	33
Tillbehör	34 - 35
Ansluta maskinen till strömkällan	36 - 37
Fäst pressarfoten	38 - 39
Spola upp undertråden	40 - 43
Sätta i spolen	44 - 47
Trä övertråden	48 - 51
Använd nålpåträdare	52 - 55
Dra upp den nedre tråden	56 - 57
<b>Justeringar</b>	<b>58 - 59</b>
Skärning av tråden	58 - 59
Tvåstegs pressarfotlyft	58 - 59
Byta nål	60 - 61
Höj eller sänk matartänderna	60 - 61
<b>Börjar sy</b>	<b>62 - 63</b>
Start / Stopp-knapp	62 - 63
Fotkontroll	62 - 63
Trådspänning	64 - 65
<b>Driftsknappar</b>	<b>66 - 89</b>
Start / Stopp-knapp	66 - 67
Knapp för omvänd sömnad	68 - 71
“Auto-lock”-knapp	72 - 75
Nål upp / ner positionsknappen	76 - 79
Inställningsknapp för stygnbredd	80 - 83
Inställningsknappar för stygnlängd	84 - 87
Lägesväljarknapp	84 - 87
Spegelknapp	88 - 89
<b>Standardstygn</b>	<b>90 - 91</b>
Mönster och dekorativa stygn	90 - 91
Avfallshantering	92 - 93
Noter	94 - 95

ES

Antes de la puesta en marcha	02 - 03
Instrucciones importantes de seguridad	04 - 20
Partes principales de la maquina	23 - 24
Botones de la maquina	25 - 29
Pantalla LCD	30 - 32
Carta de disenos	33
Accesorios	34 - 35
Como conectar la maquina	36 - 37
Colocar el prensatelas	38 - 39
Llenando la bobina	40 - 43
Como insertar la bobina	44 - 47
Enhebrando el hilo superior	48 - 51
Enhebrador automatico	52 - 55
Levantat el hilo de la bobina	56 - 57
<b>Ajustes</b>	<b>58 - 59</b>
Hilo cortado	58 - 59
Pie prensatelas de 2 pasos	58 - 59
Como cambiar la aguja	60 - 61
Los alimentadores	60 - 61
<b>Empezar a coser</b>	<b>62 - 63</b>
Botón de arranque y parada	62 - 63
Pedal de control	62 - 63
Tension del hilo	64 - 65
<b>Botones de función</b>	<b>66 - 89</b>
Botón Start/Stop	66 - 67
Botón de reversión de marcha	68 - 71
Botón «Auto-lock»	72 - 75
Aguja arriba/abajo	76 - 79
Ancho de puntada	80 - 83
Longitud de puntada	84 - 87
Selección del MODO	84 - 87
Botón de imagen especular	88 - 89
<b>Botón de puntadas estándar</b>	<b>90 - 91</b>
Puntadas decorativas y de dibujo	90 - 91
Eliminación	92 - 93
Notas	94 - 95

CZ

Před prvním použitím	02 - 03
Důležité bezpečnostní pokyny	04 - 20
Základní části stroje	23 - 24
Kontrolní knoflíky stroje	25 - 29
LCD obrazovka	30 - 32
Přehled stehů	33
Příslušenství	34 - 35
Připojení stroje k napájení	36 - 37
Připojení přítlačné patky	38 - 39
Navinutí cívky	40 - 43
Vložení cívky	44 - 47
Navlečení horní nitě	48 - 51
Použití navlékače nitě	52 - 55
Navlečení spodní nitě	56 - 57
<b>Nastavení</b>	<b>58 - 59</b>
Ustřižení nití	58 - 59
Dvoukroková šicí patka	58 - 59
Výměna jehly	60 - 61
Zvednutí nebo snížení posuvníku	60 - 61
<b>Začínáme šít</b>	<b>62 - 63</b>
Tlačítko Start/Stop	62 - 63
Kontrola patky	62 - 63
Napětí nitě	64 - 65
<b>Operační tlačítka</b>	<b>66 - 89</b>
Tlačítko Start/Stop	66 - 67
Tlačítko pro zpětné šití	68 - 71
Tlačítko «Auto-lock»	72 - 75
Jehly nahoru/dolů	76 - 79
Šířka stehu	80 - 83
Délka stehu	84 - 87
Tlačítko výběru režimu	84 - 87
Tlačítko Zrcátko	88 - 89
<b>Standardní stehy</b>	<b>90 - 91</b>
Vzor a dekorativní stehy	90 - 91
Likvidace	92 - 93
Poznámky	94 - 95

PL

Przed pierwszym użyciem	02 - 03
Ważne instrukcje dotyczące bezpieczeństwa	04 - 20
Główne części maszyny	23 - 24
Przyciski sterowania maszyną	25 - 29
Ekran LCD	30 - 32
Przegląd ściegów	33
Akcesoria	34 - 35
Podłączanie maszyny do źródła zasilania	36 - 37
Mocowanie stopki	38 - 39
Nawijanie szpulki	40 - 43
Wkładanie szpulki	44 - 47
Nawlekanie górnej nici	48 - 51
Używanie nawlekaacza igły	52 - 55
Podciąganie dolnej nici	56 - 57
<b>Regulacja</b>	<b>58 - 59</b>
Cięcie nici	58 - 59
Dwuetapowy podnośnik stopki	58 - 59
Wymiana igły	60 - 61
Podnoszenie/opuszczanie transporterów	60 - 61
<b>Rozpoczęcie szycia</b>	<b>62 - 63</b>
Przycisk uruchomienia/zatrzymania	62 - 63
Regulacja stopki	62 - 63
Naprężacz nici	64 - 65
<b>Przyciski obsługi</b>	<b>66 - 89</b>
Przycisk START/STOP	66 - 67
Przycisk szycia wstecznego	68 - 71
Przycisk automatycznej blokady	72 - 75
Przycisk pozycji nici góra/dół	76 - 79
Przycisk regulacji szerokości ściegu	80 - 83
Przyciski regulacji długości ściegu	84 - 87
Przycisk wyboru trybu	84 - 87
Przycisk lustra	88 - 89
<b>Ściegi standardowe</b>	<b>90 - 91</b>
Ściegi wzorzyste i dekoracyjne	90 - 91
Utylizacja	92 - 93
Uwagi	94 - 95

# Übersicht Geräteteile / Principal Parts of the Machine / Éléments de la machine

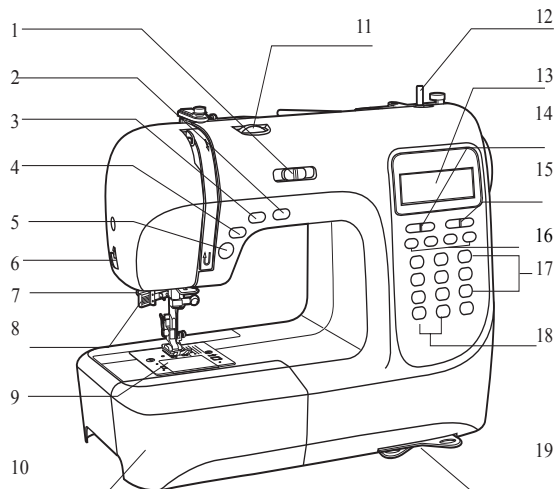

DE

- 1 Geschwindigkeitsregler
- 2 Nadelstopp oben/unten
- 3 Automatisches Vernähen
- 4 Rücktransport
- 5 Start/Stopp Knopf
- 6 Fadenabschneider
- 7 Knopflochhebel
- 8 Einfädelhilfe
- 9 Stichplatte
- 10 Anschlagetisch und Zubehörbox
- 11 Fadenspannung
- 12 Spulertift
- 13 LCD-Anzeige
- 14 Stichlänge einstellen
- 15 Stichbreite einstellen
- 16 Programmirtasten
- 17 Stichwahlknöpfe
- 18 Funktionstasten
- 19 Ausziehbare Stichmusterkarte
- 20 Greiferspulenstopper
- 21 Öffnung für zweiten Garnrollenstift
- 22 Handrad
- 23 Hauptschalter
- 24 Netzkabel
- 25 Anschluss für Fußpedal
- 26 Horizontaler Garnrollenhalter
- 27 Unterfadenführung
- 28 Oberfadenführung
- 29 Griff
- 30 Nähfußhebel
- 31 Transporteur

EN

- 1 Speed limiting adjustment lever
- 2 Needle up/down position button
- 3 Auto-lock button
- 4 Reverse button
- 5 Start/stop button
- 6 Thread cutter
- 7 Buttonhole lever
- 8 Auto needle threader
- 9 Bobbin cover plate
- 10 Sewing table and accessory box
- 11 Tension dial
- 12 Bobbin winder spindle
- 13 LCD screen
- 14 Stitch length adjustment
- 15 Stitch width adjustment
- 16 Memory buttons
- 17 Selection buttons
- 18 Function buttons
- 19 Quick reference plate
- 20 Bobbin winder stopper
- 21 Hole for second spool pin
- 22 Handwheel
- 23 Main power switch
- 24 Power cord
- 25 Foot controller connector
- 26 Horizontal spool pin
- 27 Bobbin thread guide
- 28 Upper thread guide
- 29 Handle
- 30 Presser foot lifter
- 31 Drop feed lever

FR

- 1 Bouton de réglage de la limite de vitesse
- 2 Bouton pour monter / baisser l'aiguille
- 3 Bouton de fermeture automatique
- 4 Bouton de marche arrière
- 5 Bouton de marche/ arrêt
- 6 Coupe-fil
- 7 Levier pour boutonnières
- 8 Enfileur d'aiguilles automatique
- 9 Platine couvre canette
- 10 Bras libre et boîte d'accessoires
- 11 Indicateur de tension
- 12 Axe de l'enrouleur
- 13 Ecran LCD
- 14 Boutons de réglage de la longueur du point
- 15 Boutons de réglage de la largeur du point
- 16 Boutons de mémoire
- 17 Bouton de sélection
- 18 Boutons de fonction
- 19 Guide de référence rapide
- 20 Butoir pour l'enrouleur de canette
- 21 Orifice pour un second goujon de bobine
- 22 Volant
- 23 Interrupteur principal
- 24 Câble d'alimentation
- 25 Connecteur de la pédale
- 26 Goujon horizontal de la bobine
- 27 Guide du fil de la canette
- 28 Guide du fil supérieur
- 29 Poignée
- 30 Levier du pied presseur
- 31 Levier pour monter descendre les griffes d'entraînement

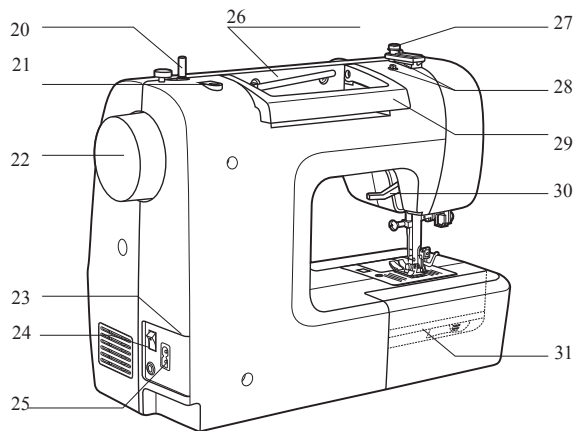

NL	SE	ES	CZ	PL
1 snelheids regel schuifknop	1 Justerbar hastighetsspak	1 Leva de ajuste de la velocidad límite	1 Páčka pro nastavení omezení rychlosti	1 Dźwignia regulacji ograniczenia prędkości
2 naaldpositie boven/ onder knop	2 Nålknapp upp/ner	2 Botón de posición de la aguja arriba abajo	2 Tlačítko pro pozici jehly nahoru/dolů	2 Przycisk pozycji igły w górę / w dół
3 auto-lock knop	3 Fästknapp	3 Botón de parada automática	3 Tlačítko pro automatické zamknutí	3 Przycisk automatycznej blokady
4 retournaaien knop	4 Backknapp	4 Botón de reverso	4 Tlačítko pro zapošívání	4 Przycisk wsteczny
5 start / stoop knop	5 Start/stopp-knapp	5 Botón de arranque y parada	5 Tlačítko Start/Stop	5 Przycisk uruchomienia/zatrzymania
6 draad afsnijder	6 Kniv	6 Cortador del hilo	6 Tlačítko ustrížení nitě	6 Przecinaczka do nici
7 knoopsgat hendel	7 Knapphålsspak	7 Leva del ojalador	7 Páčka pro knoflíkovou díрку	7 Dźwignia dziurki na guziki
8 automatische draadinrijger	8 Automatisk nålträdare	8 Enhebrador automático	8 Automatický navlékač nitě	8 Automatyczny nawlekacz igły
9 spoel afdek plaatje	9 Stygnplatta	9 Tapa de la bobina	9 Krycí deska cívky	9 Płyta osłonowa szpulki
10 aanschuiftafel en accessoire opbergbakje	10 Sybord/ tillbehörslåda	10 Mesa de costura y caja de accesorios	10 Šicí stůl a skříňka na příslušenství	10 Stół krawiecki i pudełko z akcesoriami
11 draadspannings knop	11 Trådspänningsrat	11 Dial de tensión	11 Napínací kotouč	11 Pokrętło naprężacza
12 spoelwinder asje	12 LCD-skärm	12 Eje del bobinador	12 Vřetenó navíječe cívky	12 Wrzeciono nawijacza szpulki
13 LCD scherm	13 Spolpigg	13 Pantalla LCD	13 LCD obrazovka	13 Ekran LCD
14 steeklengte keuze knop	14 Stygnlängds justeringsknapp	14 Botón de ajuste de la longitud de puntada	14 Tlačítko pro nastavení délky stehu	14 Przycisk regulacji długości ściegu
15 steekbreedte keuze knop	15 Strygnbredds justeringsknapp	15 Botón de ajuste del ancho de puntada	15 Tlačítko pro nastavení šířky stehu	15 Przycisk regulacji szerokości ściegu
16 geheugen knoppen	16 Minnesknapp	16 Botones de memoria	16 Tlačítka paměti	16 Przyciski pamięci
17 keuze knoppen	17 Stygnvalsknappar	17 Botones de selección	17 Tlačítka výběru režimu	17 Przyciski wyboru
18 functie knoppen	18 Funktionsknappar	18 Botones de función	18 Tlačítka výběru funkce	18 Przyciski funkcji
19 steek / patronen kaart	19 Stygnbricka	19 Placa de referencia rápida	19 Rychlý referenční štítek	19 Płytką szybkiego dostępu
20 spoelwinder stopper	20 Spolstopp	20 Freno del bobinador	20 Uzávěr navíječe cívky	20 Ogranicznik nawijacza szpulki
21 gat voor tweede garenpen	21 Hål för extra trådpinne	21 Agujero para el segundo porta carretel	21 Dírka pro druhou cívku	21 Otwór drugiego trzpienia szpulki
22 handwiel	22 Handhjul	22 Volante	22 Ruční kotouč	22 Koło zamachowe
23 aan / uit knop	23 Huvudströmbrytare	23 Interruptor general	23 Hlavní vypínač	23 Wyłącznik główny
24 ingang voor stroomkabel	24 Nätsladd	24 Enchufe de entrada	24 Napájecí kabel	24 Przewód zasilania
25 ingang voor voetpedaal	25 Fotkontroll	25 Conector del pedal de control	25 Kontrolní nožní konektor	25 Złącze regulatora stopki
26 liggende garenpen	26 Horisontell trådpinne	26 Porta carretel horizontal	26 Horizontální cívka	26 Poziomy trzpień szpulki
27 spoeldraad geleider	27 Övertrådsguide	27 Guía del hilo de la bobina	27 Vodič cívkové nitě	27 Prowadnica nici ze szpulki
28 bovendraad geleider	28 Övertrådsstyrning	28 Guía del hilo superior	28 Vodič horní nitě	28 Górna prowadnica nici
29 handvat	29 Handtag	29 Manija para transporte	29 Madlo	29 Uchwyt
30 persvoet hendel	30 Pressarfotslyft	30 Levantador del pié prensa tela	30 Zvedák přítlačné patky	30 Podnošník stopki
31 transporteur schuif knop	31 Matartänder upp/ner	31 Leva para bajar el alimentador	31 Přitahovač páčky podavače	31 Dźwignia transportera dolnego



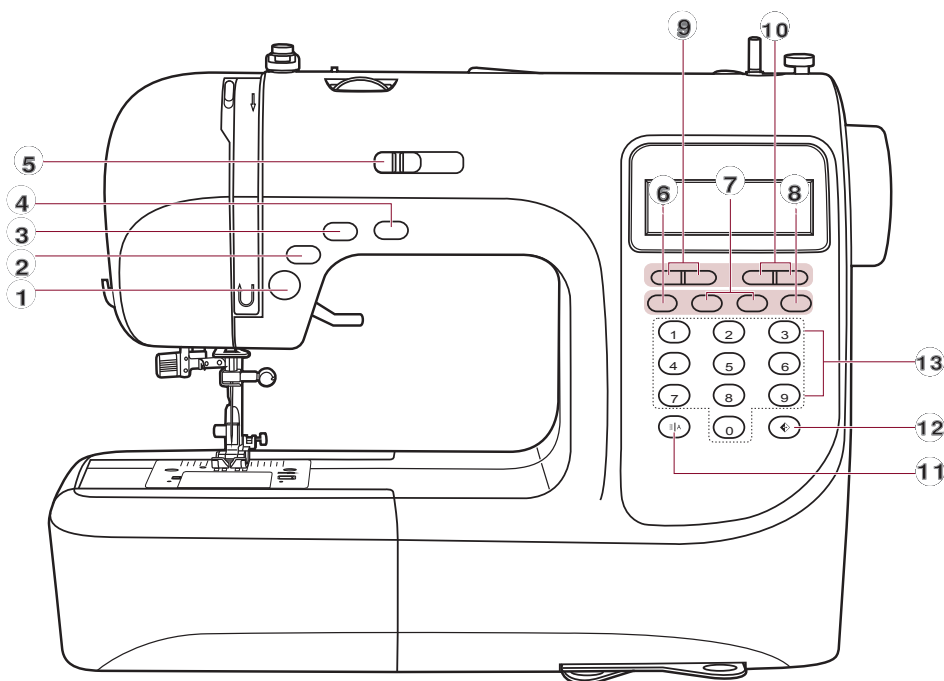

### A. Funktionstasten

- 1 **START/STOP-Taste** – Drücken Sie auf die Taste, um den Nähvorgang zu starten bzw. zu stoppen.
- 2 **Taste für Rückwärtsnähen (Rücktransport)**  
Solange Sie die Taste gedrückt halten, näht der Nähcomputer bei niedriger Geschwindigkeit rückwärts, ideal z.B. für Vernähstiche.
- 3 **Taste für automatisches Vernähen**  
Wenn Sie diese Taste gedrückt halten, werden Vernähstiche sofort oder am Ende des aktuellen Stichmusters genäht, danach stoppt der Nähcomputer automatisch.
- 4 **Taste für Nadelstopp oben/unten**  
Durch Drücken dieser Taste können Sie bestimmen, ob die Nadel bei Beendigung des Nähvorgangs automatisch oben oder unten stoppen soll, das entsprechende Symbol leuchtet in der LCD-Anzeige auf.
- 5 **Geschwindigkeitsregler** – Mit diesem Hebel können Sie die Nähgeschwindigkeit einstellen.

### B. Funktionstasten

- 6 **Speichertaste**  
Um das erzeugte Muster oder die Musterkombinationen aufzunehmen und zu speichern, muss die Taste M gedrückt werden.
- 7 **Pfeiltasten**  
Drücken Sie die Taste oder bis die gewünschte Stichnummer erscheint.
- 8 **Löschtaste**  
Falls ein falsches Muster gewählt oder abgespeichert worden ist, kann man dies mit der Löschtaste C löschen.
- 9 **Tasten für die Stichtlängen-Einstellung**  
Durch Drücken dieser Tasten können Sie die vorprogrammierte Einstellung für die Stichtlänge verändern.
- 10 **Tasten für die Stichbreiten-Einstellung**  
Durch Drücken dieser Tasten können Sie die vorprogrammierte Einstellung für die Stichbreite verändern.
- 11 **Modus-Wahltaste für Stichwahl/Musterwahl**  
Durch Drücken dieser Taste wechseln Sie entweder in den Direkt-Modus „Direct“, mit dem Sie einen der 10 Standardstiche direkt per Tastendruck auswählen können, oder Sie wechseln in den Nummern-Modus „Patterns“, mit dem Sie allgemeine und dekorative Stiche und Muster über die Nummerntasten auswählen können (90 stehen zur Wahl).
- 12 **Taste für die Funktion Spiegeln** – Durch Drücken dieser Taste können Sie Muster spiegelverkehrt nähen.

### C. Stichwahltasten

- 13 Mit diesen 10 Tasten können Sie entweder direkt eine der 10 Standardstiche anwählen (im Modus „Direct“) oder eine Nummer (im Modus „Patterns“) eingeben, um eine der 90 Dekorativstiche und Muster zu wählen.

**A. Operation buttons****1 START/STOP button**

Press this button to start or stop the machine.

**2 Reverse button**

Hold down this button to sew stitches in reverse or sew reinforcement stitches at a low speed.

**3 Auto-lock button**

Hold down this button to sew locking stitches immediately or at the end of the current patterns and automatically stop.

**4 Needle up/down position button**

Press this button to move the needle to either up or down position. Needle will be programmed to stop in selected position until button is pressed again. The corresponding symbol lights up in the LCD screen.



**5 Speed limiting adjustment lever**

Slide this lever to change the sewing speed.

**B. Operation buttons****6 Memory button**

Press the M button to enter or store the created pattern combination in the memory.

**7 Arrow buttons**

Press the button  or  until the actual stitch number is displayed.

**8 Clear button**

If an incorrect pattern is selected or memorized, pressing the button C will clear it.

**9 Stitch length adjustment buttons**

Press this button to adjust the pre-programmed length of the stitch.

**10 Stitch width adjustment buttons**

Press this button to adjust the width of the stitch.

**11 Mode selection button for stitch/pattern selection**

By pressing this button, you either switch to the mode „Direct“, in which you can directly select one of the 10 standard stitches by keystroke or you switch to the number-mode „Patterns“, in which you can select general or decorative stitches and patterns using the number buttons (choose from 90 different options).

**12 Mirror button**

Press this button to sew a reflection pattern.

**C. Selection buttons**

- 13** With these 10 buttons you can either choose one of the 10 standard stitches (in „Direct“ mode) or enter a number to select one of the 90 decorative stitches and patterns.

**A. Touches de fonction**

- 1 Touche START/STOP** – appuyez sur cette touche, pour commencer à ou arrêter de coudre.

**2 Touche pour couture en marche arrière**

En maintenant cette touche enfoncée, la machine coud vers l'arrière à vitesse réduite, idéal par exemple pour effectuer des points de sécurité.

**3 Touche pour une finition automatique**

En maintenant cette touche enfoncée, les points de sécurité sont effectués aussitôt ou en fin du point actuel puis la machine à coudre électronique s'arrête automatiquement.

**4 Touche pour arrêt de l'aiguille en haut / en bas**



En appuyant sur cette touche, vous pouvez choisir si l'aiguille doit s'arrêter automatiquement en haut ou en bas en fin de couture. Le symbole correspondant s'affiche sur l'écran LCD.

- 5 Régulateur de la vitesse** – ce levier vous permet de régler la vitesse de couture.

**B. Touches de fonction****6 Touche mémoire**

Pour enregistrer le point obtenu ou la combinaison de points et les sauvegarder, il est nécessaire d'appuyer sur la touche M.

**7 Touches flèches**

Appuyez sur la touche  ou  jusqu'à ce que le numéro du point souhaité s'affiche.

**8 Touche suppression**

Si vous avez sélectionné ou enregistré un point incorrect, vous pouvez le supprimer à l'aide de la touche C.

**9 Touches pour le réglage de la longueur du point**

En appuyant sur ces touches vous pouvez modifier le réglage préprogrammé de la longueur du point.

**10 Touches pour le réglage de la largeur du point**

En appuyant sur ces touches vous pouvez modifier le réglage préprogrammé de la largeur du point.

**11 Touche de sélection du point**

En appuyant sur cette touche vous pouvez passer soit sur le mode « Direct » avec lequel vous pouvez sélectionner un des 10 points standard directement en appuyant sur la touche correspondante ou sur le mode de numéro « Patterns », avec lequel vous pouvez choisir des points usuels et décoratifs grâce à la touche avec les numéros (90 points disponibles).

- 12 Touche pour la fonction miroir** – En appuyant sur cette touche vous pouvez coudre un point en le reflétant.

**C. Touches de sélection du point**

- 13** Avec ces 10 touches vous pouvez sélectionner un des 10 points standard (en mode « Direct ») ou un numéro (en mode « Patterns») pour choisir entre un des 90 points décoratifs.

**A. Functietoetsen**

- 1 **START/STOP-knop** – Druk op de knop om te starten of te stoppen met naaien.
- 2 **Achterwaartsknop**  
Zolang deze knop ingedrukt wordt, naait de naaimachine bij lage snelheid achterruit, ideaal om af te hechten.
- 3 **Knop voor automatisch afhechten**  
Als u deze knop ingedrukt houdt, wordt de afhechtsteek direct of na afloop van het huidige steekpatroon genaaid, daarna stopt de computergestuurde naaimachine automatisch.
- 4 **Knop naaldstop omhoog/omlaag**  
Door op deze knop te drukken, kunt u bepalen of de naald bij beëindiging van het naaiproces omlaag of omhoog moet stoppen. Het bijbehorende symbool brandt op het LCD-scherm.
- 5 **Snelheidsregeling** – Met deze hendel kunt u de naaisnelheid instellen.

**B. Functietoetsen**

- 6 **Geheugentoets**  
Om het gemaakte patroon of de patrooncombinatie op te slaan, moet de toets M worden ingedrukt.
- 7 **Pijltjestoetsen**  
Druk op de toets  of  totdat het bijbehorende steeknummer verschijnt.
- 8 **Wistoets**  
Als het verkeerde patroon is geselecteerd of opgeslagen, kunt u deze verwijderen met de wistoets C.
- 9 **Steeklengteknoop**  
Door op deze knop te drukken kunt u de voorgeprogrammeerde instelling van de steeklengte veranderen.
- 10 **Steekbreedteknoop**  
Door op deze knop te drukken kunt u de voorgeprogrammeerde instelling van de steekbreedte veranderen.
- 11 **Moduskeuzeknop voor steekkeuze/patroonkeuze**  
Door op deze knop te drukken, wisselt u van de direct-modus ‚Direct‘, waarmee u een van de 10 standaardsteken direct met een druk op de knop kunt kiezen, of u wisselt in de nummer-modus ‚Patterns‘, waarmee u algemene en decoratieve steken en patronen kunt kiezen met de nummer-toetsen (90 verschillende).
- 12 **Toets voor de spiegel functie** – Door op deze knop te drukken, kunt u patronen gespiegeld naaien.



**C. Steekkeuzeknoppen**

- 13 Met deze 10 knoppen kunt u direct één van de 10 standaard steken kiezen (in de modus ‚Direct‘) of een nummer (in de modus ‚Patronen‘) invoeren op een van de 90 decoratieve steken en patronen te selecteren.

**A. Driftsknappar**

- 1 **START/STOP-knapp** – Tryck på den här knappen för att starta eller stoppa maskinen.
- 2 **Bakåt knapp**  
Håll ner den här knappen för att sy bakåt eller sy förstärkta stygn med låg hastighet.
- 3 **Automatisk fästknapp**  
Håll ner den här knappen för att fästa omedelbart eller i slutet av nuvarande mönster och stoppa automatiskt.
- 4 **Positionsknapp för nål i upp/ner-läge**  
Tryck på den här knappen för att flytta nålen till antingen uppåt eller nedåt. Nålen programmeras för att stanna i vald position tills knappen trycks in igen. Den motsvarande symbolen lyser upp på LCD-skärmen.
- 5 **Hastighetsbegränsande justeringsspak**  
Skjut den här spaken för att ändra stygnhastigheten

**B. Driftsknappar**

- 6 **Minnesknapp**  
Tryck på M-knappen för att mata in eller lagra det skapade mönstrets kombination i minnet.
- 7 **Pilknappar**  
Tryck på knappen  eller  tills det faktiska stygnnumret visas.
- 8 **Rensa knappen**  
Om ett felaktigt mönster väljs eller lagras trycker du på knappen C för att rensa.
- 9 **Stygnlängdsknapparg**  
Tryck på den här knappen för att justera den förprogrammerade längden på stygnen.
- 10 **Stygnsbreddsknappar**  
Tryck på den här knappen för att justera stygnbredd.
- 11 **Lägesvalsknapp för stygn / mönsterval**  
Genom att trycka på den här knappen växlar du antingen till läget „Direkt“, där du direkt kan välja en av 10 standardstygn med knapptryckning eller omkoppling till nummerläge „Mönster“ (patterns), där du kan välja generella eller dekorativa stygn och mönster med sifferknapparna (välj från 90 olika alternativ).
- 12 **Spiegelknappn**  
Tryck på den här knappen för att sy ett reflektionsmönster.

**C. Urvalsknappar**

- 13 Med dessa 10 knappar kan du antingen välja en av de 10 standardstygnen (i „Direkt“ läge) eller ange ett nummer och välja en av de 90 dekorativa stygnen och mönstren.

**A. Operación de botones****1 Botón arranque / parada**

Presione este botón para entrar o guardar el diseño creado en la memoria.

**2 Botón reverso**

Sostenga este botón para coser hacia atrás a reforzar costuras a baja velocidad.

**3 Botón de cierre de costura**

Mantenga pulsado este botón para coser puntadas de bloqueo inmediatamente o al final de los patrones actuales y detenerse automáticamente.

**4 Botón de posición de aguja**

Pulse este botón para mover la aguja a la posición superior o inferior. La aguja se programará para detenerse en la posición seleccionada hasta que se vuelva a pulsar el botón. El símbolo correspondiente se ilumina en la pantalla LCD.

**5 Botón de ajuste de la velocidad límite**

Deslice esta palanca para cambiar la velocidad de costura.

**B. Botones de memoria****6 Botón de memoria**

Pulse el botón M para introducir o almacenar en la memoria la combinación de patrones creada.

**7 Botón de búsqueda**

Pulse el botón  o  hasta que aparezca el número de puntada actual.

**8 Botón de borrado**

Si se selecciona o memoriza un patrón incorrecto, al pulsar el botón C se borrará.

**9 Botón de ajuste de longitud de puntada**

Pulse este botón para ajustar la longitud preprogramada de la puntada.

**10 Botón de ajuste de ancho de puntada**

Pulse este botón para ajustar la anchura de la puntada.

**11 Botón de selección de modo**

Al pulsar este botón, se pasa al modo "Directo", en el que se puede seleccionar directamente una de las 10 puntadas estándar mediante la pulsación de una tecla, o se pasa al modo numérico "Patrones", en el que se pueden seleccionar puntadas y patrones generales o decorativos mediante los botones numéricos (se puede elegir entre 90 opciones diferentes).

**12 Botón espejo**

Pulse este botón para coser un patrón de reflexión.

**C. Botones de selección****13 Selección directa de diseños y botones de números**

Con estos 10 botones puede elegir una de las 10 puntadas estándar (en modo "Directo") o introducir un número para seleccionar una de las 90 puntadas y patrones decorativos.

**A. Ovládací tlačítka****1 Tlačítko START/STOP**

Stiskněte toto tlačítko pro zapnutí nebo vypnutí stroje.

**2 Tlačítko pro zapošívání**

Podržte toto tlačítko pro šití stehů v opačném směru nebo pro šití výztužných stehů nízkou rychlostí.

**3 Tlačítko pro automatické zamknutí**

Podržte toto tlačítko pro okamžité zapošití nebo na konci aktuálních vzorů a šití se automaticky zastaví.

**4 Tlačítko pro pozici jehly nahoru/dolů**

Stiskněte toto tlačítko pro nastavení jehly do horní nebo dolní pozice. Jehla bude naprogramována tak, aby se zastavila ve zvolené pozici, dokud nebude tlačítko opětovně stisknuto. Příslušný symbol se rozsvítí na displeji LCD.



**5 Páčka pro nastavení omezení rychlosti**

Posuňte páčku a změňte rychlost šití.

**B. Ovládací tlačítka****6 Tlačítko paměti**

Stiskněte tlačítko M pro vložení nebo uložení vytvořené kombinace vzorů do paměti.

**7 Tlačítko se šipkami**

Stiskněte tlačítko  nebo , dokud se nezobrazí skutečné číslo stehu.

**8 Tlačítko čištění**

Pokud je zvolen nebo uložen nesprávný vzor, stisknutím tlačítka C ho vymažete.

**9 Tlačítko pro nastavení délky stehu**

Stiskněte toto tlačítko pro nastavení předem naprogramované délky stehu.

**10 Tlačítko pro nastavení šířky stehu**

Stiskněte toto tlačítko pro nastavení šířky stehu.

**11 Tlačítko výběru režimu pro výběr stehu/vzoru**

Stisknutím tohoto tlačítka buď přepnete do režimu „Přímý“, ve kterém můžete přímo vybrat jeden z 10 standardních stehů stiskem klávesy, nebo přepnete do režimu číslic "Vzory", ve kterém můžete vybrat obecné nebo dekorativní stehy a vzory pomocí číselných tlačítek (vyberte z 90 různých možností).

**12 Tlačítko Zrcátka**

Stiskněte toto tlačítko pro šití vzoru odrazu.

**(C) 13 Ovládací tlačítka**

Pomocí těchto 10 tlačítek můžete buď zvolit jeden z 10 standardních stehů (v režimu "Přímý"), nebo zadat číslo pro výběr jednoho z 90 dekorativních stehů a vzorků.

## A. Przyciski obsługi

### 1 Przycisk uruchomienia/zatrzymania

Naciśnięcie tego przycisku uruchamia lub zatrzymuje maszynę.

### 2 Przycisk przycinaczki do nici

Naciśnięcie tego przycisku po zakończeniu szycia powoduje odcięcie nici przez maszynę.

### 3 Przycisk wsteczny

Przytrzymanie tego przycisku powoduje szycie ściegów wstecznych lub ściegów wzmacniających z niewielką prędkością.

### 4 Przycisk automatycznej blokady

Przytrzymanie tego przycisku powoduje szycie stebnówek bezpośrednio lub na końcu aktualnych wzorów i automatyczne zatrzymanie.

### 5 Przycisk pozycji igły w górę / w dół

Naciśnięcie tego przycisku powoduje przesunięcie igły do pozycji górnej lub dolnej. Igła zostanie zaprogramowana do zatrzymania się w wybranej pozycji do czasu ponownego naciśnięcia przycisku. Odpowiedni symbol zapala się na ekranie LCD.

### 6 Dźwignia regulacji ograniczenia prędkości

Przesunięcie tej dźwigni zmienia prędkość szycia.

## B. Przyciski obsługi

### 7 Przyciski regulacji długości ściegu

Nacisnąć przycisk , aby wyregulować zaprogramowaną wstępnie długość ściegu.

### 8 Przyciski regulacji szerokości ściegu

Nacisnąć przycisk, aby wyregulować szerokość ściegu.

### 9 Przycisk wyboru trybu wzoru/ściegu

Po naciśnięciu tego przycisku nastąpi przełączenie na tryb „bezpośredni”, w którym można bezpośrednio wybrać jeden z 10 standardowych ściegów przez naciśnięcie klawisza lub przełączyć na tryb liczbowy „Wzory”, w którym można wybrać ściegi i wzory ogólne lub ozdobne za pomocą przycisków liczbowych (wybór z 90 różnych opcji). Patrz strona 23 „Przegląd ściegów” lub płyta wzorów ściegów.

### 10 Przycisk lustra

Nacisnąć ten przycisk, aby zobaczyć wzór odbity.

## C. Przyciski wyboru

11 Za pomocą tych 10 przycisków można wybrać jeden z 10 standardowych ściegów (w trybie „Bezpośrednim”) lub wprowadzić liczbę, aby wybrać jeden z 90 ściegów dekoracyjnych i wzorów.

### 12 Przycisk funkcji lustra

Naciśnij ten przycisk, aby szyc wzory w lustrzanym odbiciu.

### 13 Przyciski wyboru ściegu

Te 10 przycisków pozwala na bezpośredni wybór jednego z 10 standardowych ściegów (w trybie Direct) lub wprowadzenie numeru (w trybie Patterns), aby wybrać jeden z 90 ściegów i wzorów dekoracyjnych.

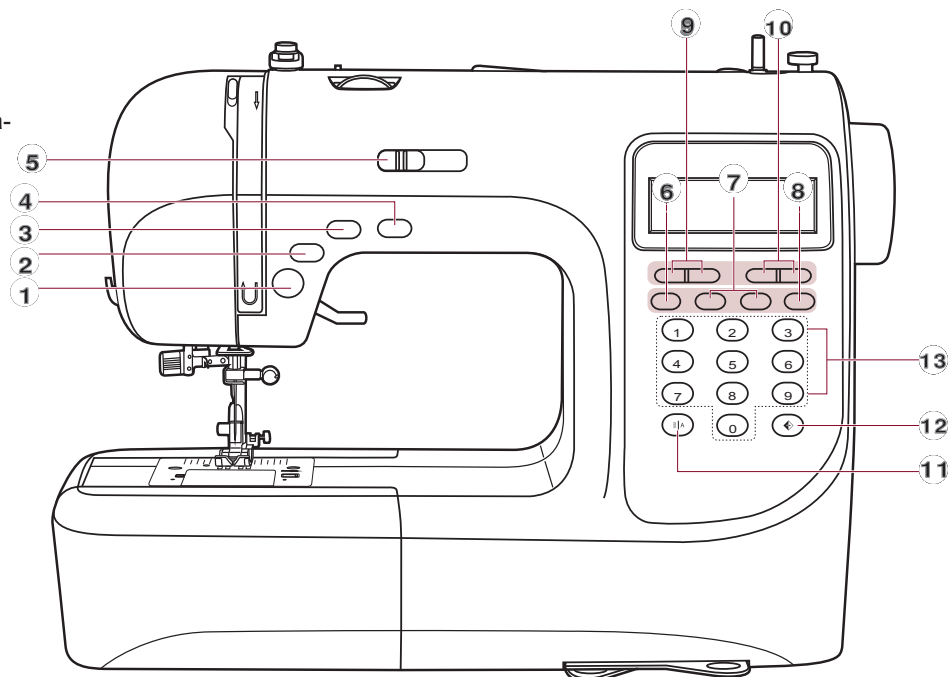

Bedeutung der Symbole  
 Meaning of the symbols  
 Signification des symboles  
 Betekenis van de symbolen  
 Betydelsen av symbolerna  
 Significado de los símbolos

Význam symbolů  
 Znaczenie symboli

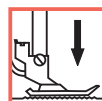
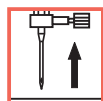

DE Nadel hochstellen

Nähfuß hochstellen

Nähfuß senken

EN Raise needle

Raise presser foot

Lower presser foot

FR Soulever l'aiguille

Soulever le pied de biche

Abaisser le pied de biche

NL Naald omhoog zetten

Persvoet omhoog zetten

Persvoet omlaag zetten

SE Höja nål

Höja pressarfot

lägg ner pressarfot

ES Aguja de elevación

Levantar el prensatelas

Bajar el pie prensatelas

CZ Zdvihněte jehlu

Zdvihněte přítlačnou patku

Snižte přítlačnou patku

PL Podniesienie igły

Podniesienie stopki

Opuszczenie stopki

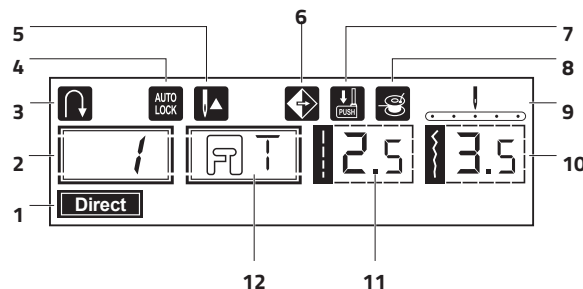

### LCD-Anzeige bei Direktwahl für Standardstiche

- 1 Direkt-Modus für Wahl von Standardstichen
- 2 Stichmustersnummer
- 3 Rückwärts nähen
- 4 Automatisches Vernähen
- 5 Nadelstopp oben
- 6 Spiegeln
- 7 Knopflochhebel
- 8 Spulen
- 9 Nadelposition
- 10 Stichbreite
- 11 Stichtlänge
- 12 Nähfuß

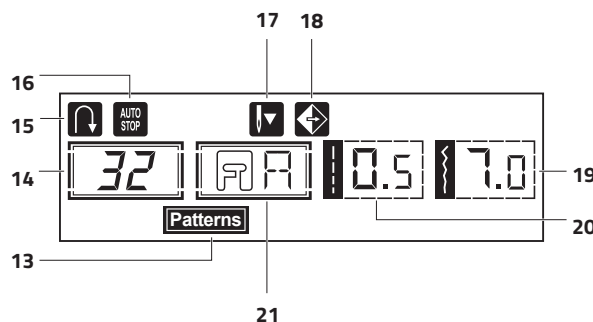

### LCD-Anzeige bei Nummernwahl für Dekorativstiche und Muster

- 13 Nummern-Modus für Wahl von Dekorativstichen und Muster
- 14 Stichmustersnummer
- 15 Rückwärts nähen
- 16 Automatik-Stopp
- 17 Nadelstopp unten
- 18 Spiegeln
- 19 Stichbreite
- 20 Stichtlänge
- 21 Nähfuß

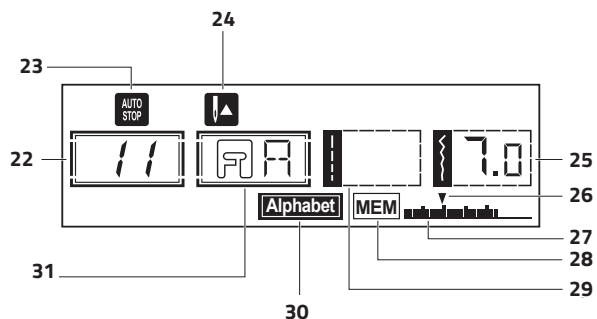

### LCD-Anzeige bei Speichern

- 22 Stichmustersnummer
- 23 Auto-Stopp
- 24 Nadelstopp oben
- 25 Stichbreite
- 26 Nummer der momentanen Einheiten
- 27 Gesamteinheiten
- 28 Speicher
- 29 Stichtlänge
- 30 Alphabetmodus
- 31 Nähfuß

**LCD display when selecting direct patterns**

- 1 Direct mode
- 2 Pattern number
- 3 Reverse
- 4 Auto-lock
- 5 Needle up
- 6 Mirror
- 7 Buttonhole lever
- 8 Bobbin winding
- 9 Needle position
- 10 Stitch width
- 11 Stitch length
- 12 Suggested presser foot

**LCD display when selecting number-mode patterns**

- 13 Normal number-mode for selecting patterns
- 14 Pattern number
- 15 Reverse
- 16 Auto-stop
- 17 Needle down
- 18 Mirror
- 19 Stitch width
- 20 Stitch length
- 21 Suggested presser foot

**Memory**

- 22 Pattern number
- 23 Auto-stop
- 24 Needle up
- 25 Stitch width
- 26 Actual number of units
- 27 Total number of units
- 28 Memory
- 29 Stitch length
- 30 Alphabet mode
- 31 Suggested presser foot

**Affichage LCD en cas de sélection directe pour les points standard**

- 1 Mode direct pour la sélection des points standard
- 2 Numéro des points
- 3 Couture arrière
- 4 Blocage ( finition ) automatique
- 5 Arrêt de l'aiguille en haut
- 6 Miroir
- 7 Levier boutonnière
- 8 Embobinage
- 9 Position de l'aiguille
- 10 Largeur du point
- 11 Longueur du point
- 12 Pied de biche

**Affichage LCD en cas de sélection par numéros pour des points décoratifs**

- 13 Mode de numéro pour la sélection de points décoratifs
- 14 Numéro des points
- 15 Couture arrière
- 16 Arrêt automatique
- 17 Arrêt de l'aiguille en bas
- 18 Miroir
- 19 Largeur du point
- 20 Longueur du point
- 21 Pied de biche

**Mémoire**

- 22 Numéro des points
- 23 Arrêt automatique
- 24 Arrêt de l'aiguille en haut
- 25 Largeur du point
- 26 Actuel Nombre d'unités
- 27 Nombre total d'unités
- 28 Mémoire
- 29 Longueur du point
- 30 Mode alphabet
- 31 Pied de biche

**LCD-scherm bij het direct kiezen van standaardsteken**

- 1 Directe modus voor het kiezen van standaardsteken
- 2 Steekpatroonnummer
- 3 Achterwaarts naaien
- 4 Automatisch afhechten
- 5 Naaldstop boven
- 6 Spiegelen
- 7 Knoopsgathendel
- 8 Spoelen
- 9 Naaldpositie
- 10 Steekbreedte
- 11 Steeklengte
- 12 Persvoetje

**LCD-scherm bij nummerkeuze voor decoratieve steken en patronen**

- 13 Nummer-modus voor het kiezen van decoratieve steken en patronen
- 14 Steekpatroonnummer
- 15 Achterwaarts naaien
- 16 Automatische stop
- 17 Naaldstop onder
- 18 Spiegelen
- 19 Steekbreedte
- 20 Steeklengte
- 21 Persvoetje

**Geheugentoets**

- 22 Steekpatroonnummer
- 23 Automatische stop
- 24 Naaldstop boven
- 25 Steekbreedte
- 26 Werkelijke aantal eenheden
- 27 Totaal aantal unit
- 28 Geheugentoets
- 29 Alfabetmodus
- 30 Steeklengte
- 31 Persvoet

**LCD-skärm när du väljer direkta mönster**

- 1 Direkkläge
- 2 Mönsternummer
- 3 Bakåt
- 4 Automatisk låsning
- 5 Nål upp
- 6 Spegel
- 7 Knapphålspak
- 8 Spola upp tråd
- 9 Nålposition
- 10 Stygnbredd
- 11 Stygnlängd
- 12 Föreslagen pressarfot

**LCD-skärm när du väljer numrerade mönstersömmar**

- 13 Normalt nummerläge för att välja mönster
- 14 Mönsternummer
- 15 Bakåt
- 16 Automatisk stopp
- 17 Nål ner
- 18 Spegel
- 19 Stygnbredd
- 20 Stygnlängd
- 21 Föreslagen pressarfot

**MINNE**

- 22 Mönsternummer
- 23 Automatisk stopp
- 24 Nål upp
- 25 Stygnbredd
- 26 Faktiskt antal enheter
- 27 Totalt antal enheter
- 28 Minne
- 29 Stygnlängd
- 30 Alfabetläge
- 31 Föreslagen pressarfot

**Diseños directos**

- 1 Modo directo
- 2 Número del diseño
- 3 Reverso
- 4 Auto cierre
- 5 Aguja arriba
- 6 Espejo
- 7 Leva del ojalador
- 8 Bobinador
- 9 Posición de aguja
- 10 Ancho de puntada
- 11 Largo de la puntada
- 12 Prensateclas

**Diseño**

- 13 Modo normal
- 14 Número del diseño
- 15 Reverso
- 16 Parada automática
- 17 Aguja abajo
- 18 Espejo
- 19 Ancho de puntada
- 20 Longitud de puntada
- 21 Pié sugerido

**Alfabeto**

- 22 Número del diseño
- 23 Parada automática
- 24 Aguja arriba
- 25 Ancho de puntada
- 26 Número de unidadescorrientes
- 27 Número total de unidades
- 28 Memoria
- 29 Longitud de puntada
- 30 Modo alfabeto
- 31 Pié sugerido

**LCD displej při výběru přímých vzorů**

- 1 Přímý program
- 2 Číslo vzoru
- 3 Zpětný
- 4 Automatické zamknutí
- 5 Jehla nahoru
- 6 Zrcátko
- 7 Páčka pro knoflíkovou dírku
- 8 Vinutí cívky
- 9 Pozice jehly
- 10 Šířka stehu
- 11 Délka stehu
- 12 Doporučená přítlačná patka

**LCD displej při výběru čísla vzoru**

- 13 Běžný číselný režim pro výběr vzorů
- 14 Číslo vzoru
- 15 Zpětný
- 16 Automatické zastavení
- 17 Jehla dolů
- 18 Zrcátko
- 19 Šířka stehu
- 20 Délka stehu
- 21 Doporučená přítlačná patka

**Paměť**

- 22 Číslo vzoru
- 23 Automatické zastavení
- 24 Jehla nahoru
- 25 Šířka stehu
- 26 Aktuální počet jednotek
- 27 Celkový počet jednotek
- 28 Paměť
- 29 Délka stehu
- 30 Režim abecedy
- 31 Doporučená přítlačná patka

**Wyświetlacz LCD podczas wyboruściegów bezpośrednich**

- 1 Tryb bezpośredni
- 2 Numer wzoru
- 3 Szycie wsteczne
- 4 Automatyyczna blokada
- 5 Igła w górę
- 6 Lustro
- 7 Dźwignia dziurki na guziki
- 8 Nawijanie szpulki
- 9 Pozycja igły
- 10 Szerokość ściegu
- 11 Długość ściegu
- 12 Sugerowana stopka

**Wyświetlacz LCD podczas wyboruwzorów w trybie liczbowym**

- 13 Zwyczajny tryb liczbowy do wyboru wzorów
- 14 Numer wzoru
- 15 Szycie wsteczne
- 16 Automatyyczne zatrzymanie
- 17 Igła w dół
- 18 Lustro
- 19 Largeur du point
- 20 Długość ściegu
- 21 Sugerowana stopka

**Pamięć**

- 22 Numer wzoru
- 23 Automatyczne zatrzymanie
- 24 Igła w górę
- 25 Szerokość ściegu
- 26 Bieżąca liczba jednostek
- 27 Całkowita liczba jednostek
- 28 Pamięć
- 29 Długość ściegu
- 30 Tryb alfabetu
- 31 Sugerowana stopka

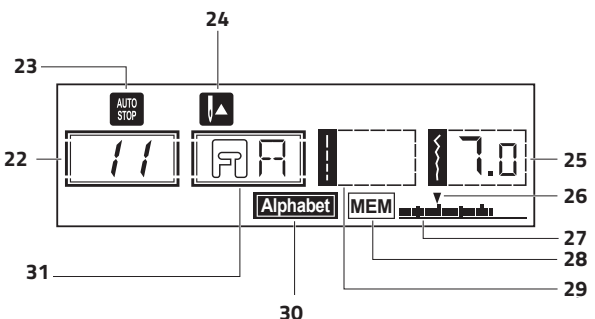
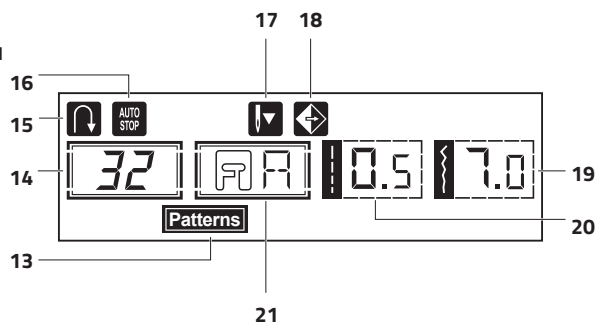
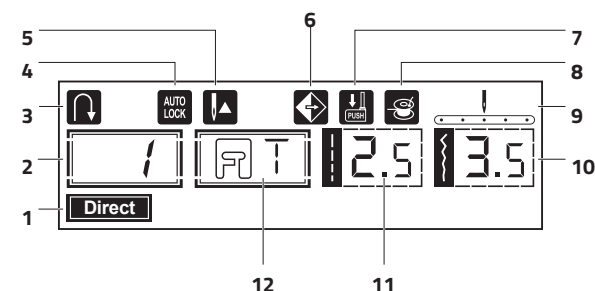



Stichübersicht / Stitch Overview / Tableau des points / Steekoverzicht / Stygnöversikt / Carta de diseños /  
 Stehy Úvod / Przegląd ściegów

**DE** Standardstiche über Direktwahl  
**EN** Standard stitches by direct selection  
**FR** Points standards disponibles avec la sélection directe  
**NL** Standaardsteken via direct kiezen  
**SE** Standardstygn genom direktval  
**ES** Carta de diseños  
**CZ** Standardní stehy přímým výběrem  
**PL** Standardowe ściegi w wyborze bezpośrednim

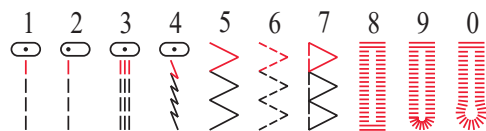

**DE** Allgemeine und dekorative Stiche sowie Muster  
**EN** General and decorative stitches and patterns  
**FR** Points usuels et décoratifs  
**NL** Algemene en decoratieve steken en patronen  
**SE** Vanliga och dekorativa stygn och mönster  
**ES** General y decorativo puntos y patrones  
**CZ** Základní a dekorativní stehy a vzory  
**PL** Ściegi i wzory ozdobne oraz ogólne

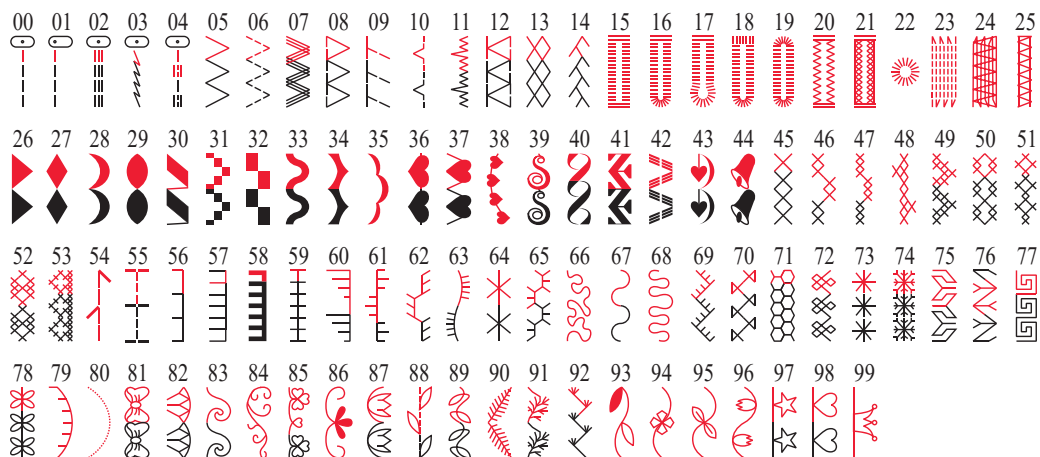

**DE** Alphabet und Zahlen  
**EN** Alphabet and numbers  
**FR** Alphabet et chiffres  
**NL** Alfabet en cijfers  
**SE** Alfabetet och siffrorna  
**ES** Alfabeto y números  
**CZ** Abeceda a čísla  
**PL** Alfabet i cyfry



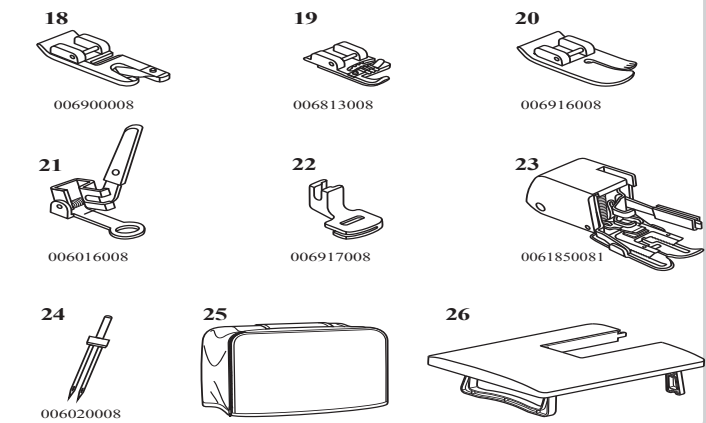
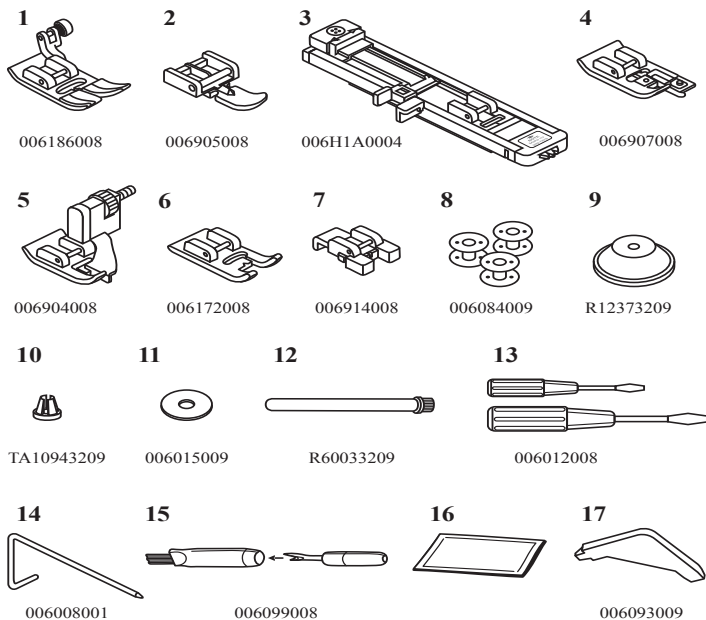

DE

Standard

- 1 Universalfuss
- 2 Reissverschlussfuss
- 3 Knopflochfuss
- 4 Kantenumnähfuss
- 5 Blindstichfuss
- 6 Raupennahtfuss
- 7 Knopfannähfuss
- 8 Greiferspulen (3x)
- 9 Garnrollenhalter (groß)
- 10 Garnrollenhalter (klein)
- 11 Filzkissen
- 12 Zweiten Garnrollenstift
- 13 Schraubenzieher (L & S)
- 14 Kantenlineal
- 15 Reinigungspinsel, Pfeiltrenner
- 16 Paket Nadeln (3x)
- 17 L-Schraubenzieher

Optional

- 18 Säumerfuß
- 19 Kordelfuß
- 20 Quiltfuß
- 21 Stopf-/Stickfuß
- 22 Kräuselfuß
- 23 Obertransportfuß
- 24 Zwillingnadel
- 25 Abdeckung
- 26 Anschlagetisch

EN

Standard

- 1 All purpose foot
- 2 Zipper foot
- 3 Buttonhole foot
- 4 Overcasting foot
- 5 Blind hem foot
- 6 Satin stitch foot
- 7 Button sewing foot
- 8 Bobbin (3x)
- 9 Spool holder (Large)
- 10 Spool holder (Small)
- 11 Spool pin felt
- 12 Second spool pin
- 13 Screwdriver (L & S)
- 14 Edge/quilting guide
- 15 Brush/ Seam ripper
- 16 Needle (3x)
- 17 L-Screwdriver

Optional

- 18 Hemmer foot
- 19 Cording foot
- 20 Quilting foot
- 21 Darning/ Embroidery foot
- 22 Gathering foot
- 23 Walking foot
- 24 Twin needle
- 25 Rigid cover
- 26 Extension table

FR

Standard

- 1 Pied presseur pour tous travaux
- 2 Pied presseur pour fermetures à glissière
- 3 Pied presseur pour boutons-nières
- 4 Pied presseur pour surfiler
- 5 Pied presseur pour ourlet aveugle
- 6 Pied presseur pour satin
- 7 Pied presseur pour boutons
- 8 Canette (3x)
- 9 Couvercle de la bobine (grand)
- 10 Couvercle de la bobine (petit)
- 11 Feutre du goujon pour bobine
- 12 Second goujon pour bobine
- 13 Tournevis (grand et petit)
- 14 Guide pour matelassés et lisières
- 15 Coupe fils et broderies
- 16 Aiguilles (3x)
- 17 Tournevis en L

Option

- 18 Pied presseur pour ourlets
- 19 Pied presseur pour cordons
- 20 Pied presseur pour matelassés
- 21 Pied presseur pour reprendre ou broder
- 22 Pied presseur pour froncer
- 23 Pied presseur avec des griffes d'entraînement intégrées
- 24 Double aiguille
- 25 Table d'extension
- 26 Table d'extension

NL

**Standaard**

- 1 multifunctionele voet
- 2 ritssluiting voet
- 3 knoopsgaten voet
- 4 overlock voet
- 5 blindzoom voet
- 6 satijn / borduur voet
- 7 knoop aanzet voet
- 8 spoel (3x)
- 9 garenpen dop (groot)
- 10 garenpen dop (klein)
- 11 garenpen viltje
- 12 tweede garenpen
- 13 schroevendraaier (G & K)
- 14 kant / patchwork / quilt geleider
- 15 borsteltje / tornmesje
- 16 Needle (3x)
- 17 L-schroevendraaier

**Optioneel**

- 18 zoom voet
- 19 koord voet
- 20 patchwork / quilt voet
- 21 stop / vrije hand borduur voet
- 22 plooi voet
- 23 dubbel transport voet
- 24 tweeling naald
- 25 hoes
- 26 grote aanschuif tafel

SE

**Standard**

- 1 Pressarfot för vanlig sömnad
- 2 Blixtlås pressarfot
- 3 Knapphåls pressarfot
- 4 Överkastnings pressarfot
- 5 Blindsöms pressarfot
- 6 Satinstygns pressarfot
- 7 "Sy i knapp" pressarfot
- 8 Spole (3x)
- 9 Trådrullestopp (Large)
- 10 Trådrullestopp (small)
- 11 Spolstift filt
- 12 Separat trådpinne
- 13 Skruvmejsel (L & S)
- 14 Quilting guide
- 15 Borste / Sprättare
- 16 Nål (3x)
- 17 L-skruvmejsel

**Tillval**

- 18 Fäll pressarfot
- 19 Bandpressarfot
- 20 Quiltfot
- 21 Stoppning / broderfot
- 22 Rynk pressarfot
- 23 Övermatare
- 24 Tvillingnål
- 25 Huv
- 26 Förlängningsbord

ES

**Standard**

- 1 Pié universal
- 2 Pié para cierre a cremallera
- 3 Pié ojador
- 4 Pié para costura superpuesta
- 5 Pié para dobladillo ciego
- 6 Pié para costura satin
- 7 Pié para coser botones
- 8 Bobinas (3x)
- 9 Soporte del carretel (Grande)
- 10 Soporte del carretel (Pequeño)
- 11 Filtro del soporte del carretel
- 12 Segundo eje del carretel
- 13 Destornilladores (Grande y pequeño)
- 14 Guía para acolchados
- 15 Cepillo y abre ojal
- 16 Agujas (3x)
- 17 Destornillador en L

**Opcionales**

- 18 Pié dobladillador
- 19 Pié para costura Acordónada
- 20 Pié para acolchado
- 21 Pié para remendar y bordar
- 22 Pié para fruncir
- 23 Pié avanzado
- 24 Aguja doble
- 25 Tapa dura
- 26 Mesa extensible

CZ

**Standardní**

- 1 Všestranná patka
- 2 Zipová patka
- 3 Knoflíková patka
- 4 Zatahovací patka
- 5 Patka pro čisté lemy
- 6 Patka pro saténové stehy
- 7 Patka pro šití knoflíků
- 8 Cívka (3x)
- 9 Držák cívky (velký)
- 10 Držák cívky (malý)
- 11 Podložka pro držák cívky
- 12 Druhý držák cívky
- 13 Šroubovák (L&S)
- 14 Vodič okraje / prošívání
- 15 Smetáček / párač
- 16 Jehla (3x)
- 17 L-Šroubovák

**Volitelné**

- 18 Kladívková patka
- 19 Linkovací patka
- 20 Prošívací patka
- 21 Látačí / Vyšívací patka
- 22 Nabírací patka
- 23 Přichytná patka
- 24 Dvojitá jehla
- 25 Pevný kryt
- 26 Rozšířený stůl

PL

**Standard**

- 1 Stopka uniwersalna
- 2 Stopka do zamków
- 3 Stopka do dziurek na guziki
- 4 Stopka do obrzucania
- 5 Stopka do ściegu krytego
- 6 Stopka do ściągów satynowych
- 7 Stopka do przyszywania guzików
- 8 Szpulka (3 szt.)
- 9 Uchwyt szpulki (duży)
- 10 Uchwyt szpulki (mały)
- 11 Trzpień szpulki do filcu
- 12 Drugi trzpień szpulki
- 13 Śrubokręt (L i S)
- 14 Prowadnica do brzegów/pikowania
- 15 Szczotka/prujka
- 16 Igła (3x)
- 17 Śrubokręt L

**Opcjonalne**

- 18 Stopka do obrębiania
- 19 Stopka do wszywania sznurka
- 20 Stopka do pikowania
- 21 Stopka do cerowania/haftowania
- 22 Stopka do plisowania
- 23 Stopka chodząca
- 24 Igła bliźniacza
- 25 Szytywne pokrycie
- 26 Stół rozsuwany

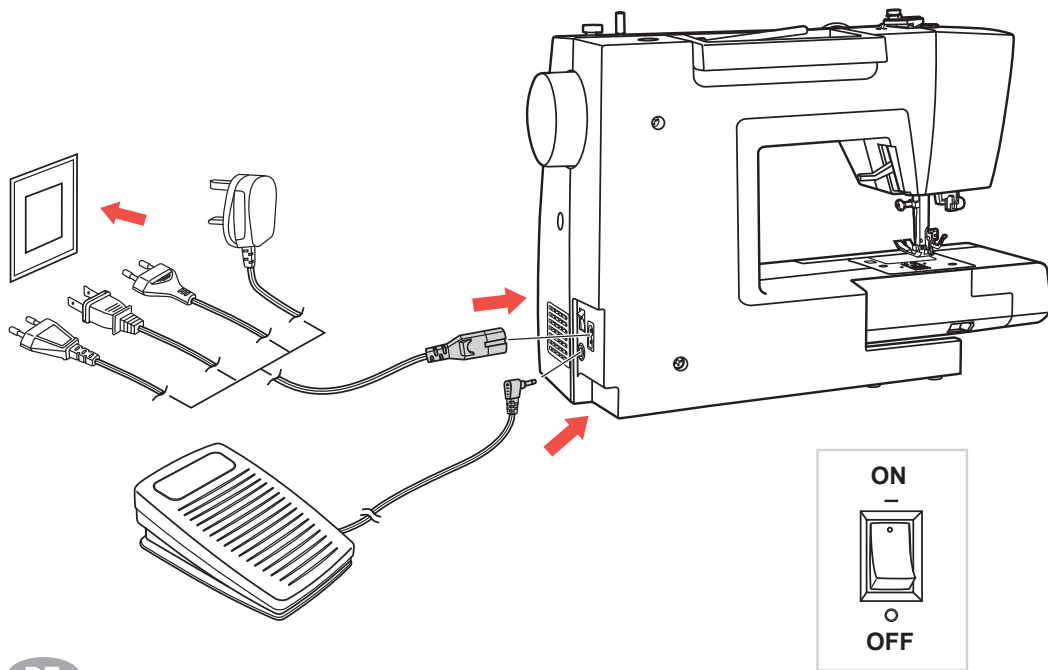

DE



**ACHTUNG:** Immer sicherstellen, dass die Nähmaschine vom Stromnetz getrennt und der Hauptschalter auf „O“ (AUS) ist, wenn er nicht im Gebrauch ist. Dies gilt auch vor dem Anbringen oder Entfernen von Teilen (z. B. Nadelwechsel).

### Nähmaschine ans Stromnetz anschließen

Vor Anschluss des Nähcomputers ans Stromnetz, bitte zuerst sicherstellen, dass Spannung (Volt) und Frequenz des Gerätes mit Spannung und Frequenz des Stromnetzes übereinstimmen.

1. Nähmaschine auf stabilen Tisch stellen.
2. Stecker des Fußpedals in die Buchse stecken.
3. Stecker (2 Eingänge) des Netzanschlusskabels in die Netzanschlussbuchse am Nähcomputer stecken.
4. Netzkabelstecker am Stromnetz anschließen.
5. Hauptschalter auf „-“ (EIN) stellen.
6. Das Nählicht beginnt zu leuchten, sobald die Nähmaschine eingeschaltet wurde.

Zum Ausschalten den Hauptschalter auf „O“ (AUS) stellen und Netzstecker herausziehen.

EN



**CAUTION:** Always make sure that the machine is unplugged from power source and the main switch is on „O“ when the machine is not in use and before inserting or removing parts (f.e. changing the needle).

### Connecting the machine to the power source

Before connecting the power supply, make sure that the voltage and frequency shown on the machine is conforming with your electrical power.

1. Place machine on a stable surface.
2. Connect the foot control into the connector.
3. Connect the power line cord to the machine by inserting the 2-hole plug into the power cord socket.
4. Connect the power line plug to the electric outlet.
5. Turn on the power switch to “-“ position (ON).
6. The sewing lamp will light up when the switch is turned on.

To disconnect, turn the power switch to the off position “O”, then remove plug from outlet.

FR



**ATTENTION:** Vérifiez toujours que la machine à coudre électronique est débranchée et l'interrupteur est sur « O » (ARRET) lorsqu'elle n'est pas en service. Il en va de même lorsque vous voulez installer ou démonter un élément de la machine (p.ex. pour remplacer l'aiguille).

### Branchement de la machine à coudre électronique

Avant de brancher la machine à coudre électronique dans une prise secteur, vérifiez que la tension (volt) et la fréquence de la machine correspond à la tension et la fréquence du secteur.

1. Placez la machine à coudre électronique sur une table stable.
2. Branchez la prise de la pédale de commande dans la fiche.
3. Branchez la prise (2 entrées) du cordon d'alimentation dans la fiche correspondante de la machine à coudre électronique.
4. Branchez le cordon d'alimentation dans une prise secteur appropriée.
5. Placez l'interrupteur sur « - » (MARCHE).
6. La lumière de la machine à coudre s'allume dès que la machine à coudre électronique est branchée.

Pour éteindre la machine, placez l'interrupteur sur « O » (ARRET) et débranchez-la.

NL



**LET OP:** Zorg er altijd voor dat de computergestuurde naaimachine is losge-

koppeld van de elektriciteit en de hoofdschakelaar op "O" (UIT) staat als de machine niet wordt gebruikt. Dit geldt ook voor het plaatsen of verwijderen van delen (bijv. naald verwisselen).

#### Sluit de naaimachine aan op het stroomnet

Zorg er voordat u de naaimachine op het stroomnet aansluit voor dat de spanning (Volt) en de frequentie van het apparaat overeenkomen met de spanning en frequentie van het elektriciteitsnet.

1. Zet de computergestuurde naaimachine op een stabiele tafel.
2. Steek de stekker van het voetpedaal in de aansluiting.
3. Steek de aansluiting (2 ingangen) van de netstroomkabel in de aansluiting op de naaimachine.
4. Steek de netstroomkabel in het stopcontact.
5. Hoofdschakelaar op "–" (AAN) zetten.
6. Het naailampje gaat branden zodra de naaimachine wordt ingeschakeld.

Zet om de machine uit te schakelen de hoofdschakelaar op "O" (UIT) en trek de stekker uit het stopcontact.

SE



**WARNING:** Se alltid till att maskinen är urkopplad från ström-

källan och strömbrytaren är på „O” när maskinen inte är inkopplad och innan du byter eller tar bort delar (tex byta nålen).

#### Ansluta maskinen till strömkällan.

Innan du ansluter strömförsörjningen, kontrollera att spänning och frekvens som visas på maskinen överensstämmer med din elkraft.

1. Placera maskinen på en stabil yta.
2. Anslut fotkontrollen till kontakten.
3. Anslut nätkabeln till maskinen genom att sätta i 2-hålspluggen i nätsockeln.
4. Anslut nätkabeln till eluttaget.
5. Sätt på strömbrytaren i läge „–" (ON).
6. Lampan tänds när strömbrytaren är på.

För att koppla från, sätt strömbrytaren till avstängning „O”, ta sedan bort kontakten från uttaget.

ES



**ATENCIÓN:** Asegúrese siempre de que la máquina de coser

esté desconectada de la red eléctrica y que el interruptor principal esté en la posición „O” (OFF) cuando no se utilice. Esto también se aplica antes de colocar o quitar piezas (por ejemplo, cambio de agujas).

#### Conectar la máquina de coser a la red eléctrica

Antes de conectar la máquina de coser computerizada a la red eléctrica, asegúrese primero de que la tensión (voltios) y la frecuencia de la máquina coinciden con la tensión y la frecuencia de la red.

1. Coloque la máquina de coser sobre una mesa estable.
2. Inserte la clavija del pedal en la toma de corriente.
3. Inserte el enchufe (2 entradas) del cable de red en la toma de corriente de la máquina de coser.
4. Conecte el enchufe del cable de alimentación a la red eléctrica.
5. Poner el interruptor principal en „–" (ON).
6. La luz de costura empieza a brillar en cuanto se enciende la máquina de coser.

Para desconectar, ponga el interruptor principal en „O” (OFF) y saque el enchufe.

CZ



**UPOZORNĚNÍ:** Vždy se ujistěte, že je stroj odpojen od zdroje

napájení a hlavní vypínač je na pozici „O”, když stroj nepoužíváte a před vkládáním nebo vyjímáním součástí (např. výměnou jehly).

#### Připojení stroje k napájecímu zdroji

Před připojením napájecího zdroje se ujistěte, že napětí a frekvence uvedené na stroji odpovídají vašemu elektrickému napájení.

1. Umístěte stroj na stabilní plochu.
2. Připojte nožní ovladač do konektoru.
3. Připojte kabel napájecího kabelu k zařízení vložením 2-dírkové zástrčky do zásuvky napájecího kabelu.
4. Připojte zástrčku napájecího kabelu do elektrické zásuvky.
5. Zapněte vypínač napájení do polohy „–" (zapnuto).
6. Šicí světlo se rozsvítí, když je spínač zapnutý.

Pro odpojení vypněte vypínač napájení do polohy vypnuto „O” a poté odpojte zástrčku ze zásuvky.

PL



**PRZESTROGA:** Jeżeli maszyna nie jest używana

oraz przed wkładaniem i wyjmowaniem części (np. zmianą igły) zawsze należy się upewnić, że maszyna jest odłączona od źródła zasilania i główny przełącznik jest włączony („O”).

#### Podłączanie maszyny do źródła zasilania

Przed podłączeniem źródła zasilania należy się upewnić, że napięcie i częstotliwość przedstawione na maszynie odpowiadają zasilaniu elektrycznemu.

1. Ustawić maszynę na stabilnej powierzchni.
2. Podłączyć regulator stopki do złącza.
3. Podłączyć przewód liniowy do maszyny, wkładając wtyczkę 2-otworową do gniazda przewodu zasilania.
4. Podłączyć wtyczkę kabla zasilania do gniazda elektrycznego.
5. Przewrócić przełącznik zasilania do pozycji „–" (WŁ.).
6. Lampa szycia zapali się po włączeniu przełącznika.

Aby odłączyć, obrócić przełącznik zasilania do pozycji wyl. „O”, następnie wyjąć wtyczkę z gniazda.

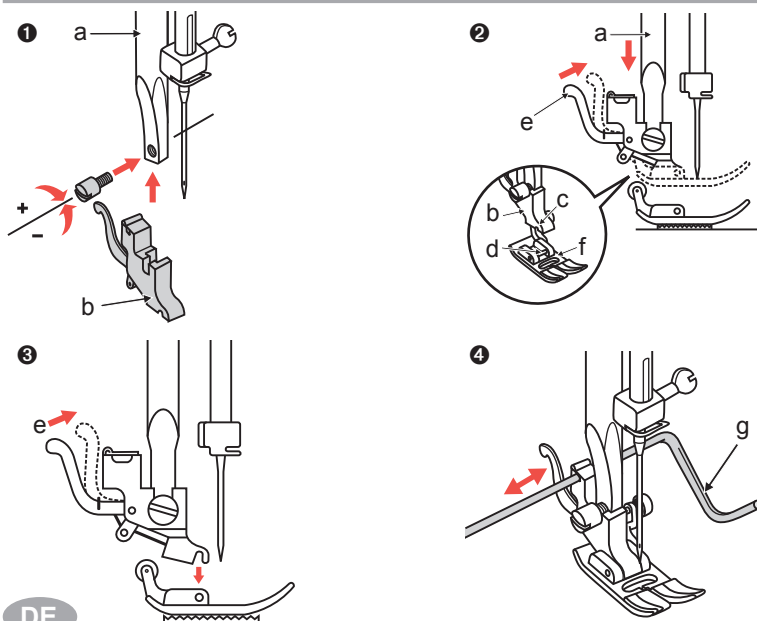
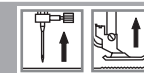

DE



**ACHTUNG:** Hauptschalter immer ausschalten (auf „O“ stellen) bevor der Nähfuß eingesetzt bzw. gewechselt wird!

### Den richtigen Nähfuß einsetzen / Nähfuß wechseln

#### (1) Nähfußhalter anbringen

1. Nähfußstange (a) durch Anheben des Nähfußhebels hochstellen;
2. Nähfußhalter (b) wie abgebildet anbringen.

#### (2) Nähfuß einsetzen

1. Nähfußhalter (b) senken, bis die Aussparung (c) direkt über dem Stift des Nähfußes liegt.
2. Befestigungshebel (d) nach oben drücken.
3. Nähfußhalter (b) senken und der Nähfuß (f) rastet automatisch ein.

#### (3) Nähfuß entfernen

1. Nähfuß hochstellen. Befestigungshebel (e) nach oben drücken und der Nähfuß löst sich.

#### (4) Kantenlineal anbringen

1. Kantenlineal (g) wie abgebildet durch die Öffnung schieben. Je nach gewünschter Breite des Saums, der Falten usw. einstellen.

EN



**ATTENTION:** Turn power switch to off („O“) position when changing the presser foot.

### Attaching / changing the presser foot

#### (1) Attaching the presser foot holder

1. Raise the presser foot bar (a) by raising the presser foot lifter.
2. Attach the presser foot holder (b) as illustrated.

#### (2) Attaching the presser foot

1. Lower the presser foot holder (b) until the cut-out (c) is directly above the pin.
2. Raise the lever (d).
3. Lower the presser foot holder (b) and the presser foot (f) will engage automatically.

#### (3) Removing the presser foot

1. Raise the presser foot. Raise the lever (e) and the foot will disengage.

#### (4) Attaching the edge / quilting guide

1. The edge / quilting guide (g) can be attached as illustrated. Adjust as needed for hems, pleats, quilting, etc.

FR



**ATTENTION:** Eteignez toujours l'interrupteur (en le plaçant sur « O ») avant de monter ou remplacer le pied de biche !

### Montage du pied de biche approprié / remplacement du pied de biche

#### (1) Montage du support du pied de biche

1. Mettez la tige du pied de biche (a) en position haute en soulevant le levier du pied de biche.
2. Montez le support du pied de biche (b) comme indiqué sur l'illustration.

#### (2) Montage du pied de biche

1. Abaissez le support du pied de biche (b) jusqu'à ce que l'évidement (c) soit directement au-dessus de la tige du pied de biche.
2. Soulevez le levier de fixation (d).
3. Abaissez le support du pied de biche, le pied de biche (f) s'enclenche automatiquement.

#### (3) Démontage du pied de biche

1. Placez le pied de biche en position haute. Soulevez le levier de fixation (e) et le pied de biche se détache.

#### (4) Montage du guide piqûre

1. Poussez le guide piqûre (g) à travers l'ouverture comme indiqué sur l'illustration. Installez-le en fonction de la largeur souhaitée de l'ourlet, du pli, etc.

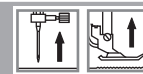

NL



**LET OP:** Zet de hoofdschakelaar altijd uit (op "O" zetten) voordat het persvoetje wordt geplaatst of verwisseld!

Het juiste persvoetje plaatsen / persvoetje verwisselen

**(1) Persvoethouder plaatsen**

1. Naaldstang (a) door omhoog zetten van de persvoethevel omhoog zetten;
2. persvoethouder (b) zoals afgebeeld plaatsen.

**(2) Persvoet plaatsen**

1. laat de persvoethouder (b) zakken tot de uitsparing (c) direct boven de pen van de persvoet ligt.
2. Druk de bevestigingshevel (d) omhoog.
3. De persvoethouder (b) gaat omlaag en het persvoetje (f) wordt automatisch vergrendeld.

**(3) Persvoet verwijderen**

1. Persvoet omhoog zetten. Bevestigingshendel (e) omhoog drukken en de persvoet komt los.

**(4) Randgeleider plaatsen**

1. Randgeleider (g) zoals afgebeeld door de opening schuiven. Instellen op de gewenste breedte van de zoom, de plooi etc.

SE



**OBS:** Slå av strömbrytaren till OFF („O“) läge när du byter pressarfot.

Montering / byte av pressarfoten

**(1) Fäst pressarfotshållaren**

1. Lyft pressarfotstången (a) genom att höja pressarfotsspaken.
2. Fäst pressarfotshållaren (b) enligt bilden.

**(2) Fäst pressarfotenn**

1. Sänk pressarfotshållaren (b) tills uttaget (c) ärdirekt ovanför stiftet.
2. Lyft spaken (d).
3. Sänk pressfotållaren (b) och pressarfoten (f) kommer att fastna automatiskt.

**(3) Ta bort pressarfoten**

1. Lyft pressarfoten. Lyft spaken (e) och pressarfoten kommer att kopplas bort.

**(4) Fäst quiltguiden**

1. Kantén / quiltningsguiden (g) kan sättas fast enligt bilden. Justera vid behov för fällar, veck, quiltning etc.

ES



**Atención:** Accione el interruptor general a off ("O") cuando ejecute una de las operaciones siguientes!

**(1) Acoplar el soporte del pié prensa tela**

1. Levante la barra del pié (a).
2. Acople el soporte del pié (b) como ilustrado.

**(2) Como acoplar el pie prensa tela**

1. Baje el soporte del pie (b) hasta que la muesca (c) quede arriba del perno.
2. Presione la leva posterior (d).
3. Baje el soporte del pie prensa tela (b) y el pie (f) se acoplará automáticamente.

**(3) Como remover el pie prensa tela**

1. Levante el pie. Presione la leva posterior (e) y el pie se desacoplará.

**(4) Como acoplar la gu1a de borde del acolchado**

1. Coloque la gufa de borde del acolchado (g) en la muesca como ilustrado. Ajustela de acuerdo a las necesidades del trabajo.

CZ



**UPOZORNĚNÍ:** Při výměně přitlačné patky vypněte hlavní vypínač („O“).

Připojení / výměna přitlačné patky

**(1) Připojení držáku přitlačné patky**

1. Zvedněte držák přitlačné patky (a) zvednutím zdvihátka přitlačné patky.
2. Připojte držák přitlačné patky (b), jak je zobrazeno.

**(2) Připojení přitlačné patky**

1. Nasadte držák přitlačné patky (b), dokud není výřez (c) přímo nad čepem.
2. Zvedněte páku (d).
3. Spusťte držák přitlačné patky (b) a přitlačná patka (f) se automaticky spustí.

**(3) Demontáž přitlačné patky**

1. Zvedněte přitlačnou patku. Zvedněte páku (e) a patka se uvolní.

**(4) Upevnění vodiče okraje / prošívání**

1. Upevnění vodiče hrany / prošívání by mělo být provedeno tak, jak je zobrazeno. Nastavte podle potřeby pro lemy, záhyby, prošívání apod.

PL



**UWAGA:** Ustawić przełącznik zasilania do pozycji wył. („O“) podczas zmiany stopki.

Mocowanie/zmiana stopki

**(1) Mocowanie uchwyty stopki**

1. Podnieść dźwignię stopki (a) przez uniesienie podnośnika stopki.
2. Zamocować uchwyt stopki (b) jak na ilustracji.

**(2) Mocowanie stopki**

1. Obniżyc uchwyt stopki (b), aż wycięcie (c) znajdzie się bezpośrednio nad trzpieniem.
2. Podnieść dźwignię (d).
3. Opuścić uchwyt stopki (b), stopka (f) zostanie zaczepona automatycznie.

**(3) Zdejmowanie stopki**

1. Podnieść stopkę. Podnieść dźwignię (e), stopka odłączy się.

**(4) Mocowanie przewodnicy do brzegów/pikowania**

1. Przewodnicę do brzegów/pikowania (g) można zamocować jak pokazano na ilustracji. Ustawić w razie potrzeby dla brzegów, plis, pikowania itp.

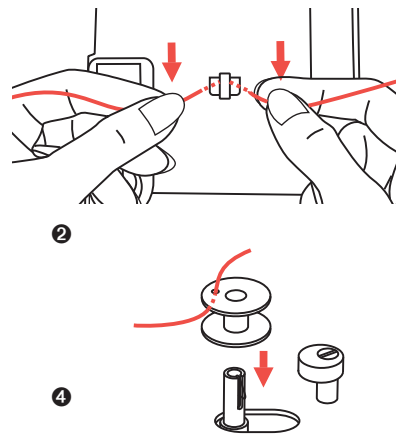
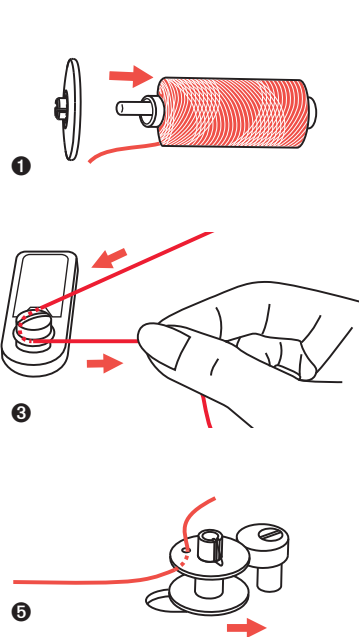
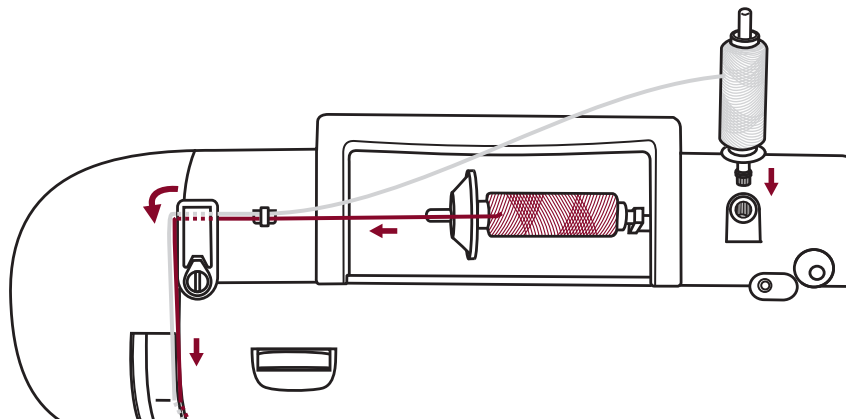
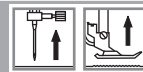

## DE Unterfaden auf Greiferspule spulen

1. Garnrolle und Garnrollenhalter auf den Garnrollenstift setzen. Bei größeren Garnrollen wird der Halter mit der breiten Seite auf die Rolle gesetzt, bei kleineren Rollen mit der schmalen Seite, oder verwenden Sie den kleinen Rollenhalter. Verfügt die Garnrolle über einen Fadenschlitz, wird die Rolle mit diesem Ende nach rechts platziert, damit sich der Faden während des Abwickelns nicht darin verfängt.
2. Faden in Fadenführung einhängen.
3. Führen Sie den Faden im Gegen-Uhrzeigersinn um die Unterfadenspulführung, dann nach rechts führen.
4. Faden wie abgebildet durch ein Innenloch in der Greiferspule fädeln und leere Greiferspule auf den Spulerstift setzen.
5. Spulerstift nach rechts gegen die Begrenzung drücken.

## EN Winding the bobbin

1. Place the thread and spool holder onto the spool pin. For larger spools of thread, place the large side of the spool holder toward the spool. For smaller spools of thread, place the small side of the spool holder toward the spool, or use the small spool holder. If the thread spool has a thread retaining slit, place this end of the spool toward the right, so the thread doesn't get caught while winding the bobbin.
2. Snap the thread into the thread guide.
3. Wind the thread counter-clockwise around the bobbin winder tension disk (bobbin thread guide).
4. Place the thread end through one of the inner holes in the bobbin as illustrated and place empty bobbin on the spindle.
5. Push the bobbin to right.

## FR Embobiner le fil inférieur sur la canette

1. Placez l'anneau de fixation de la bobine ainsi que la bobine sur le support bobine. Pour les bobines de grande taille, le côté le plus large de l'anneau doit être placé sur la bobine. Pour les bobines de petite taille, le côté le moins large de l'anneau doit être placé sur la bobine ou utilisez le petit support bobine. Si la bobine est munie d'une fente support-fil, cette extrémité de la bobine est placée vers la droite, de manière à ce que le fil ne s'empêtre pas dans la fente lorsqu'il est déroulé.
2. Accrochez le fil dans le guide-fil.
3. Enfilez le fil autour du guide-fil inférieur dans le sens inverse des aiguilles d'une montre puis vers la droite.
4. Enfilez le fil comme indiqué sur l'illustration à travers le trou situé sur la canette et placez la canette vide sur le support canette.
5. Poussez le support canette vers la droite en direction de l'arrêt.



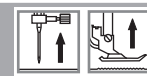

### NL Spoelen

1. Garenklos en garenschotel op de garenpen plaatsen. Bij grotere garenklossen wordt de schotel met de brede kant tegen de klos gezet, bij kleinere klosjes gebruikt u de smalle kant of een kleinere garenschotel. Als het garenklosje een draadsleuf heeft, dan wordt het klosje geplaatst met de draadsleuf rechts zodat de draad tijdens het afwikkelen niet vast kan komen te zitten.
2. Draad in de draadgeleiding plaatsen.
3. Leid de draad linksom in de onderdraadgeleiding, vervolgens de draad naar rechts leiden.
4. Draad zoals afgebeeld door een gat in het spoeltje steken en het lege spoeltje op de spoelwinderas plaatsen.
5. Spoelwinderasje naar rechts tegen de begrenzing drukken.

### SE Spola upp tråd

1. Placera trådrullen på den liggande trådpinnen och lås fast den med trådrullestoppet.
2. För mindre trådrullar, ställs den på den stående trådrullepinne. Om trådrullen har råfflor på plastrullen, placera denna ände av trådrullen mot höger, så att tråden inte fångas medan tråden spolats.
3. Led tråden i trådguiden.
4. Dra tråden genom trådspänningsbrickan moturs ovanpå maskinen. (enligt spolschema på maskinen).
5. Placera tråändan genom en av de inre hålen i spolen enligt bild och placera den tomma spolen på axeln (spolpiggen). Tryck spolen åt höger

### ES Como llenar la bobina

1. Oloque el carretel en en eje. Para carreteles mas pequeños de hilo, coloque el sosten del carretel con el lado pequeño cerca del carretel o use el soporte pequeño.
2. Pase el hilo por la gufa correspondiente.
3. Pase el hilo a traves de los discos de tensión en el sentido horario.
4. Pase el extremo del hilo por uno de los orificios de la bobina como ilustrado y ensarte la bobina vacfa en el eje del bobinador.
5. Empuje la bobina hacia la derecha.

### CZ Natočení cívký

1. Vložte závit a držák cívký na kolík cívký. U větších cívek nití umístěte velkou stranu držáku cívký směrem k cívce. U menších cívek nití umístěte malou stranu držáku cívký směrem k cívce nebo použijte malý držák cívký. Pokud závitová cívka má závit, který drží zářez, umístěte tento konec cívký směrem doprava, aby se závit nedostal při navíjení cívký.
2. Protáhněte nit kolem vodiče nitě.
3. Natočte závit proti směru hodinových ručiček kolem tažného kotouče navíječe cívký (vodítko nitě cívký).
4. Umístěte konec závitů jedním z vnitřních otvorů v cívce, jak je znázorněno, a umístěte prázdnou cívku na vřetenno.
5. Dejte cívku doprava.

### PL Nawijanie szpulki

1. Umieścić nić i uchwyt szpulki w trzpieniu szpulki. W przypadku większych szpulek nici ustawić dużą stronę uchwytu szpulki w kierunku szpulki. W przypadku mniejszych szpulek nici umieścić małą stronę uchwytu szpulki w kierunku szpulki lub użyć małego uchwytu szpulki. Jeżeli w szpulce nici znajduje się szczelina utrzymująca, umieścić ten koniec szpulki w prawo, aby nić nie została pochwycona podczas nawijania szpulki.
2. Zatrzasnąć nić w prowadnicy nici.
3. Owinąć nić przeciwnie do ruchu wskazówek zegara wokół tarczy naprężającej nawijacza szpulki (prowadnica nici ze szpulki).
4. Przeciągnąć koniec nici przez jeden z otworów wewnętrznych w szpulce jak pokazano na ilustracji i wstawić pustą szpulkę na wrzeciono.
5. Przesunąć szpulkę w prawo.

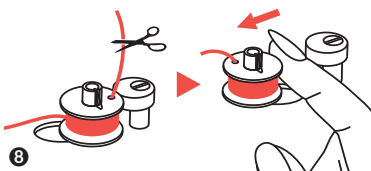
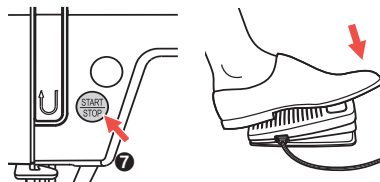
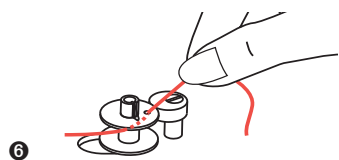
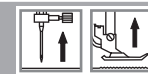

## EN Winding the bobbin

6. When the bobbin winder spindle is pushed to the right, which is the „bobbin winding position“, the symbol appears on the LCD screen. The symbol will disappear from the LCD screen when the bobbin winder spindle is pushed to the left, which is the „sewing position“.
7. Hold the thread tail securely in one hand.
8. Press the Start/stop button or the foot control.
9. After the bobbin has wound a few turns stop the machine and cut the thread near the hole of the bobbin. Continue winding the bobbin until it is full. The motor stops automatically when the bobbin is full. Stop the machine by pressing the Start/Stop or release the foot control. Push the bobbin winder spindle to left.
10. Cut the thread and then remove the bobbin.

**NOTE:** When the bobbin winder switch is placed on the right, „bobbin winding position“ (the corresponding symbol  appears in the LCD screen), the machine will not sew and the handwheel will not turn. To start sewing, push the bobbin winder switch to the left „sewing position“ (symbol disappears).

## DE Unterfaden auf Greiferspule spulen

6. Sobald die Greiferspule nach rechts in die „Spulposition“ gedrückt wurde, erscheint auf der LCD-Anzeige das entsprechende Symbol. Sobald die Spule wieder nach links in die „Nähposition“ gedrückt wird, erlischt das Spulsymbol wieder von der LCD-Anzeige.
7. Halten Sie das Fadenende mit der Hand fest.
8. Drücken Sie die Start/Stop-Taste oder betätigen Sie das Fußpedal.
9. Stoppen Sie den Vorgang nach ein paar Umdrehungen der Greiferspule und schneiden Sie den Faden möglichst nahe dem Loch ab. Weiterspulen, bis die Greiferspule gefüllt ist. Der Spulermotor hält automatisch, wenn die Spule voll ist. Start/Stop-Taste zum Stoppen drücken oder Fuß vom Fußpedal nehmen und Spulerstifte wieder nach links stellen.
10. Faden abschneiden und gefüllte Greiferspule vom Stift nehmen.

### HINWEIS:

Solange der Spulerstift rechts steht (in der Spulposition) und das Symbol  in der LCD-Anzeige erscheint, kann nicht genäht und das Handrad nicht gedreht werden. Der Spulerstift muss erst wieder nach links in die Ausgangsposition gedrückt werden (das Symbol erlischt), damit der Nähcomputer wieder näht.

## FR Embobiner le fil inférieur sur la canette

6. Dès que la canette a été poussée vers la droite sur la « position embobinage », le symbole correspondant s'affiche sur l'écran. Dès que la canette est repoussée vers la gauche sur la « position couture », le symbole d'embobinage s'efface.
7. Maintenez le bout du fil avec votre main.
8. Appuyez sur la touche marche/arrêt (START/STOP) ou sur la pédale de commande.
9. Après quelques tours de la canette, stoppez le tout et coupez le fil le plus près possible du trou. Remettez la machine en marche et continuez à embobiner jusqu'à ce que la canette soit pleine. Le moteur de l'embobinage s'arrête automatiquement lorsque la canette est pleine. Appuyez sur la touche marche/arrêt (START/STOP) pour stopper le processus ou relevez le pied de la pédale de commande puis remplacez le support canette à nouveau vers la gauche.
10. Coupez le fil et retirez la canette pleine du support.

**REMARQUE:** Tant que support canette est placé sur la droite (position embobinage) et le symbole  est affiché sur l'écran, il n'est pas possible de coudre et le volant ne peut pas être tourné. Il est nécessaire de tout d'abord repousser le support canette vers la gauche sur la position de départ (le symbole s'efface) afin que la machine puisse à nouveau coudre.

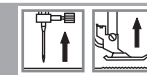

## NL Spoelen

- Zodra het spoeltje naar rechts in de „spoelpositie“ wordt gedrukt, verschijnt op het LCD-scherm het bijbehorende symbool. Zodra het spoeltje weer naar links in de „naaipositie“ wordt gedrukt, verdwijnt het spoelsymbool weer van het LCD-scherm.
- Houd het uiteinde van de draad met de hand vast.
- Druk op de knop Start/Stop of druk op het voetpedaal.
- Stop het spoelen na een paar omwentelingen en knip de draad zo dicht mogelijk bij de opening af. Spoel verder tot het spoeltje vol is. Het spoelen stopt automatisch als het spoeltje vol is. Start/Stop-knop indrukken om te stoppen of haal uw voet van het voetpedaal en zet het spoelwinderasje weer naar links.
- Knip de draad af en haal het volle spoeltje van de as.

**Aanwijzing:** Zolang het spoelwinderasje naar rechts staat (in de spoelpositie) en het symbool  verschijnt op het LCD-scherm, kan er niet worden genaaid en kan het handwiel niet worden gedraaid. Het spoelwinderasje moet eerst weer naar links in de uitgangspositie worden gezet (het symbool verdwijnt), zodat de naaimachine weer kan naaien.

## SE Spola upp tråd

- När spolens pigg trycks till höger, vilket är „spolens slingrande läge“, visas symbolen på LCD-skärmen. Symbolen försvinner från LCD-skärmen när spolens pigg dras tillbaka till vänster, vilket är „sypositionen“.
- Håll trådens ände säkert i ena handen.
- Tryck på Start / Stopp-knappen eller fotkontrollen
- Stäng av maskinen efter att spolen har spolat några varv och klipp av tråden nära hålet på spolen.
- Fortsätt spola och motorn stoppar automatiskt när spolen är full. Stoppa maskinen genom att trycka på Start / Stop eller släpp fotkontrollen. Skjut spolens pigg till vänster. Klipp av tråden och ta bort spolen.

**OBSERVERA:** När spolpiggan är placerad på höger „spolen slingrande läge“ (motsvarande symbolen  visas på LCD-skärmen) kommer maskinen inte att sy och handhjulet snurrar inte. För att börja sy, tryck spolpiggan till vänster „syposition“ (symbolen försvinner).

## ES Como llenar la bobina

- Sostenga el extremo del hilo con una mano.
- Presione el pedal de control o el botón de arranque/parada para iniciar el bobinado.
- Pulse el botón Start/Stop o accione el pedal.
- Luego que la bobina ha dado unos giros, pare la maquina y corte la cola

del hilo que sale del orificio. Continue llenando la bobina hasta que este llena. El motor para automáticamente cuando la bobina este llena. Pare la maquina. Empuje el eje del bobinados hacia la izquierda.

- Corte el hilo y saque la bobina.

**POR FAVOR NOTE:** Cuando el eje del bobinador esta desplazado a la derecha, „posicion de bobinado“, la maquina no cose y el volante no gira. Para comenzar a coser empuje el eje del bobinador hacia la izquierda „posicion de costura“.

## CZ Natočení cívký

- Když je vřeteno navíječe cívký zatlačeno doprava, což je „poloha navíjení cívký“, na LCD displeji se objeví symbol. Symbol zmizí z obrazovky LCD, když je vřeteno navíječe cívký zatlačeno doleva, což je „poloha šití“.
- Pevně držte špulku nitě v jedné ruce.
- Stiskněte tlačítko Start / Stop nebo nožní ovladač.
- Po navíjení cívký o několik otáček zastavte stroj a odřízněte nit v blízkosti otvoru cívký. Pokračujte v navíjení cívký, dokud není navinitá celá. Motor se automaticky zastaví, když je cívka navinitá. Zastavte stroj stisknutím tlačítka Start / Stop nebo uvolněte nožní ovladač. Zatlačte vřeteno navíječe cívký doleva.
- Odstřihněte nit a vyjměte cívku.

**POZNÁMKA:** Když je spínač navíjecího kolečka umístěn na pravé straně, pozice „navíjení cívký“ (příslušný symbol  se zobrazí na LCD displeji), stroj nebude šít a ruční kotouč se neotočí. Chcete-li zahájit šití, zatlačte spínač navíjecího kolečka do levé „polohy pro šití“ (symbol zmizí).

## PL Nawijanie szpulki

- Jeżeli wrzeczono nawijacza szpulki jest wciśnięte w prawo, do „pozycji nawijania szpulki“, symbol pojawia się na ekranie LCD. Symbol gaśnie na ekranie LCD, kiedy wrzeczono nawijacza szpulki zostanie przesunięte w lewo do „pozycji szycia“.
- Przytrzymać końcówkę nici bezpiecznie w jednej ręce.
- Nacisnąć przycisk uruchomienia/zatrzymania do sterowania stopką.
- Po nawinięciu szpulki o kilka obrotów zatrzymać maszynę i odciąć nić obok otworu szpulki. Kontynuować nawijanie szpulki, aż będzie pełna. Silnik zatrzyma się automatycznie, kiedy szpulka będzie pełna. Zatrzymać maszynę przez naciśnięcie przycisku uruchomienia/zatrzymania lub puszczenie regulatora stopki. Nacisnąć wrzeczono nawijacza szpulki w lewo.
- Odciąć nić i wyjąć szpulkę.

**UWAGA:** Jeżeli przełącznik nawijacza szpulki umieszczono z prawej strony, w „pozycji nawijania szpulki“ (odpowiedni symbol  pojawi się na ekranie LCD), maszyna nie będzie szyła i koło zamachowe nie będzie się obracać. Aby rozpocząć szycie, popchnąć wrzeczono nawijacza szpulki w lewo „pozycja szycia“ (symbol znika).

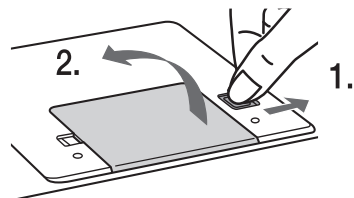
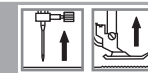

1

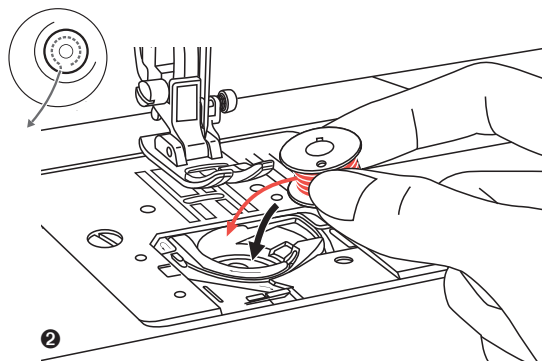

2

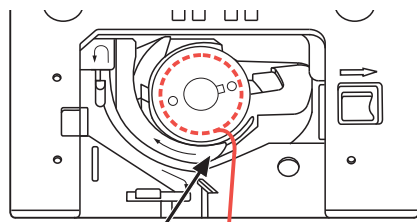

3

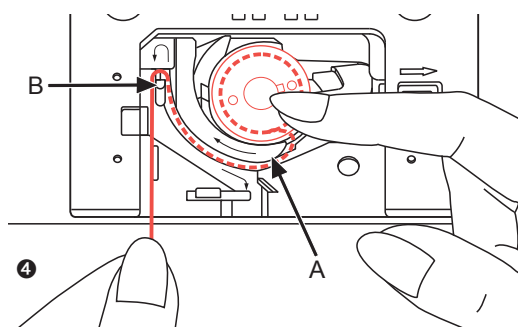

4

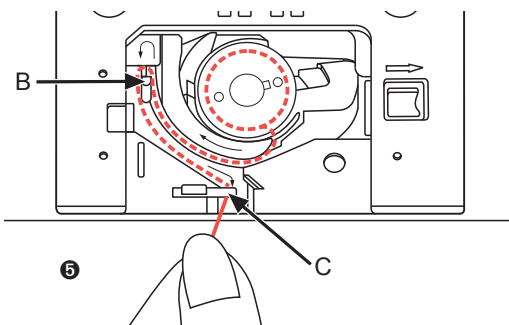

5

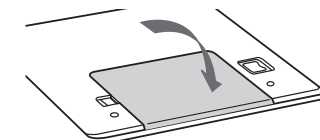

6

## Greiferspule einsetzen

Zum Einsetzen oder Herausnehmen der Greiferspule muss die Nadel ganz oben sein, deshalb Nadel durch Drücken der Taste „Nadelstopp oben/unten“ in die oberste Stellung bringen. Nähfuß anheben. Danach Gerät ausschalten.



**ACHTUNG:** Nähmaschine vor dem Einsetzen oder Herausnehmen der Greiferspule ausschalten (Hauptschalter auf „O“ stellen).

1. Entriegelungshebel (1) in Pfeilrichtung schieben und transparente Abdeckung (2) über der Spulenkapsel entfernen.
2. Spule so in die Spulenkapsel einsetzen, dass sich die Spule im Gegenuhrzeigersinn dreht (Pfeilrichtung).
3. Faden durch Schlitz (A) ziehen.
4. Die Spule mit einer Hand leicht festhalten und mit der anderen Hand den Faden entlang der Pfeilmarkierungen von (A) nach (B) führen.
5. Ziehen Sie dann den Faden entlang der Pfeilmarkierungen von (B) nach (C). Schneiden Sie das Fadenende ab, indem Sie den Faden bei (C) über die Klinge ziehen.
6. Abdeckung wieder einsetzen: Abdeckung zuerst auf der linken Seite einsetzen und dann rechts nach unten drücken, bis sie einrastet.

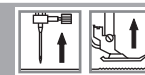

### Inserting the bobbin

When inserting or removing the bobbin, the needle must be fully raised, therefore press the button „Needle up / down“. Raise also the presser foot. Then turn off the machine.



#### ATTENTION:

Turn power switch to off („O“) before inserting or removing the bobbin.

1. Disengage the lever (1) by pressing the lever to the right (arrow) and remove the transparent cover (2) plate above the bobbin.
2. Insert the bobbin in the bobbin case with the thread running in a counterclockwise direction (arrow).
3. Pull the thread through the slit (A).
4. With a finger held gently on top of the bobbin. Draw the thread at the arrow markings into the stitch plate thread guide from (A) to (B).
5. Pull the thread at the arrow markings into the stitch plate thread guide from (B) to (C). To cut off excess thread pull thread back over the cutting off blade at point (C).
6. Close the bobbin cover plate. First insert cover plate on the left side, then press down right till it engages.

### Montage de la canette

Pour mettre en place ou retirer la canette, l'aiguille doit être tout en haut. Il faut donc appuyer sur la touche « arrêt de l'aiguille en haut / en bas » pour que l'aiguille soit sur la position supérieure. Soulevez le pied de biche. Eteignez ensuite la machine.



**ATTENTION:** Eteindre la machine à coudre électronique avant de mettre en place ou retirer la canette (placez l'interrupteur sur la position « O »).

1. Actionnez le levier de déblocage (1) en direction de la flèche et retirez le cache transparent situé (2) sur le boîtier de la canette.
2. Insérez la canette dans le boîtier de manière à ce qu'elle tourne dans le sens inverse des aiguilles d'une montre (en direction de la flèche).
3. Tirez le fil à travers la fente (A).
4. Maintenir la canette légèrement d'une main et avec l'autre, guidez le fil en suivant les flèches de (A) vers (B).
5. Tirez ensuite le fil le long des flèches de (B) vers (C). Coupez le bout du fil en le faisant passer sur le coupe-fil situé sur (C).
6. Remplacez le cache: Pour cela, placez tout d'abord le cache sur le côté gauche puis appuyez sur le côté droit jusqu'à ce qu'il s'enclenche.

### Spoeltje plaatsen

Om het spoeltje te kunnen plaatsen of verwijderen, moet de naald helemaal naar boven staan. Zet daarom de naald met een druk op de knop „Naaldstop omhoog/omlaag“ in de hoogste stand. Persvoetje omhoog zetten. Schakel vervolgens het apparaat uit.



**LET OP:** Zet de computergestuurde naaimachine voor het plaatsen of verwijderen van het spoeltje uit (hoofdschakelaar op „O“ zetten).

1. Ontgrendeling (1) in de richting van de pijl schuiven en het transparante dekseltje (2) op het spoelhuis verwijderen.
2. Plaats het spoeltje zo in het spoelhuis dat het spoeltje linksom draait (richting van de pijl).
3. Trek de draad door de gleuf (A).
4. Houd het spoeltje met één hand licht vast en leid de draad met uw andere hand langs de pijltjes van (A) naar (B).
5. Trek vervolgens de draad langs de pijltjes van (B) naar (C). Snijd de draad aan het uiteinde af door de draad bij (C) langs het mes te halen.
6. Dekselletje weer terugplaatsen: Dekselletje eerst aan de linkerkant vastzetten en vervolgens rechts omlaag drukken tot het vastklikt.

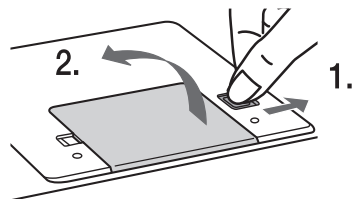
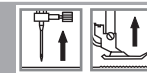

1

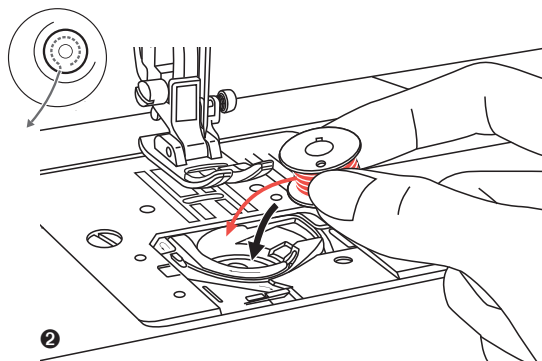

2

### Sätta i spolen

När du sätter i eller tar bort spolen, måste nålen höjas fullständigt, tryck därför på knappen „nålen“ upp ner“. Lyft också pressarfoten. Stäng sedan av maskinen.



**UPPMÄRKSAMHET:** Stäng av strömbrytaren till OFF („O“) innan du sätter i eller ta bort spolen).

1. Skjut frigöringsspaken (1) i pilens riktning och ta bort det genomskinliga locket (2) ovanför spolhuset.
2. Sätt i spolen i spolhuset med tråden i moturs riktning (pil).
3. Dra tråden genom haken (A).
4. Håll ett finger försiktigt på spolen. Dra tråden efter pilmarkeringarna genom trådguiden från (A) till (B).
5. Dra tråden vid pilmarkeringarna i stygnplattans trådguide från (B) till (C). För att skära av överflödigt tråd, dra tråden tillbaka över skärningen av bladet vid punkt (C).
6. Sätt på spolens täckplatta genom att föra den från höger till vänster tills den går i fastlåst läge.

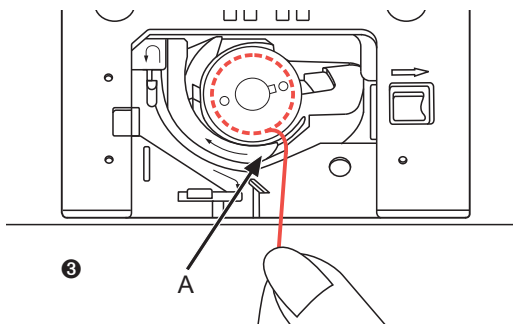

3

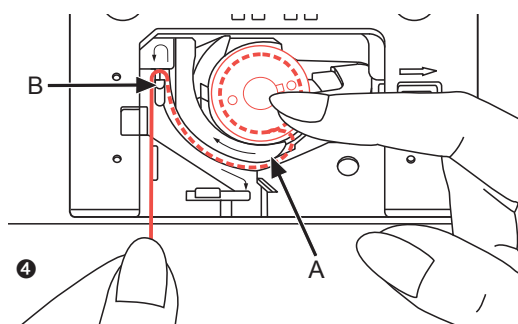

4

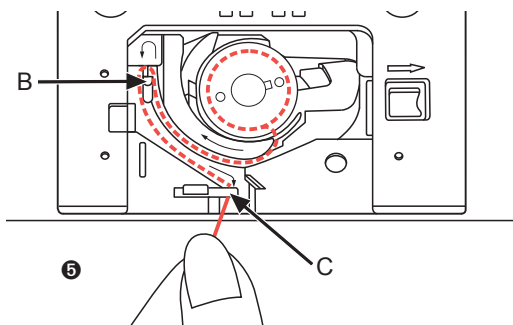

5

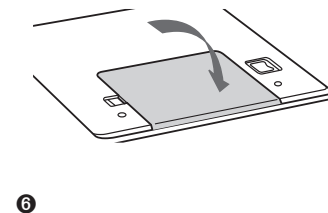

6

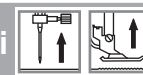

### Como insertar la bobina

Para insertar o retirar la bobina del gancho, la aguja debe estar completamente levantada, por lo que hay que mover la aguja a la posición superior pulsando el botón de "parada de la aguja arriba/abajo". Levante el pie prensatelas. A continuación, apague la máquina.



**ATENCIÓN:** Accione el interruptor general a "off" ("O") antes de insertar o remover la bobina.

1. Empuje la palanca de desbloqueo (1) en la dirección de la flecha y retire la tapa transparente (2) situada sobre la caja de la bobina.
2. Introducir la bobina en el canillero de forma que la bobina gire en sentido contrario a las agujas del reloj (sentido de la flecha).
3. Tire el hilo a través de la muesca (A).
4. Sujete la bobina ligeramente con una mano y guíe el hilo a lo largo de las marcas de flecha de (A) a (B) con la otra mano.
5. A continuación, tire del hilo a lo largo de las marcas de flecha desde (B) hasta (C). Corte el extremo del hilo tirando de él por encima de la cuchilla en (C).
6. Vuelva a colocar la tapa: Inserte primero la tapa por el lado izquierdo y luego presiónela por el lado derecho hasta que encaje.

### Vložení cívky

Při vkládání nebo vyjímání cívky je třeba jehlu zcela zvednout, proto stiskněte tlačítko „Jehla nahoru / dolů“. Zvedněte také přítlačnou patku. Poté vypněte stroj.



**UPOZORNĚNÍ:** Před vložením nebo vyjmutím cívky vypněte vypínač („0“).

1. Zatlačte uvolňovací páčku (1) ve směru šipky a sejměte průhledný kryt (2) nad cívkovým pouzdrem.
2. Vložte cívku do pouzdra cívky tak, aby se závit pohyboval proti směru hodinových ručiček (šipka).
3. Protáhněte nit okem jehly (A).
4. Držte prst jemně na vrcholku cívky. Natáhněte nit, tak, jak je šipkami naznačeno, do vodiče nití od (A) do (B).
5. Vytahujte nit tak, jak je šipkami naznačeno, do vodiče nití od (B) do (C). Pro odstříhnutí přebytečné nitě zatáhněte nit zpět přes řezací nůž v bodě (C).
6. Zavřete krytku cívky. Nejprve vložte krycí desku na levé straně a poté zatlačte dolů, dokud nezapadne.

### Wkładanie szpulki

Podczas wkładania lub zdejmowania szpulki igła musi być całkowicie podniesiona, dlatego należy nacisnąć przycisk „Igła w górę / w dół”. Podnieść również stopkę. Następnie wyłączyć maszynę.



**UWAGA:** Przed wkładaniem lub zdejmowaniem szpulki obrócić przełącznik zasilania do pozycji wył. („O“).

1. Popchnąć dźwignię zwalniającą (1) w kierunku strzałki i zdjąć przezroczystą pokrywę (2) nad pojemnikiem na szpulki.
2. Włożyć szpulkę w kasetkę z nicią przesuwającą się w kierunku przeciwnym do ruchu wskazówek zegara (strzałka).
3. Przeciągnąć nić przez szczelinę (A).
4. Trzymając palec lekko na górze szpulki: Przeciągnąć nić na znacznikach strzałek do prowadnicy nici płyty ściegu od (A) do (B).
5. Przeciągnąć nić na znacznikach strzałek do prowadnicy nici płyty ściegu od (B) do (C). Aby odciąć nadmiar nici, cofnąć ją nad ostrze odcinające w punkcie (C).
6. Zamknąć płytę osłonową szpulki. Najpierw włożyć płytę osłonową z lewej strony, następnie nacisnąć z prawej strony, aż się zaczepi.

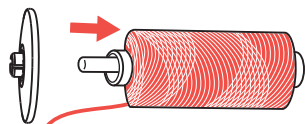
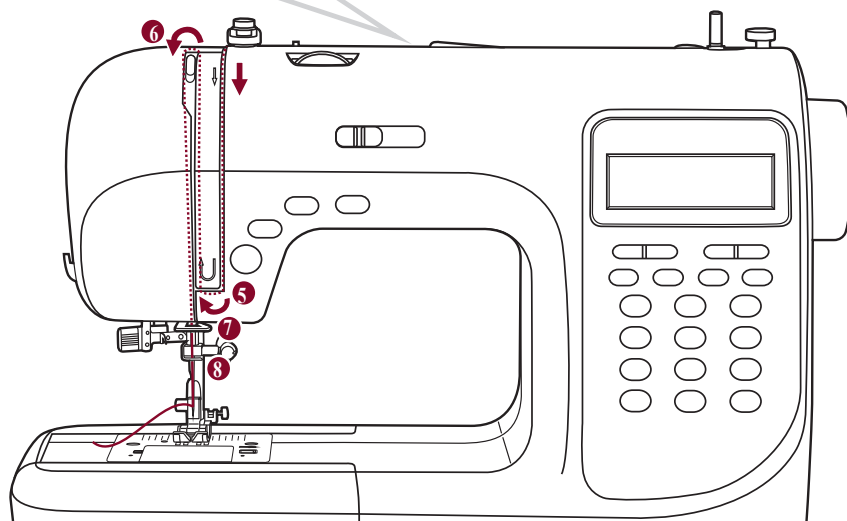
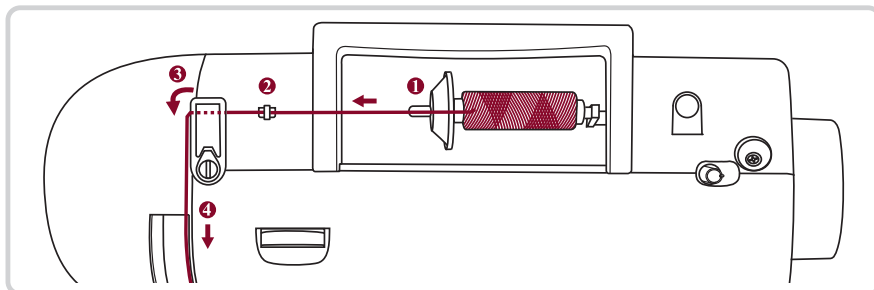
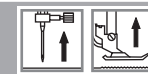

1

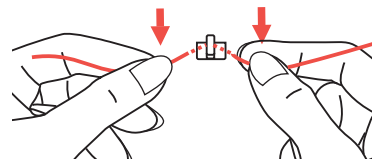

2

## DE Oberfaden einfädeln

**HINWEIS:** Das Einfädeln des Oberfadens ist sehr einfach. Trotzdem ist es sehr wichtig, sehr genau einzufädeln, andernfalls können Probleme beim Nähen auftreten.

Maschine mit Netzschalter einschalten (Position „–“). Nadel zuerst mit der Taste für „Nadelstopp oben/unten“ ganz hochstellen (nicht mit dem Handrad, da sonst die ideale Einfädelposition verstellt wird) und den Nähfuß mit dem Nähfußhebel heben, damit sich die Fadenspannung löst. Dann Maschine aus Sicherheitsgründen während des Einfädelns mit dem Netzschalter wieder ausschalten (Position „O“).

1. Garnrollenstift anheben. Garnrolle so auf den Garnrollenstift setzen, dass der Faden vorn abspult. Dann den Garnrollenhalter auf den Stift setzen.
2. Faden der Garnrolle durch die obere Fadenführung ziehen.

## EN Threading the upper thread

**NOTE:** Threading the upper thread is very easy. It is important to carry out the threading correctly as by not doing so several sewing problems could result.

First turn on the machine with the power switch (position “–”). Start by raising the needle to its highest point with the button “needle up/down” (not with the hand wheel, as this will change the best threading position), and also raise the presser foot with the lever to release the tension discs. Then turn off the machine (“O” position) while threading for safety reasons.

1. Lift up the spool pin. Place the spool of thread on the spool pin so that the thread comes from the front of the spool, then place the spool cap at the end of the spool pin.
2. Draw the thread from the spool through the upper thread guide.

## FR Enfilage du fil supérieur

**REMARQUE:** L'enfilage du fil supérieur est très simple mais cela doit être fait absolument correctement, sinon cela pourrait poser des problèmes lors de la couture.

Mettez la machine en marche grâce à l'interrupteur (position « – »). Placez tout d'abord l'aiguille tout en haut grâce à la touche « arrêt de l'aiguille en haut/bas » (n'utilisez pas le volant pour cela afin de ne pas dérégler la position idéale pour l'enfilage) et soulevez également le pied de biche à l'aide du levier afin que la tension du fil soit relâchée. Pour des raisons de sécurité, il est nécessaire de débrancher ensuite la machine pendant l'enfilage (position « O »).

1. Soulever le porte-bobine Placez la bobine sur le porte-bobine de manière à ce que le fil s'enfile par l'avant, puis placez le support de la bobine sur le porte-bobine.
2. Enfilez le fil de la bobine à travers le guide-fil supérieur.



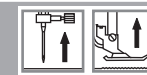

## NL Bovendraad inrijgen

**AANWIJZING:** Het inrijgen van de bovendraad is heel eenvoudig. Toch is het zeer belangrijk om de draad zorgvuldig in te rijgen omdat anders problemen kunnen ontstaan bij het naaien.

Machine inschakelen met de netschakelaar (stand “-“). Naald eerst met de knop “Naaldstop omhoog/omlaag” helemaal omhoog zetten (niet met het handwiel, omdat anders de ideale inrijgpositie wordt verstoord) en de persvoet met de persvoethevel omhoog zetten om de draadspanning los te maken. Zet vervolgens de machine om veiligheidsredenen tijdens het inrijgen weer uit met de schakelaar (stand “O”).

1. Garenpen omhoog zetten. Plaats de garenklos zo op de garenpen dat de draad naar voren afwikkelt. Plaats de garenschotel op de pen.
2. Trek de draad van de garenklos door de bovendraadgeleiding.

## SE Trä övertråden

**OBS:** Det är mycket enkelt att trä övertråden. Det är viktigt att trä tråden korrekt för att undvika sömnadsproblem.

Slå först på maskinen med strömbrytaren (position „-“). Börja med att höja nålen till dess högsta läge, med knappen „nål upp er“ (inte med handhjulet), Höjpressarfoten med spaken för att öppna trådspanningsskivorna. Stäng sedan av maskinen („O“-position) av säkerhetsskäl.

1. Lyft upp trådpinnen. Placera trådrullen på trådpinnen så att tråden kommer från trådrullens framsida och lås sedan fast trådrullen med trådrullestop-pet.
2. Dra tråden från trådrullen genom den övre trådstyrningen.

## ES Enhebrando el hilo superior

**POR FAVOR NOTE:** Es importante efectuar el enhebrado correctamente dado que, no hacerlo puede causar problemas en la costura.

Comience levantando la aguja a su posición mas alta, y tambien levante el pie prensa tela para liberar los discos de tension.

1. Quite el porta carretel. Inserte el carretel en el soporte de modo que el hilo venga desde el comienzo del carretel. Luego coloque la tapa del porta carretel en el extremo de este.
2. Pase el hilo del carretel a traves de la gufa superior del hilo.

## CZ Provlčení horní nitě

**POZNÁMKA:** Provlčení horní nitě je velmi jednoduché.

Je důležité provést správně provlčení horní nitě tak, že tím nedojde k několika problémům při šití.

Zapněte vypínač napájení do polohy “-” (zapnuto). Začněte tím, že zvednete jehlu na nejvyšší bod stisknutím tlačítka “jehlu nahoru / dolů” (nikoliv ručním kolem, protože se tím změní nejlepší poloha provlčení nitě) a také zvednutím přítlačné patky páčkou uvolníte napínací kotouče. Poté stroj vypněte (poloha “O”), a to z bezpečnostních důvodů.

1. Zvedněte kolík cívky. Umístěte cívku nitě na čep cívky tak, aby vlákno bylo z přední strany cívky, a potom vložte čepičku cívky na konec čepu cívky.
2. Natáhněte nit z cívky horním vodítkem nitě.

## PL Nawlekanie górnej nici

**UWAGA:** Nawlekanie górnej nici jest bardzo łatwe. Ważne jest, aby nawlec nić prawidłowo, ponieważ w przeciwnym razie może dojść do wielu problemów z szyciem.

Najpierw włączyć maszynę przełącznikiem zasilania (pozycja „-“). Rozpocząć przez podniesienie igły do najwyższego punktu przyciskiem „Iglą w górę / w dół” (nie kołem zamachowym, ponieważ zmieni się wtedy najlepsza pozycja nawlekania) oraz podnieść stopkę dźwignią, aby zwolnić krążki naprężające. Następnie wyłączyć maszynę (pozycja „O”) podczas nawlekania ze względów bezpieczeństwa.

1. Podnieść trzpień szpulki. Umieścić szpulkę nici na trzpieniu szpulki, tak aby nić wychodziła z przodu szpulki, a następnie umieścić nasadkę szpulki na końcu trzpienia szpulki.
2. Przeciągnąć nić ze szpulki przez górną prowadnicę nici.

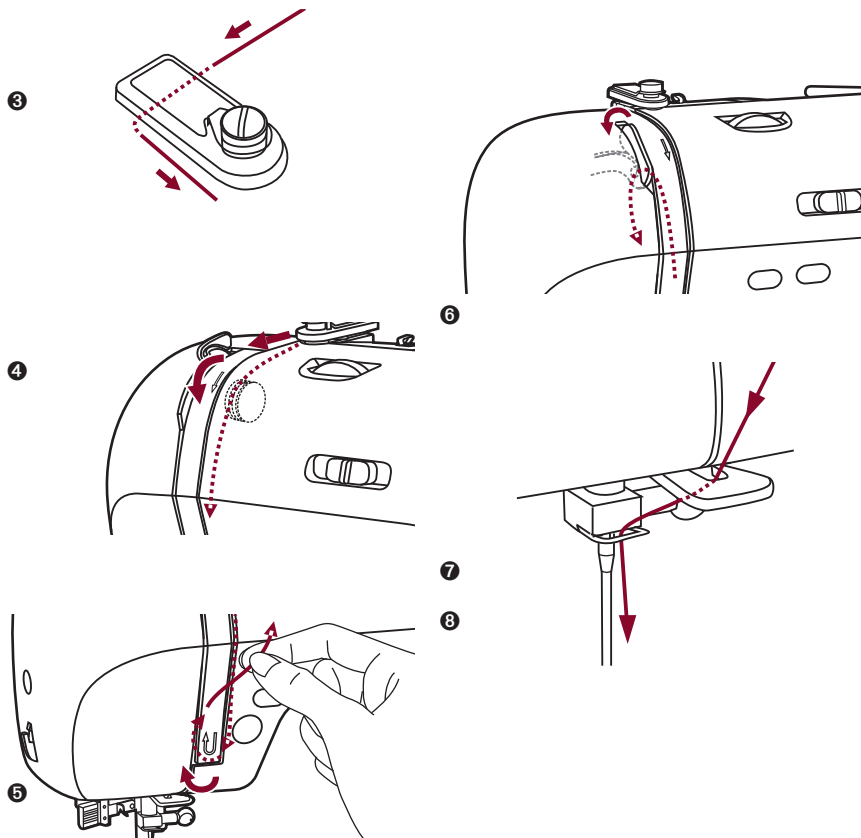
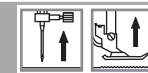

### DE Oberfaden einfädeln

3. Faden nach links durch die Fadenführung und dann nach vorne ziehen, wie abgebildet.
4. Faden in rechten Schlitz legen und nach unten führen.
5. Nach links unter der Führungsnase durch und dann wieder nach oben führen.
6. Oben angelangt, Faden von rechts nach links in den Schlitz des metallenen Fadengebers legen und wieder nach unten führen.
7. Faden hinter der flachen horizontalen Fadenführung durchführen.
8. Fadenende von vorne nach hinten durch den kleinen Bügel am Nähfußhalter ziehen und ein etwa 10 cm langes Fadenende stehen lassen.

Verwenden Sie zum Einfädeln der Nadel den Einfädler (siehe nächste Seite).

### EN Threading the upper thread

3. Guide the thread around the thread guide pulling the thread through the pre-tension spring as illustrated.
4. Guide the thread into the right slot and pass it downwards.
5. Then, down and around the check spring holder and up again.
6. At the top of this movement, pass the thread from right to the left through the slotted eye of the take-up lever and then downwards again.
7. Pass the thread behind the flat, horizontal thread guide.
8. Pull the end of the thread through the needle from front to rear, and pull out about 10 cm of thread.

Use the needle threader to thread the needle. (On the next page).

### FR Enfilage du fil supérieur

3. Enfilez le fil à travers le guide-fil de la droite vers la gauche puis de l'arrière vers l'avant, comme illustré.
4. Placez le fil dans la fente de droite puis enfilez-le vers en bas.
5. Passez le fil sous le guide-fil puis faites-le remonter.
6. Arrivé en haut, faites passer le fil de la droite vers la gauche dans la fente du guide-fil métallique puis faites le redescendre.
7. Faites glisser le fil derrière le guide-fil plat horizontal.
8. Placez l'extrémité du fil de l'avant vers la droite à travers la petite tige située sur le support du pied de biche et laissez dépasser une longueur de fil d'environ 10 cm.

Pour enfiler le fil dans l'aiguille utilisez l'enfileur (voir page suivante).

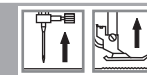

### NL Bovendraad inrijgen

3. Trek de draad naar links door de draadgeleider en vervolgens naar voren, zoals afgebeeld.
4. Plaats de draad in de rechte sleuf en leid de draad omlaag.
5. Naar links onder de geleidingspunt door en dan weer naar boven leiden.
6. Eenmaal boven de draad van rechts naar links in de gleuf van de metalen draadhevel leggen en weer omlaag leiden.
7. Voer de draad achter langs de vlakke, horizontale draadgeleiding.
8. Trek het uiteinde van de draad van voren naar achteren door het oogje op de persvoethouder en laat een eindje van ongeveer 10 cm over.

Gebruik voor het inrijgen van de naald de inrijger (zie de volgende pagina).

### SE Trä övertråden

3. Dra tråden runt trådstyrningen och trådspänningsskivor enligt bilden.
4. Styr tråden i rätt lucka och dra den nedåt.
5. Sedan ner och runt kontrollfjäderhållaren och uppåt igen.
6. Haka i tråden överst i metallkroken, från höger till vänster genom slitsöglan på upptagspaken och sedan nedåt igen.
7. Förbi tråden bakom den platta, horisontella trådstyrningen.
8. Drag trådens ände genom nålen från fram till bak och dra ut ca 10 cm tråd.

Använd nåltrådaren för att trä nålen. (På nästa sida).

### ES Enhebrando el hilo superior

3. Gufe el hilo alrededor de la gufa tirando el hilo a traves del resorte de pretension, como ilustrado.
4. Dele al hilo la tension debida pasandolo entre los discos plateados.
5. Luego bajelo alrededor del soporte del resorte.
6. Al final de este movimiento, pase el hilo de la derecha a la izquierda a traves del ojo de la leva de tensión y luego nuevamente hacia abajo.
7. Pase el hilo detras de la gufa chata horizontal. Gufe el hilo a traves del anillo.
8. Tire el extremo del hilo desde el frente de la aguja hacia atras aproximadamente 10 cm.

Use el enhebrador para enhebrar la aguja. (Ver proxima pagina).

### CZ Prověčení horní nitě

3. Vedením nitě kolem vodiče nití vytáhněte nit předpínací pružinou, jak je znázorněno.
4. Veďte nit do pravého otvoru a protáhněte ji směrem dolů.
5. Pak dolů a kolem držáku kontrolní pružiny a opět nahoru.
6. V horní části tohoto pohybu přendejte vlákno zprava doleva skrze šterbinové oko páčky a potom znovu dolů.
7. Protáhněte nit za plochým vodorovným vodičem nití.
8. Vytáhněte konec nitě jehlou zepředu dozadu a vytáhněte asi 10 cm nitě. Použijte navlékač nitě, abyste jehlu navlékli. (Na další straně).

### PL Nawlekanie górnej nici

3. Przeciągnąć nić wokół prowadnicy, ciągnąc ją przez sprężynę wstępnego naciągnięcia, jak pokazano na ilustracji.
4. Przeciągnąć nić do prawego gniazda i przesunąć do dołu.
5. Następnie w dół i wokoło uchwytu sprężyny kontrolnej i ponownie do góry.
6. W szczytowym momencie tego ruchu przewlec nić od prawej do lewej strony przez otwór szczelinowy dźwigni podciągającej, a następnie ponownie w dół.
7. Przesunąć nić za płaską, poziomą prowadnicę nici.
8. Przeciągnąć koniec nici przez igłę od przodu do tyłu oraz wyciągnąć mniej więcej 10 cm nici.

Użyj nawlekaacza nici do nawleczenia igły. (Na następnej stronie).

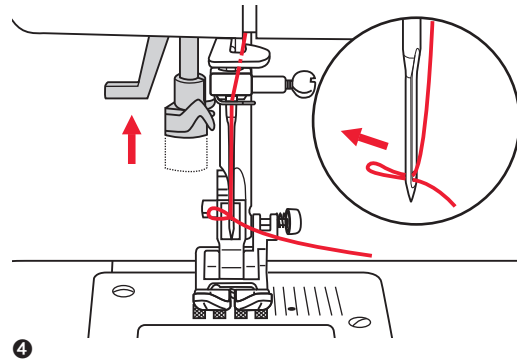
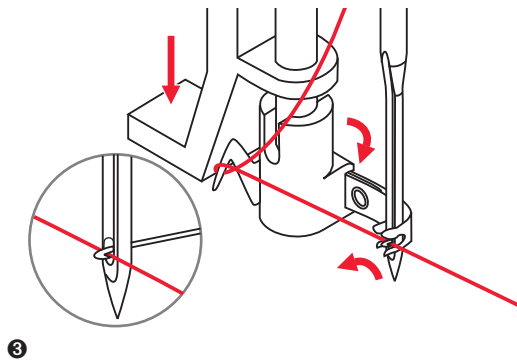
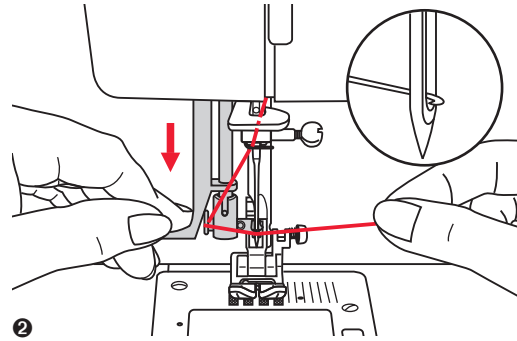
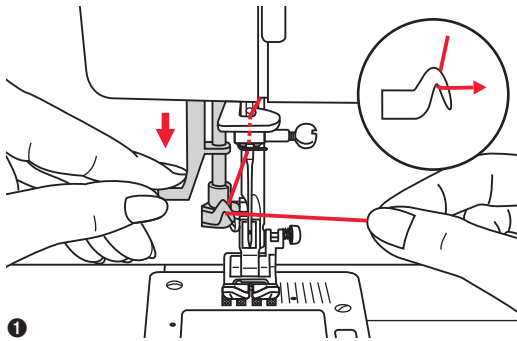
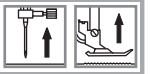

**ACHTUNG:** Nähmaschine ausschalten (Hauptschalter auf „0“ stellen).

**WICHTIG:** Die Nadel wurde zuvor mit der Taste für „Nadelstopp oben/unten“ schon hochgestellt. Den Nähfuß auf die Stichplatte absenken.

#### Automatisches Einfädeln

1. Hebel des Einfädlers langsam senken und Faden durch das Fadenführungshäkchen wie abgebildet durchführen, dann Faden nach rechts ziehen.
2. Der Einfädler dreht sich automatisch in Einfädelposition und das Häkchen fährt durchs Nadelöhr.
3. Faden vor der Nadel holen.
4. Faden locker halten und Hebel langsam loslassen. Das Häkchen dreht sich, zieht den Faden durchs Nadelöhr und formt dabei eine Schlinge. Faden durchs Öhr ziehen.

#### HINWEISE:

##### Der Einfädler funktioniert nicht:

- mit krummen oder defekten Nadeln
- wenn sich die Nadel nicht in der Höchststellung befindet, da sonst das Häkchen nicht durch das Nadelöhr passt. Nadel immer durch Drücken der Taste „Nadelstopp oben/unten“ in Höchststellung bringen (und niemals mit dem Handrad)
- mit Zwillingssnadeln (nicht im Lieferumfang)

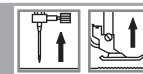

**ATTENTION:** Turn power switch to the off position („O“).

**IMPORTANT:** The needle was raised before to its highest position (with the button “Needle up/down”). Lower the presser foot.

### Using the needle threader

1. Lower the needle threader lever slowly and draw the thread through the thread guide as illustrated and then to the right.
2. The needle threader automatically turns to the threading position and the hook pin passes through the needle eye.
3. Take the thread in front of the needle.
4. Hold the thread loosely and release the lever slowly. The hook will turn and pass the thread through the needle eye forming a loop. Pull the thread through the needle eye.

### NOTES:

#### The needle threader does not function:

- with crooked or faulty needles
- if the needle is not in its highest position, as the hook will not fit through the needle eye otherwise. Always bring the needle to its highest position by pressing the button „Needle up/down“ (Never use the hand wheel)
- with double needles (not included)



**ATTENTION:** Eteindre la machine à coudre électronique (placez l'interrupteur sur «O»).

**IMPORTANT:** L'aiguille doit être tout d'abord placée en position élevée à l'aide de la touche « arrêt de l'aiguille en haut / en bas ». Abaissez le pied de biche sur la plaque à aiguille.

### Enfilage automatique

1. Abaissez lentement le levier de l'enfileur et faites glisser le fil à travers le petit crochet du guide-fil comme indiqué sur l'illustration, puis tirez le fil vers la droite.
2. L'enfileur se tourne automatiquement sur la position d'enfilage et le petit crochet passe à travers le chas de l'aiguille.
3. Attrapez le fil devant l'aiguille.
4. Tenez le fil sans le tirer puis relâchez lentement le levier. Le petit crochet se tourne, tire le fil vers le chas de l'aiguille et forme ainsi une boucle.

### REMARQUE :

#### L'enfileur ne fonctionne pas:

- si l'aiguille est tordue ou défectueuse
- si l'aiguille ne se trouve sur la position la plus élevée, car sinon le petit crochet ne peut pas passer à travers le chas de l'aiguille. Placez toujours l'aiguille sur la position la plus élevée à l'aide de la touche « arrêt de l'aiguille en haut / en bas » (et jamais à l'aide du volant)
- avec une aiguille double (non incluse)



**LET OP:** Schakel de computergestuurde naaimachine uit (hoofdschakelaar op “O” zetten).

**BELANGRIJK:** De naald is eerder met de knop „Naaldstop omhoog/omlaag“ omhoog gezet. Zet de persvoet op de naaldplaat.

### Automatisch inrijgen

1. Laat de hendel van de inrijger langzaam zakken en steek de draad door de haakvormige draadgeleiding zoals afgebeeld, trek de draad vervolgens naar rechts.
2. De inrijger draait automatisch naar de inrijgstand en het haakje gaat door het oog van de naald.
3. Draad voor de naald halen.
4. Houd de draad vast en laat de hendel langzaam los. Het haakje draait, trekt de draad door het oog van de naald en vormt daarbij een lusje. Trek de draad door het oog.

### OPMERKINGEN:

#### De inrijger werkt niet:

- met kromme of defecte naalden
- als de naald niet in de hoogste stand staat, dan past het haakje niet in het oog van de naald. zet de naald altijd met een druk op de knop „Naaldstop omhoog/omlaag“ in de bovenste stand (en nooit met het handwiel)
- met tweelingnaalden (niet meegeleverd)

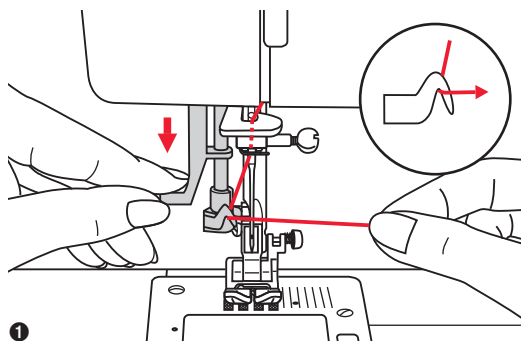
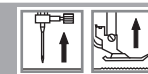

1

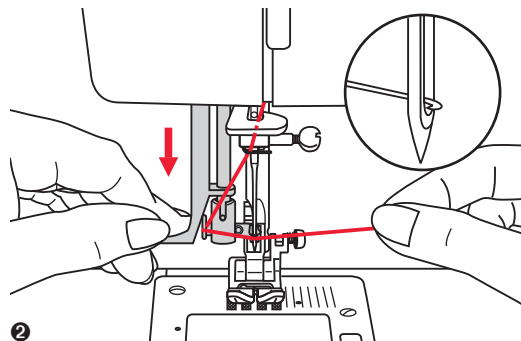

2

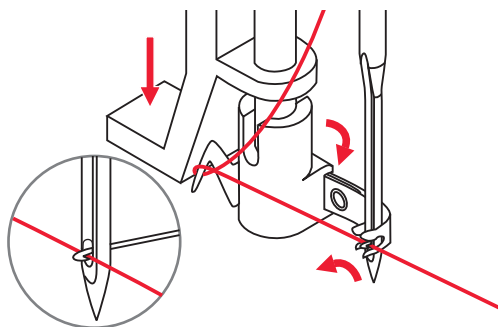

3

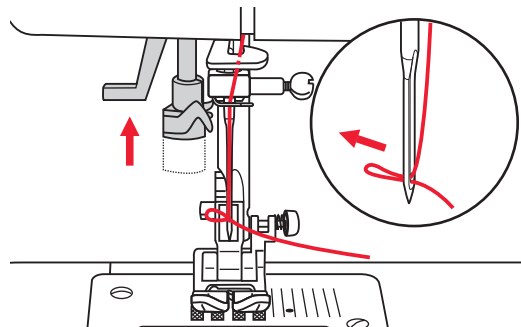

4



**OBS:** Slå strömbrytaren till av OFFposition („O“).

**VIKTIGT:** Nålen höjdes förut till dess högsta läge (med knappen „Nål upp/ner“). Sänk pressarfoten.

### Använd nålpåträdaren

1. Sänk nålpåträdarens spak försiktigt och dra tråden genom trådsguiden enligt bilden och sedan till höger.
2. Nålpåträdaren vrider automatiskt till trådläge och krokstiftet passerar genom nålens öga.
3. Ta tråden framför nålen.
4. Håll tråden löst och lossa spaken långsamt. Kroken vrider och passerar tråden genom nålens öga och bildar en slinga. Dra tråden genom nåslögat.

### OBS:

#### Nålträdaren fungerar inte:

- med krokiga eller felaktiga nålar
- Om nålen inte är i sitt högsta läge, kan kroken inte passera genom nålögat. Dra alltid nålen till sitt högsta läge genom att trycka på knapp „Nål upp / ner“ (använd aldrig handhjulet)
- med dubbla nålar (ingår ej).

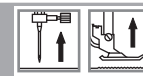

**ATENCIÓN:** Accioone el interruptor general a posición “off” (“O”).

**IMPORTANTE:** La aguja ya se ha subido con el botón de subida/bajada del tope de la aguja. Baje el prensatelas sobre la placa de la aguja.

### Enhebrado automático

1. Baje la leva del enhebrador lentamente y dirija el hilo a través de la gufa como ilustrado y luego hacia la derecha.
2. El enhebrador de la aguja automáticamente se pone en posición de enhebrado y el gancho pasa a través del ojal de la aguja.
3. Pase el hilo por frente a la aguja.
4. Sostenga el hilo suavemente y retire la leva lentamente. El gancho girará y pasará el hilo a través del ojal de la aguja formando un lazo. Tire el hilo a través del ojal de la aguja.

### PISTAS:

#### El enhebrador no funciona:

- con agujas torcidas o defectuosas
- si la aguja no está en la posición máxima, de lo contrario el gancho no pasará por el ojo de la aguja. Lleve siempre la aguja a la posición máxima pulsando el botón de “parada de la aguja arriba/abajo” (y nunca con el volante).
- con agujas gemelas (no incluidas)



**AUPOZORNĚNÍ:** Přepněte hlavní vypínač do polohy vypnuto („O“).

**DŮLEŽITÉ:** Jehla byla zdvižena před svou nejvyšší pozici (tlačítkem „Jehla nahoru / dolů“). Spustte přítlačnou patku.

### Použití navlékače jehly

1. Pomalu spustte páčku pro navlékání jehly a protáhněte nit vodičem nitě, jak je znázorněno, a pak doprava.
2. Navlékač nitě se automaticky natočí do navlékací polohy a podávací háček projde okem jehly.
3. Natáhněte nit před jehlu.
4. Držte nit volně a páčku uvolníte pomalu. Podávací háček se otočí a protáhne nit okem jehly, přičemž vytvoří smyčku. Protáhněte nit okem jehly.

### POZNÁMKY:

#### Navlékač nitě nefunguje:

- s křivými nebo špatnými jehlami
- pokud není jehla ve své nejvyšší poloze, protože háček jinak nesedí přes oko jehly. Jehlu vždy zdvihněte na její nejvyšší pozici použitím tlačítka „Jehla nahoru/dolů“ (Nikdy nepoužívejte ruční kotouč)
- s dvojitými jehlami (není součástí dodávky)



**UWAGA:** Przetawić przełącznik zasilania do pozycji wył. („O“).

**WAŻNE:** Igła została podniesiona wcześniej do najwyższej pozycji (przyciskiem „Igła w górę / w dół“). Opuścić stopkę.

### Używanie nawlekacza igły

1. Opuścić dźwignię nawlekacza igły powoli i przeciągnąć nić przez prowadnicę nici jak na ilustracji, a następnie w prawo.
2. Nawlekacz igły automatycznie przyjmie położenie nawlekania i przetyczka z haczykiem przejdzie przez ucho igły.
3. Chwycić nić z przodu igły.
4. Trzymając luźno nić, powoli zwolnić dźwignię. Haczyk obróci się i przewlecze nić przez ucho igły, tworząc pętlę. Przeciągnąć nić przez ucho igły.

### UWAGI:

#### Nawlekacz igły nie działa:

- z wykrzywionymi lub uszkodzonymi igłami
- jeżeli igła nie jest w najwyższej pozycji, haczyk nie będzie mógł przejść przez oczko igły. Zawsze ustawiać igłę w najwyższej pozycji, naciskając przycisk „Igła w górę / w dół” (nigdy nie używać pokrętła)
- z podwójnymi igłami (nie są w zestawie)

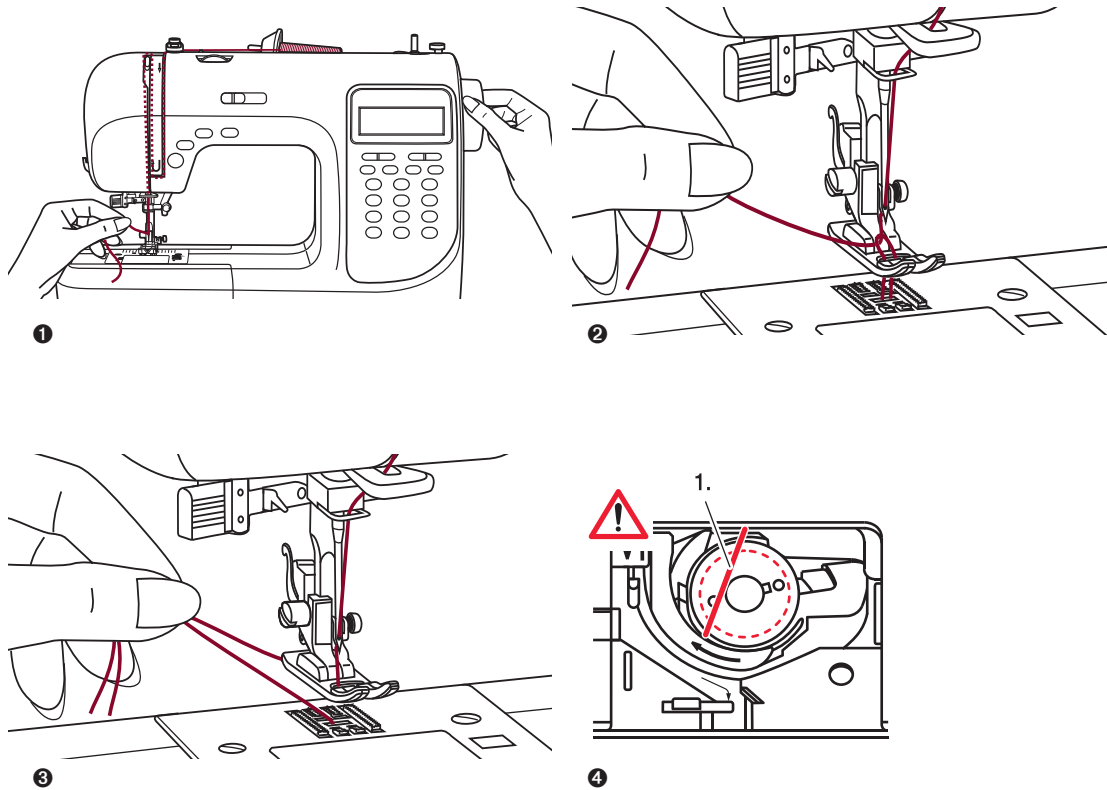

DE

## Unterfaden heraufholen

1. Oberfaden mit der linken Hand festhalten. Handrad gegen sich (im Gegenuhreigersinn) drehen, Nadel senkt sich und hebt sich wieder.
2. Sorgfältig am Oberfaden ziehen und den Unterfaden durchs Stichloch in der Stichplatte mit heraufziehen. Der Unterfaden kommt als Schlinge hervor.
3. Beide Fadenenden nach hinten unter den Nähfuß ziehen.
4. Einfädelkontrolle für Unterfaden
  - Bei richtig eingefädeltm Unterfaden wird dieser leicht schräg über die Greiferspule geführt (1.).

**Sehr wichtig:** Ist der Faden nicht an dieser Stelle sichtbar, treten beim Nähen starke Störungen auf (Fadenspannung völlig falsch, „Fadennester“ entstehen auf der Unterseite etc.). Die Greiferspule und der Unterfaden müssen daher neu eingefädelt werden.

EN

## Drawing up the lower thread

1. Hold the upper thread with the left hand. Turn the handwheel towards you (counterclockwise) lowering, then raising the needle.
2. Gently pull on the upper thread to bring the bobbin thread up through the needle plate hole. The bobbin thread will come up in a loop.
3. Pull both threads to the back under the presser foot.
4. Threading control for bobbin thread
  - If the bobbin thread is correctly threaded, it is lead over the bobbin at a slight angle (1.).

**Very important:** If the thread is not visible at this point, heavy disturbances occur during sewing (thread tension completely wrong, „thread nests“ on the bottom etc.). The bobbin and the bobbin thread have to be rethreaded.





FR

### Sortir le fil inférieur

1. Maintenir le fil supérieur avec la main gauche. Tournez le volant dans le sens inverse des aiguilles d'une montre, l'aiguille s'abaisse puis se soulève à nouveau.
2. Tirez avec précaution sur le fil supérieur et soulevez le fil inférieur à travers le trou de couture situé sur la plaque à aiguille. Le fil supérieur sort en boucle.
3. Tirez sur les extrémités des deux fils vers l'arrière sous le pied de biche.
4. Contrôle de l'enfilage du fil inférieur  
Si le fil inférieur est correctement enfilé, il passe légèrement de travers au-dessus de la canette (1.).

**Très important:** Si le fil ne se trouve pas dans cette position, cela entrave de manière importante les résultats de couture (tension du fil incorrecte, des « nœuds de fil » se forment sous la plaque à aiguille, etc.). La canette et le fil inférieur doivent dans ce cas être à nouveau enfilés.

NL

### Het ophalen van de onderdraad

1. Houd de bovendraad met de linkerhand vast. Draai het handwiel naar u toe (linksom), de naald gaat omhoog en omlaag.
2. Trek voorzichtig aan de bovendraad en trek de onderdraad door het stikgat in de naaiplaat mee omhoog. De onderdraad komt tevoorschijn als een lus.
3. Trek de beide draaduiteinden naar achteren onder de persvoet.
4. Inrijgcontrole voor de onderdraad  
– Bij een goed ingeregen onderdraad wordt de draad licht schuin over het spoeltje geleid (1.).

**Zeer belangrijk:** Als de draad niet zichtbaar is, dan ontstaan grote storingen tijdens het naaien (draadspanning verkeerd, draadknopen aan de onderkant etc.). De spoel en de onderdraad moeten dan opnieuw worden ingeregen.

SE

### Dra upp undertråden

1. Håll övertråden med vänster hand. Vrid handhju-let mot dig (moturs) sänkning, höj sedan nålen.
2. Dra försiktigt i övertråden och dra upp undertråden från spolen genom stygnplåten Spoltråden kommer upp i en slinga.
3. Dra båda trådarna till baksidan under pressarfoten.
4. Trådningskontroll för spoltråden  
Om spolen är korrekt trådd, leder den över spolen i en liten vinkel (1.).

**Mycket viktigt:** Om tråden inte är synlig vid denna punkt, uppstår stora störningar under sömnanen (trådspänning helt fel, „trådtrassel“ undertill etc.). Trådrullen och spolen måste träs om.

ES

### Como levantar el hilo de la bobina

1. Sostenga el hilo superior con la mano izquierda. Gire el volante hacia usted (sentido anti horario) bajando y luego subiendo la aguja.
2. Suavemente tire del hilo, superior para sacar el hilo de la bobina a traves del orificio en la chapa aguja. El hilo inferior vendra para arriba en un lazo.
3. Tire ambos hilos hacia atras del pie prensa tela.
4. Control de enhebrado para el hilo de la lanzadera  
Cuando el hilo de la bobina está correctamente enhebrado, se guía en un ligero ángulo sobre la bobina (1.).

**Muy importante:** Si el hilo no es visible en este punto, se producen fuertes perturbaciones durante la costura (tensión del hilo completamente errónea, aparecen “nidos de hilo” en la parte inferior, etc.). Por lo tanto, hay que volver a enhebrar la bobina de la lanzadera y el hilo de la bobina.

CZ

### Navlékání spodní nitě

1. Držte horní nit levou rukou. Otočte ručním kotoučem směrem k sobě (proti směru hodinových ručiček) a potom zvedněte jehlu.
2. Jemně vytáhněte horní nit, aby se závit cívky dostal přes otvor dírky jehly. Cívka se dostane do smyčky.
3. Vytahujte obě nitě zpět pod přítlačnou patku.
4. Kontrola nitě v cívce  
Pokud je nit cívky navinuta správně, je vedena přes cívku pod mírným úhlem (1.).

**Velmi důležité:** Není-li vlákno v tomto okamžiku vidět, během šití dochází k těžkým poruchám (napnutí vlákna je zcela špatné, „zacuchané nitě“ na spodní straně apod.). Cívka a cívková nit musí být znovu navléčeny.

PL

### Podciąganie dolnej nici

1. Lewą ręką przytrzymać górną nić. Obrócić koło zamachowe w kierunku do siebie (odwrotnie do ruchu wskazówek zegara), obniżając je, a następnie podnieść igłę.
2. Delikatnie pociągnąć górną nić, aby przeciągnąć nić ze szpulki przez otwór płytki igłowej. Nić ze szpulki pojawi się w pętli.
3. Pociągnąć obie nici do tyłu pod stopkę.
4. Regulator nawlekania nici ze szpulki.  
– Jeżeli nić ze szpulki jest prawidłowo nawleczona, jest prowadzona przez szpulkę pod niewielkim kątem (1.).

**Bardzo ważne:** Jeżeli nić nie jest widoczna w tym punkcie, podczas szycia wystąpią poważne zakłócenia (całkowicie złe napięcie nici, „gniazda nici” na spodzie itd.). Szpulkę i nić ze szpulki należy ponownie nawlec.

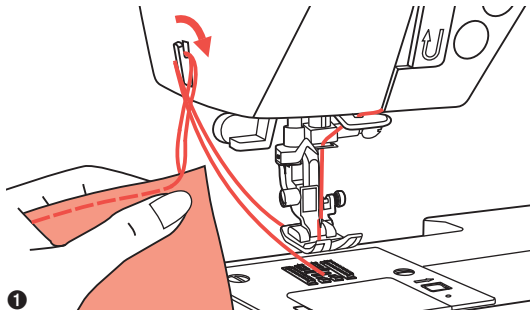
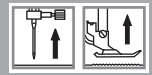

DE

### Faden abschneiden

1. Nähfuß hochstellen. Stoff entfernen und die Fäden nach links zum Ständerkopf ziehen und am Fadenabschneider abschneiden. Die Fadenenden sind in der richtigen Länge für die nächste Naht abgeschnitten.

### 2-Stufen-Nähfußanhebung

2. Mit dem Nähfußhebel wird der Nähfuß gesenkt und hochgestellt.
3. Beim Nähen von dicken Lagen kann der Nähfuß um eine Stufe höhergestellt werden und erleichtert damit das Positionieren des Nähguts.

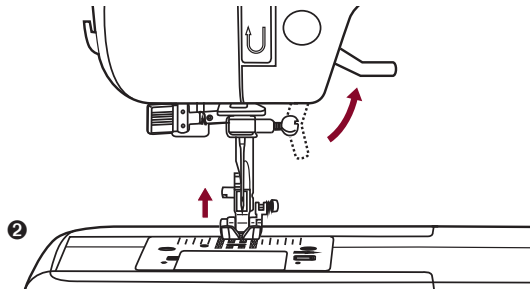

FR

### Couper le fil

1. Soulevez le pied de biche. Retirez le tissu et tirez les fils vers la gauche en direction de la plaque frontale et coupez-les avec le coupe-fil. Les extrémités des fils sont alors à la bonne longueur pour le prochain travail de couture.

### Position du pied de biche à deux niveaux

2. Le levier du pied de biche vous permet de soulever et d'abaisser le pied de biche.
3. Si vous voulez coudre des tissus épais, le pied de biche peut être soulevé sur un niveau supérieur ce qui facilite le positionnement du tissu à coudre.

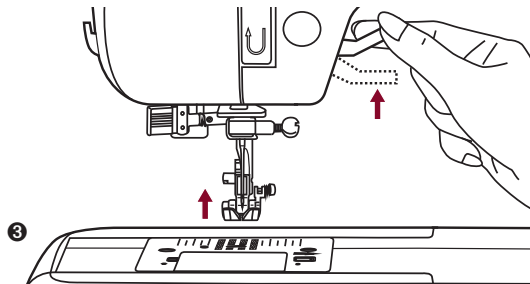

EN

### Cutting the thread

1. Raise the presser foot. Remove the fabric, draw the threads to the left side of the face cover and cut using the thread cutter. The threads are cut at the proper length to start the next seam.

### Two-step presser foot lifter

2. The presser foot lifter raises and lowers the presser foot.
3. When sewing several layers or thick fabrics, the presser foot can be raised a second stage for easy positioning of the work.

NL

### Draad afsnijden

1. Persvoet omhoog zetten. Stof verwijderen en de draad naar links langs de naaldstang trekken en met de draadsnijder afsnijden. De draadeinden worden afgesneden om de juiste lengte voor de volgende naad.

### 2-traps persvoetstand

2. Met de persvoethevel wordt de persvoet omhoog en omlaag gezet.
3. Bij het naaien van dikke lagen kan de persvoet een standje hoger worden gezet zodat de stof beter geplaatst kan worden.

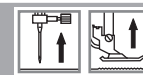

SE

### Skär tråden

1. Höj pressarfoten. Ta bort tyget, dra trådar till vänster sida av maskinen och skär med trådsjäraren. Trådarna skärs i rätt längd för att starta nästa söm.

### Tvåstegs pressarfotlyft/spak

2. Pressarfotsspaken höjer och sänker pressarfoten.
3. När du syr flera lager eller tjocka tyger, håller du upp pressarfotsspaken och kan höja ett andra steg för enkel placering av arbetet.

CZ

### Ustříhnutí nit

1. Zvedněte přítlačnou patku. Odstraňte tkaninu, natáhněte nitě na levé straně krytu a ustříhněte je pomocí rezačky nití. Niti jsou odříznuty na správnou délku k započatí dalšího stehu.

### Dvoustupňový zdvihač přítlačné patky

2. Zvedák přítlačné patky zvyšuje a snižuje přítlačnou patku.
3. Při šití několika vrstev nebo tlustých tkanin může být přítlačná patka zvednuta o druhý stupeň pro jednodušší práci.

ES

### Como cortar el hilo

1. Quite la tela, dirija los hilos hacia el lado izquierdo de la maquina y cortelo usando el cortador de hilo. Los hilos estaran cortados a la longitud apropiada para iniciar la proxima costura.

### Levantador del pie en dos pasos

2. El levantador del pie prensa tela levanta y baja su pie.
3. Cuando cosa telas gruesas en varios pliegues, el pie puede ser levantado al segundo paso para un mas facil posicionamiento del trabajo.

PL

### Cięcie nici

1. Podnieść stopkę. Wyjąć tkaninę, pociągnąć nici do lewej strony pokrywy czołowej i uciąć za pomocą przycinaczki do nici. Nici są cięte na właściwą długość, aby rozpocząć następny szew.

### Dwuetapowy podnośnik stopki

2. Podnośnik stopki podnosi i opuszcza stopkę.
3. Podczas szycia kilku warstw grubej tkaniny stopkę można podnieść do drugiego etapu, aby łatwo ustawić pracę.

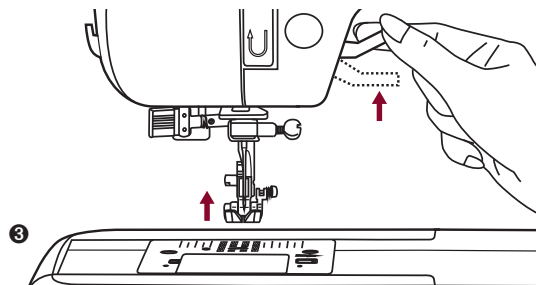
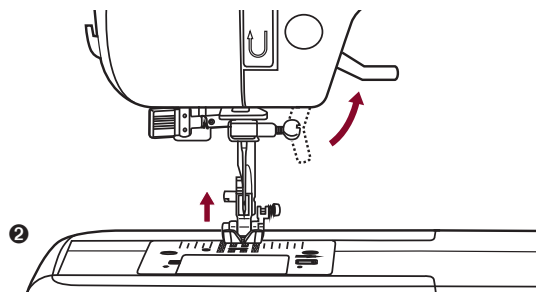
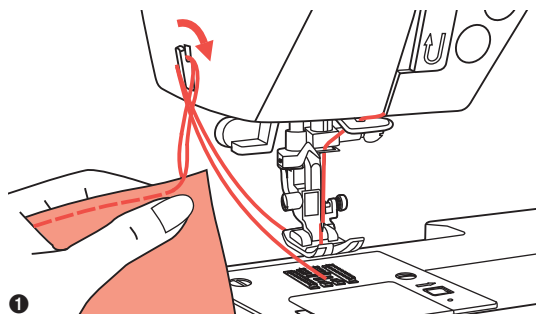

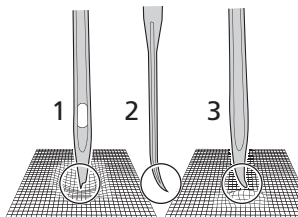
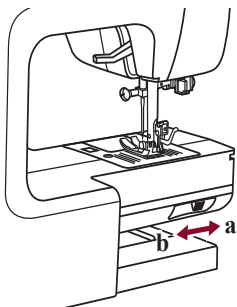
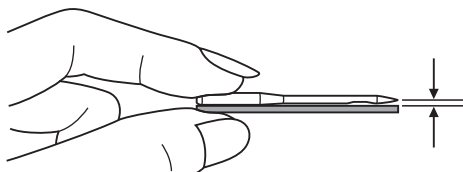
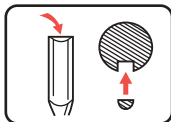
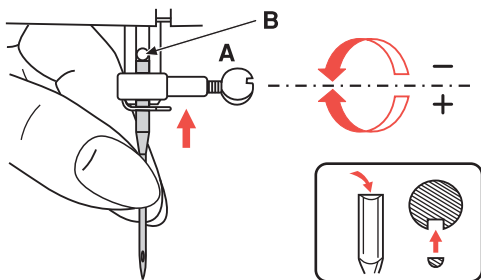
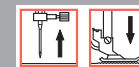

## DE Nadel wechseln

**ACHTUNG:** Hauptschalter zuvor ausschalten (auf „O“ stellen).

Nadel regelmäßig wechseln, vor allem wenn sie abgenutzt ist und Probleme verursacht.  
Nadel wie auf den folgenden Abbildungen gezeigt einsetzen.

**A** Schraube an der Nadelstange lösen.

**B** Die flache Kolbenseite der Nadel nach hinten richten und Nadel von unten bis zum Anschlag einschieben.

Nach dem Einsetzen der neuen Nadel die Schraube an der Nadelstange wieder anziehen.

Nur einwandfreie Nadeln benutzen.

**Probleme können auftreten bei der Verwendung von:**

- 1 Krümmen Nadeln
- 2 Stumpfen Nadeln
- 3 Beschädigten Spitzen

**Transporteur heben und senken**

Schalter auf (b) schieben und der Transporteur senkt sich, zum Beispiel zum Knöpfe annähen. Hebel wieder auf (a) schieben und der Transporteur ist wieder hochgestellt und bereit zum normalen Nähen.

Handrad einmal ganz umdrehen, um den Transporteur zu heben. Der Transporteur wird nicht hochgestellt, wenn das Handrad nicht gedreht wird, auch wenn der Hebel auf (a) geschoben wurde.

## EN Replacing the needle

**ATTENTION:** Turn power switch of off („O“) position when carrying out any of the operations shown below.

Change the needle regularly, especially if it is showing signs of wear and causing problems.

Insert the needle following the illustrated instructions.

**A** Loosen the needle clamp screw.

**B** The flat side of the shaft should be towards the back. Insert the needle as far up as it will go.

Tighten again the needle clamp screw after inserting the new needle.

Needles must be in perfect condition.

**Problems can occur with:**

- 1 Bent needles
- 2 Blunt needles
- 3 Damaged points

**Raise or lower the feed dogs**

Sliding the lever to the (b) will lower the feed dog, for example during button sewing. If you wish to continue sewing normally, slide the lever to (a) in order to raise the feed dogs.

Make a complete turn (one full revolution of the handwheel) to raise the feed dogs. The feed dogs will not raise up if you do not turn the handwheel, even if the lever is slid to the right.

## FR Changement d'aiguille

**ATTENTION:** Eteignez tout d'abord l'interrupteur (en le plaçant sur «O»).

Changez régulièrement l'aiguille, surtout si elle est usée et cause des problèmes.

Installez l'aiguille comme indiqué sur les illustrations suivantes.

**A** Dévissez la vis de fixation située sur la tige de l'aiguille.

**B** Placez la partie plate de l'aiguille vers l'arrière et enfillez l'aiguille de bas en haut jusqu'à la butée.

Resserrez la vis de fixation située sur la tige de l'aiguille après avoir mis en place la nouvelle aiguille.

N'utilisez que des aiguilles irréprochables.

**Des problèmes peuvent surgir en cas d'utilisation:**

- 1 D'aiguilles tordues
- 2 D'aiguilles usées
- 3 De pointes endommagées

**Soulever et abaisser le transporteur**

Poussez le bouton sur (b) et le transporteur s'abaisse, par exemple pour coudre des boutons. Repoussez le bouton sur (a) et le transporteur se soulève à nouveau et est prêt pour coudre normalement.

Tournez complètement le volant pour soulever le transporteur. Le transporteur ne peut pas être soulevé si le volant ne tourne pas, même si le bouton est sur la position (a).

## Naaldwissel Transporteur

### NL Naald wisselen



**LET OP:** Hoofdschakelaar uitzetten (op "O" zetten).

Regelmatig de naald vervangen, zeker als de naald veel is gebruikt en problemen veroorzaakt. Plaats de naald zoals weergegeven in de volgende afbeeldingen.

- A** Schroef op de naaldstang losdraaien.
- B** De platte kant van de naald naar achteren richten en de naald van onderen tot aan de aanslag inschuiven.

Draai na het plaatsen van de nieuwe naald de schroef van de naaldstang weer vast. Gebruik alleen de juiste naalden.

### Er kunnen problemen optreden bij het gebruik van:

- 1 Kromme naalden
- 2 Stompe naalden
- 3 Beschadigde punten

### Transporteur omhoog en omlaag zetten

Schakelaar op  (b) zetten en de transporteur daalt, bijvoorbeeld om knopen aan te naaien. Hendel weer op  (a) zetten en de transporteur is weer omhoog gezet en klaar om normaal te naaien.

Handwiel eenmaal helemaal omdraaien om de transporteur omhoog te zetten. De transporteur wordt niet omhoog gezet als het handwiel niet wordt verdraaid, ook als de hendel op  (a) wordt gezet.

## Byte av nålen Matartänderna

### SE Byte av nålen



**OBS:** Slå av strömbrytaren („O“) position vid utförande av någon av handlingarna nedan.

Byt nålen regelbundet, särskilt om den visar tecken på slitage och orsakar problem.

Sätt in nålen enligt de illustrerade instruktionerna.



- A** Lossa nålskruven.
- B** Nålens plana sida ska vara mot baksidan.

Sätt in nålen så långt upp som den går. Dra åt nålskruven igen efter att du har satt i ny nål. Nålar måste vara i perfekt skick.

### Problem kan uppstå med:

- 1 Böjda nålar
- 2 Trubbiga nålar
- 3 Skadad udd

### Höj eller sänk matartänderna

Genom att skjuta spaken till  (b) sänks matartänderna, till exempel under knappsömnad. Om du vill fortsätta sy normalt, skjut spaken till  (a) för att höja matartänderna.

Gör en komplett sväng (ett helt varv på handhjulet) för att höja matartänderna. Matartänderna kommer inte att lyftas upp om du inte vrider handhjulet, även om spaken glider åt höger.

## Cambiar la aguja Alimentador

### ES Cambiar la aguja



**ATENCIÓN:** Accione el interruptor general a „off“ („O“) cuando efectúe alguna de las operaciones siguientes!

Cambie la aguja regularmente, especialmente si manifiesta signos de causar problemas. Inserte la aguja siguiendo las instrucciones ilustradas.



- A** Afloje el tornillo de la mordaza, coloque la aguja y vuelva a ajustar el tornillo. El lado chato de la aguja debe estar hacia atrás.
- B** Inserte la aguja tan arriba como sea posible.

Después de insertar la nueva aguja, vuelva a apretar el tornillo de la barra de agujas. Las agujas deben estar en perfectas condiciones.

### Pueden suceder problemas cuando:

- 1 Aguja torcida.
- 2 Aguja despuntada.
- 3 Aguja dafiada.

### Como levantar y bajar los alimentadores

Desplazando la leva hacia el  „(b)“ el alimentador bajara, por ejemplo cuando se cosen botones. Si usted desea continuar cosiendo normalmente desplace la leva hacia el  „(a)“ para levantar el alimentador. El alimentador no se levantará si usted no gira el volante, aun si la leva está desplazada a la derecha. Haga una vuelta completa para levantar el alimentador.

## Výměna jehly Podavače

### CZ Výměna jehly



**UPOZORNĚNÍ:** Vypněte vypínač (vypnuto) („O“) při provádění některé z níže uvedených operací.

Jehlu pravidelně měňte, zvláště pokud vykazuje známky opotřebení a způsobuje problémy. Vložte jehlu podle zobrazených pokynů.



- A** Uvolněte šroub svěrky jehly.
- B** Rovná strana hřídele by měla směřovat k zadní části. Vložte jehlu tak daleko, jak to půjde.

Po zasunutí nové jehly opět utáhněte upínací šroub jehly. Jehly musí být v perfektním stavu.

### Problémy mohou nastat s:

- 1 Ohnutými jehlami
- 2 Tupými jehlami
- 3 Poškozenými prvky

### Zvednutí nebo snížení posuvníků

Posunutím páčky na  (b) se sníží posuvníky, například při šití knoflíků. Pokud chcete pokračovat v běžném šití, posuňte páčku na  (a), abyste zvýšili posuvníky.

Provedte úplné otočení (jedna plná otáčka ručního kotouče), aby se zvýšily posuvníky. Posuvníky se nezvednou, pokud neotočíte ručním kotoučem, a to ani v případě, že je páčka posunuta doprava.

## Wymiana igły Transporterów

### PL Wymiana igły



**UWAGA:** Przeszawić przełącznik zasilania do pozycji wył. („O“) podczas wykonania

jakiegokolwiek z wymienionych poniżej działań.

Wymieniać igłę regularnie, zwłaszcza jeżeli są na niej widoczne znaki zużycia i powoduje ona problemy. Włóż igłę, postępując zgodnie z instrukcjami pokazanymi na ilustracji.



- A** Poluzować śrubę zacisku igły.
- B** Płaska strona trzonka powinna być w kierunku do tyłu. Włożyć igłę tak mocno do góry, jak się da.

Dokrećć ponownie śrubę zaciskową igły po włożeniu nowej igły. Igły muszą być w idealnym stanie.

### Mogą wystąpić następujące problemy:

- 1 Wygięte igły
- 2 Tępe igły
- 3 Uszkodzone miejsca

### Podnoszenie lub opuszczanie transporterów

Przesunięcie dźwigni do  (b) powoduje obniżenie transportera, na przykład podczas przyszywania guzika. Aby dalej szyć normalnie, przesunąć dźwignię do  (a), aby podnieść transporter.

Wykonać pełny obrót (jeden pełny obrót koła zamachowego), aby podnieść transporter. Transporter nie podniesie się, jeżeli nie zostanie obrocone koło zamachowe, nawet jeżeli dźwignia jest przesunięta w prawo.

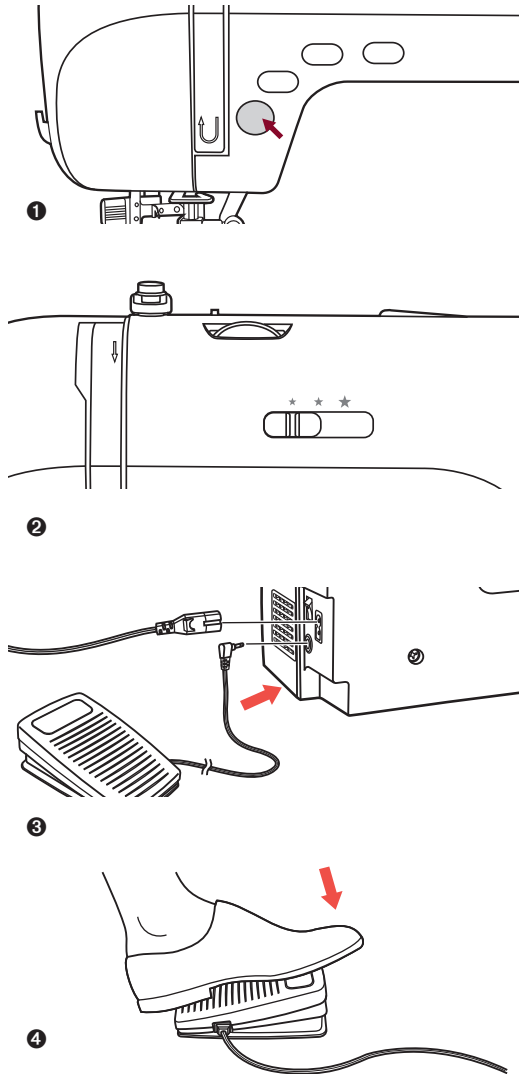

**DE** Mit dem Nähen beginnen

**Start / Stop-Taste**

1. Mit der Start / Stop-Taste können Sie ohne Fußpedal nähen. Taste drücken und die Nähmaschine beginnt zu nähen. Taste nochmals drücken und sie hält an. Die Nähmaschine näht zu Beginn langsam.
2. Mit dem Geschwindigkeitsregler kann die Nähgeschwindigkeit eingestellt werden. Um die Geschwindigkeit zu erhöhen, schieben Sie den Regler nach rechts, um sie zu verlangsamen nach links.

**Fußpedal**

3. Schließen Sie das Fußpedal bei ausgeschalteter Nähmaschine an. Stecker in die dafür vorgesehene Anschlussbuchse auf der Nähmaschine einstecken.
4. Nähmaschine einschalten, dann langsam auf das Fußpedal drücken, um mit dem Nähen zu beginnen. Fuß vom Pedal entfernen bzw. hochheben, damit die Nähmaschine anhält.

**HINWEIS:** Mit dem Geschwindigkeitsregler kann die Nähgeschwindigkeit auch bei der Bedienung mit Fußpedal eingestellt werden.



**ACHTUNG:** Falls Unsicherheiten bestehen betreffend Anschluss der Nähmaschine ans Stromnetz, bitte qualifizierten Elektriker fragen. Nähmaschine bei Nichtgebrauch ausstecken. Das Gerät darf ausschließlich mit dem Fußpedal C-9000 in Betrieb genommen werden.

**EN** Starting sewing

**Start / Stop button**

1. The Start/Stop button can be used to run the machine when the foot controller is unplugged from the machine. Press the button to start sewing, then press it again to stop sewing. The machine will run slowly at the start of sewing.
2. The speed limiting adjustment lever can control the sewing speed. To increase the sewing speed, slide the lever to the right. To decrease the sewing speed, slide the lever to the left.

**Foot control**

3. With the sewing machine turned off, insert the foot control plug into its connector on the sewing machine.
4. Turn on the sewing machine, and then slowly depress the foot control to start sewing. Release the foot control to stop the sewing machine.

**NOTE:** The setting of the speed limiting adjustment lever will limit the maximum speed of the machine also when you use the machine with the foot control.



**ATTENTION:** Consult a qualified electrician if in doubt as how to connect the machine to the power source. Unplug the power cord when the machine is not in use. Only use this sewing machine with the foot control C-9000.

**FR** Commencer à coudre

**Touche marche/arrêt (START/STOP)**

1. La touche marche/arrêt vous permet de coudre sans la pédale de commande. Appuyez sur la touche et la machine à coudre électronique se met à coudre. Appuyez à nouveau sur la touche et la machine s'arrête. Au début la machine à coudre électronique coud lentement.
2. Vous pouvez régler la vitesse de couture grâce au bouton régulateur de la vitesse. Pour augmenter la vitesse, poussez le bouton vers la droite, pour la diminuer vers la gauche.

**Pédale de commande**

3. La machine doit être éteinte pour brancher la pédale de commande. Branchez pour cela la prise dans la fiche correspondante de la machine à coudre.
4. Mettez la machine à coudre en marche puis appuyez lentement sur la pédale de commande pour commencer à coudre. Relevez ou retirez le pied de la pédale pour que la machine à coudre électronique s'arrête.

**REMARQUE:** Vous pouvez également utiliser le bouton régulateur de la vitesse avec la pédale de commande.



**ATTENTION:** S'il y a des incertitudes quant au raccordement de la machine au courant, prenez contact avec un électricien qualifié. Si vous n'utilisez pas la machine à coudre électronique, débranchez-la. La machine fonctionne exclusivement avec une pédale de commande C-9000.



**NL** Beginnen met naaien

**Start/Stop-knop**

1. Met de Start/Stop-knop kunt u zonder voetpedaal naaien. Druk de knop in en de computergestuurde naaimachine begint te naaien. Druk nogmaals op de knop en de machine stopt. De naaimachine naait aan het begin langzaam.
2. Met de snelheidsregeling kan de naaisnelheid worden ingesteld. Om de snelheid te verhogen, schuift u de regeling naar rechts en om te vertragen naar links.

**Voetpedaal**

3. Sluit het voetpedaal aan terwijl de naaimachine is uitgeschakeld. Steek de stekker in de aansluiting op de naaimachine.
4. Zet de naaimachine aan en druk langzaam het voetpedaal in, de machine begint met naaien. Haal uw voet van pedaal en de naaimachine stopt.

**AANWIJZING:** Met de snelheidsregeling kan de naaisnelheid ook tijdens de bediening met het voetpedaal worden ingesteld.



**LET OP:** Raadpleeg een elektromonteur bij twijfels over de aansluiting van de naaimachine op het elektriciteitsnet. Haal de stekker uit het stopcontact als de naaimachine niet wordt gebruikt. Het apparaat mag alleen worden bediend met het voetpedaal C-9000.



**OBS:** Kontakta en kvalificerad elektriker om tvivel uppstår hur man ansluter maskinen till kraftkälla. Koppla ur nätsladden när maskinen inte är i bruk. Använd endast denna symaskin med foten kontroll C-9000.



**ATENCION:** Consulte a un electricista matriculado en caso de dudas acerca de como conectar la maquina a la fuente de energia. Desenchufe la maquina cuando no la este usando. Este aparato debe ser usado con el pedal de control C-9000.

**SE** Börjar sy

**Start / Stopp-knapp**

1. Start / Stopp-knappen kan användas för att köra maskinen när fotkontrollen är urkopplad från maskinen. Tryck på knapparna för att börja sy, tryck sedan på den igen för att sluta sy. Maskinen kör långsamt vid början av sömnaden.
2. Hastighetsbegränsningsreglaget kan styra. För att öka syhastigheten, skjut spaken till höger. För att minska syhastigheten, skjut spaken till vänster.

**Fotkontroll**

3. Sätt endast i fotkontrollen när symaskinen är avstängd.
4. Sätt på symaskinen och tryck sedan långsamt på fotkontrollen för att börja sy. Lossa fotkontrollen för att stoppa symaskinen.

**OBS:** Inställningen av hastighetsbegränsningsreglaget kommer också att begränsa maskinens maximala hastighet när du använder maskinen med fotkontrollen.

**ES** Comenzando a coser

**Botón de arranque y parada**

1. La maquina comenzara a funcionar cuando este boton as accionado y parara cuando sea accionado por segunda vez. La maquina funcionara lentamente al comienzo de la costura.
2. La leva de control del lfmite de velocidad puede regular la velocidad de la maquina. Para aumentar la velocidad desplace la leva hacia la derecha y para reducirla desplace la hacia la izquierda.

**Pedal de control**

3. Con la maquina desconectada, inserte el enchufe del pedal de control en su conector de la maquina.
4. Conecte el interruptor general y luego, lentamente oprima el pedal para iniciar la costura. Suelte el pedal de control para parar de coser.

**NOTA:** El mando de control de la velocidad también puede utilizarse para ajustar la velocidad de costura cuando se trabaja con el pedal.

**CZ** Začínáme šít

**Tlačítko Start/Stop**

1. Tlačítko Start / Stop lze použít ke spuštění stroje, když je nožní ovladač odpojen od stroje. Stisknutím tlačítka spustíte šití a poté opětovným stiskem ukončíte šití. Stroj na začátku šití běží pomalu.
2. Řídící páka omezující rychlost může řídit rychlost šití. Chcete-li zvýšit rychlost šití, posuňte páčku doprava. Chcete-li snížit rychlost šití, posuňte páčku doleva.

**Nožní ovladač**

3. Při vypnutém šicím stroji zasuňte nožní ovladač do konektoru na šicím stroji.
4. Zapněte šicí stroj a poté pomalu stiskněte nožní ovladač a začněte šít. Uvolněte nožní ovladač a zastavte šicí stroj.

**POZNÁMKA:** Nastavení páčky pro nastavení rychlosti omezuje maximální rychlost stroje také při použití stroje s nožním ovladačem.



**UPOZORNĚNÍ:** Pokud máte pochybnosti o tom, jak připojit stroj k napájecímu zdroji, obraťte se na kvalifikovaného elektrikáře. Odpojte napájecí kabel, pokud zařízení není používáno. Používejte tento šicí stroj pouze s nožním ovladačem C-9000.

**PL** Rozpoczęcie szycia

**Przycisk uruchomienia/zatrzymania**

1. Przycisk uruchomienia/zatrzymania może być używany do uruchamiania maszyny, jeżeli regulator stopki jest odłączony od maszyny. Naciśnięcie przycisku rozpoczęcia szycia, a następnie naciśnięcie ponownie, aby zatrzymać szycie. Maszyna będzie pracować powoli na początku szycia.
2. Dźwignia regulacji ograniczenia prędkości umożliwi kontrolę prędkości szycia. Aby zwiększyć prędkość szycia, przesunąć dźwignię w prawo. Aby zmniejszyć prędkość szycia, przesunąć dźwignię w lewo.

**Regulacja stopki**

3. Przy wyłączonej maszynie do szycia włożyć wtyczkę regulatora stopki do złącza na maszynie do szycia.
4. Włączyć maszynę do szycia, a następnie powoli nacisnąć regulator stopki, aby rozpocząć szycie. Puścić regulator stopki, aby zatrzymać maszynę do szycia.

**UWAGA:** Ustawienie dźwigni regulacji ograniczenia prędkości ograniczy prędkość maksymalną maszyny również podczas korzystania z niej przy użyciu regulatora stopki.



**UWAGA:** W razie wątpliwości dotyczących sposobu podłączenia maszyny do źródła zasilania należy się skonsultować z wykwalifikowanym elektrykiem. Odłączyć przewód zasilania, jeżeli maszyna nie jest używana. Używać maszyny do szycia tylko z regulatorem stopki C-9000.

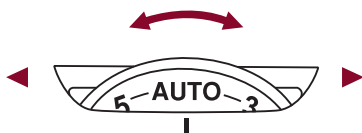

DE

## Fadenspannung

- Grundeinstellung der Fadenspannung: 4
- Um die Spannung zu erhöhen, Rad auf die nächsthöhere Zahl drehen.
- Um die Spannung zu reduzieren, Rad auf die nächstkleinere Zahl drehen. Es ist wichtig, beim Nähen mit der richtigen Fadenspannung zu arbeiten.
- Die Spannung muss je nach Stichart, Faden und Stoff angepasst werden.
- 90% aller Näharbeiten kann mit einer Spannung zwischen 3 und 5 ausgeführt werden (4 ist die Grundeinstellung).
- Bei allen dekorativen Näharbeiten wird das Stichbild schöner und der Stoff fältelt weniger, wenn der Oberfaden leicht auf die linke Stoffseite gezogen wird.

1. Normale Fadenspannung zum Steppen.
2. Zu lockere Fadenspannung zum Steppen. Rad auf höhere Zahl stellen.
3. Zu starke Fadenspannung zum Steppen. Rad auf kleinere Zahl stellen.
4. Normale Fadenspannung für Zickzack- und Dekorstiche.

- a) Stoffvorderseite
- b) Stoffrückseite
- c) Oberfaden
- d) Unterfaden

EN

## Thread tension

- Basic thread tension setting is „4“.
- To increase the tension, turn the dial to the next number up.
- To decrease the tension, turn the dial to the next number down. Proper setting of tension is important for good sewing.
- There is no single tension setting appropriate for all the stitch functions and fabrics.
- However, 90 % of all sewing will be between the „3“ and „5“ („4“ is the basic setting).
- For decorative sewing you will always obtain a nicer stitch and less fabric puckering when the upper thread appears on the bottom side of your fabric.

1. Normal thread tension for straight stitch sewing.
2. Thread tension is too loose for straight stitch sewing. Turn dial to higher number.
3. Thread tension is too tight for straight stitch sewing. Turn dial to lower number.
4. Normal thread tension for zig zag and decorative sewing.

- a) Surface
- b) Reverse side
- c) Upper thread
- d) Bobbin thread

FR

## Tension du fil

- Réglage de base de la tension du fil : 4
- Pour augmenter la tension, tournez le bouton dentelé sur un chiffre plus élevé.
- Pour diminuer la tension, tournez le bouton dentelé sur un chiffre moins élevé. Il est important d'utiliser la tension correcte du fil pour coudre.
- La tension doit être adaptée selon le point, le fil et le tissu.
- 90% des travaux de couture peuvent être effectués avec une tension entre 3 et 5 (4 est la tension de base).
- En cas de travaux de couture décoratifs, le point sera plus joli et le tissu mieux travaillé si le fil supérieur est légèrement tiré sur le côté gauche du tissu.

1. Tension normale du fil pour piquer.
2. Tension du fil pas assez forte pour piquer. Tournez le bouton dentelé sur un chiffre supérieur.
3. Tension du fil trop forte pour piquer. Tournez le bouton dentelé sur un chiffre inférieur.
4. Tension normale du fil pour des points décoratifs ou en zigzag.

- a) face avant du tissu
- b) face arrière du tissu
- c) fil supérieur
- d) fil inférieur

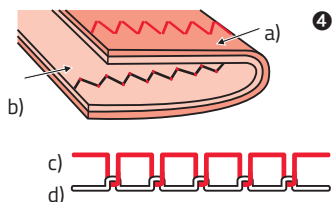
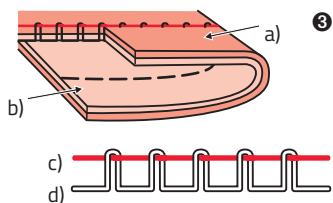
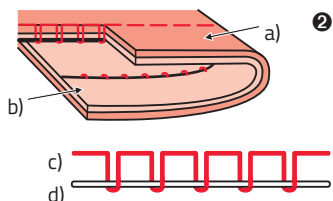
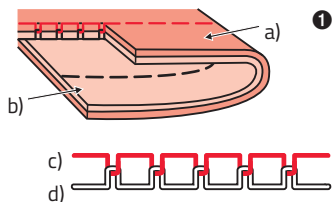



NL

### Draadspanning

- Basisinstelling van de draadspanning: 4
  - Draai om de draadspanning te verhogen het wiel naar een hoger getal.
  - Draai om de draadspanning te verlagen het wiel naar een lager getal. Het is belangrijk om bij het naaien met de juiste draadspanning te werken.
  - De spanning moet worden aangepast afhankelijk van het soort steek, het garen en de stof.
  - 90% van alle naaiwerkzaamheden kan worden uitgevoerd met een spanning tussen 3 en 5 (4 is de standaardinstelling).
  - Bij alle decoratieve naaiwerkzaamheden wordt de steek mooier en plooit de stof minder als de bovendraad iets naar de linker stofkant wordt getrokken.
1. Normale draadspanning voor stikken.
  2. Te weinig draadspanning voor stikken. Wiel op een hoger cijfer instellen.
  3. Te veel draadspanning voor stikken. Wiel op een lager cijfer instellen.
  4. Normale draadspanning voor zigzag- en siersteken.
- a) Voorkant van de stof
  - b) Achterkant van de stof
  - c) Bovendraad
  - d) Onderdraad

SE

### Trådspänning

- Den grundläggande trådspanningsinställningen är „AUTO“ (4)
  - För att öka spänningen vrid vredet till nästa nummer upp.
  - För att minska spänningen vrid vredet till nästa nummer ner. Korrekt inställning av spänning är viktigt för bra sömnad.
  - Det finns ingen enkel spänningsinställning som passar alla sömfunktioner och tyger.
  - 90% av allt sömnad kommer att ligga mellan „3“ och „5“ („4“ är grundinställningen).
  - För dekorativa stygn kommer du alltid att uppnå snyggare stygn och mindre tygveck om övertråden visas på undersidan av tyget.
1. Normal trådspanning för raksöm.
  2. Trådspanningen är för lös för raksöm Vrid ratten till högre nummer.
  3. Trådspanningen är för hård för sömnad. Vrid ratten till lägre nummer.
  4. Normal trådspanning för zigzag och dekorationsstgn.
- a) Ovansida
  - b) av sida
  - c) Övertråd
  - d) Undertråd

ES

### Tension del hilo

- La tension básica es „4“.
  - Para aumentar la tensión gire el dial hacia el próximo número superior. Para reducir la tensión haga lo mismo hacia el próximo número inferior.
  - Usar una tensión apropiada es básico para tener una costura correcta.
  - Para una costura decorativa, usted obtendrá siempre una costura mejor y menos desperdicio de tela cuando el hilo superior aparecen la parte de atrás de su tela.
1. Tension normal para la costura recta.
  2. La tensión esta muy floja para costura recta. Gire el dial hacia números superiores.
  3. La tensión es muy alta para costura recta. Gire el dial hacia números inferiores.
  4. Tension normal para zigzag y costuras decorativas.
- a) Tejido frontal
  - b) Tejido de la espalda
  - c) Hilo superior
  - d) Hilo de bobina

CZ

### Napětí nitě

- Základní nastavení napětí nitě je „AUTO“ (4)
  - Chcete-li zvýšit napětí, otočte kotoučem na další číslo směrem nahoru.
  - Chcete-li snížit napětí, otočte kotoučem na další číslo směrem dolů. Správné nastavení napětí je důležité pro dobré šití.
  - Neexistuje žádné jediné nastavení napětí nitě, které by odpovídalo všem funkcím stehů a látkám.
  - Avšak 90% veškerého šití bude mezi „3“ a „5“ (základní nastavení je „4“).
  - Pro dekorativní šití získáte vždy hezčí steh a méně pokrčenou tkaninu, když se horní nit zobrazí na spodní stranu tkaniny.
1. Normální tah nití pro šití rovných stehů.
  2. Napětí nitě je příliš volné pro šití rovného stehu. Otočte kotoučem na vyšší číslo.
  3. Napětí nitě je příliš těsné pro šití rovného stehu. Otočte kotoučem na nižší číslo.
  4. Normální napětí nití pro šití entlovačích stehů a dekorativní šití.
- a) Povrch
  - b) Rubová strana
  - c) Horní nit
  - d) Cívka nitě

PL

### Naprężacz nici

- Podstawowe ustawienie naprężania nici to „4“.
  - Aby zwiększyć naprężenie, obrócić pokrętło w górę na kolejną liczbę.
  - Aby zmniejszyć naprężenie, obrócić pokrętło w dół na kolejną liczbę. Prawidłowe ustawienie naprężenia jest ważne dla dobrego szycia.
  - Nie ma jednego ustawienia naprężenia właściwego dla wszystkich funkcji ściegów i tkanin.
  - Jednak 90% wszystkich procesów szycia będzie w zakresie od „3“ do „5“ („4“ to ustawienie podstawowe).
  - Podczas szycia ozdobnego można uzyskać ładniejszy ścieg i mniejsze wybrzuszenie tkaniny, jeżeli górna nić pojawi się na spodzie tkaniny.
1. Normalne naprężenie nici dla szycia prostym ściegiem.
  2. Naprężenie nici jest za luźne dla szycia prostym ściegiem. Obrócić pokrętło na większą liczbę.
  3. Naprężenie nici jest za mocne dla szycia prostym ściegiem. Obrócić pokrętło na mniejszą liczbę.
  4. Normalne naprężenie nici do szycia zygzakiem i ozdobnego.
- a) Powierzchnia
  - b) Odwrotna strona
  - c) Górna nić
  - d) Nić ze szpulki

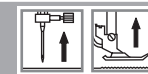

- 1 Speed control button
- 2 Needle up/down position
- 3 Auto-lock button
- 4 Reverse sewing button
- 5 Start/Stop button

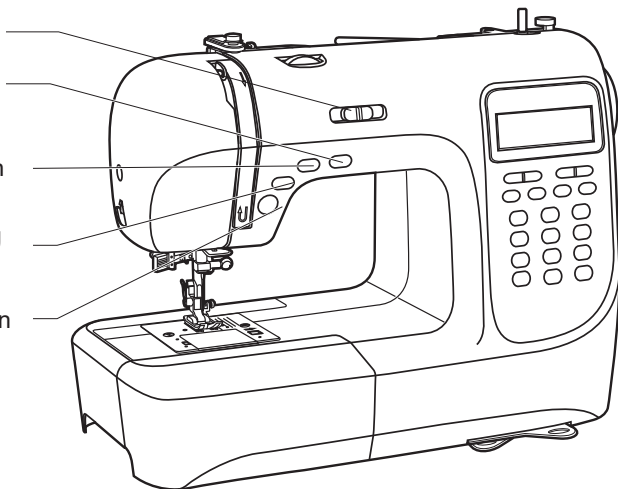

## EN

### The most important functions at a glance

1. Speed control button
2. Needle up / down position button
3. Auto-lock button
4. Reverse sewing button
5. Start / Stop button

#### (1) Start/Stop button

The machine will start running when Start/Stop button is pressed and will stop when pressed the second time. If you adjust the button "Needle up / down" accordingly, the needle will stop in the highest position.

The machine will rotate slowly at the beginning of sewing. The sewing speed will increase slowly until reaching the speed setting selected with the speed limiting adjustment lever.

## FR

### Aperçu des fonctions les plus importantes

1. bouton régulateur de la vitesse
2. touche pour arrêt de l'aiguille en haut / en bas
3. touche pour couture automatique
4. touche pour couture en arrière (transport arrière)
5. Bouton Start/Stop

#### (1) Bouton Start/Stop

La machine à coudre électronique se met à coudre lorsque vous appuyez sur la touche START/STOP puis s'arrête lorsque vous appuyez à nouveau sur cette touche. Lorsque la machine s'arrête, l'aiguille est automatiquement placée sur la position haute si la fonction « arrêt de l'aiguille en haut / en bas » a été réglée en conséquence.

La machine à coudre électronique coud au départ lentement, puis augmente la vitesse jusqu'à ce que la vitesse qui a été programmée soit atteinte. La vitesse de couture peut être réglée avec le bouton régulateur de la vitesse.

## DE

### Die wichtigsten Funktionen auf einen Blick

1. Geschwindigkeitsregler
2. Taste für Nadelstopp oben / unten
3. Taste für automatisches Vernähen
4. Taste für Rückwärtsnähen (Rücktransport)
5. Start/Stop-Taste

#### (1) Start/Stop-Taste

Die Nähmaschine beginnt zu nähen, wenn die START/STOP-Taste gedrückt wird und sie stoppt, wenn die Taste erneut gedrückt wird. Beim Stoppen wird die Nadel automatisch in die oberste Position gestellt, wenn die Funktion „Nadelstopp oben/unten“ entsprechend eingestellt wurde.

Die Nähmaschine näht zu Beginn langsam, dann zunehmend schneller, bis die eingestellte Nähgeschwindigkeit erreicht ist. Die Nähgeschwindigkeit kann mit dem Geschwindigkeitsregler eingestellt werden.

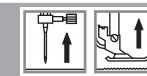

**NL**

**De belangrijkste functies in 33n oogopslag**

1. Snelheidsregeling
2. Naaldstop omlaag/omhoog
3. Automatisch afhechten
4. Achterwaartsknop
5. Start/Stop-knop

**(1) Start/Stop-knop**

De naaimachine begint te naaien als de START/STOP-knop wordt ingedrukt en stopt wanneer de knop opnieuw wordt ingedrukt. Bij het stoppen wordt de naald automatisch in de bovenste positie geplaatst als de functie „Naaldstop omhoog/omlaag“ is ingesteld.

De naaimachine naait aan het begin langzaam, daarna steeds sneller tot de ingestelde naaisnelheid is bereikt. De naaisnelheid kan worden aangepast met de snelheidsregeling.

**SE**

**De viktigaste funktionerna**

1. Hastighetsreglage
2. N3l upp / ner position knapp
3. Automatisk f3stknapp
4. Backknapp
5. Start / Stopp-knapp

**(1) Start / Stopp-knapp**

Maskinen startar n3r Start / Stop-knappetrycks p3 och stoppas n3r den trycks in en andra g3ng. Om du justerar knappen „N3l upp/ner“ stannar n3len i h3gsta l3ge.

Maskinen b3rjar sy l3ngsamt. Syhastigheten 3kar tills den n3r vald hastighet med hastighetsbegr3nsning reglerad av justeringsspaken.

**ES**

**Las funciones m3s importantes de un vistazo**

1. Regulador de velocidad
2. Bot3n de posici3n de la aguja arriba/abajo
3. Bot3n de auto cierre
4. Bot3n de reverso
5. Bot3n de arranque/parada

**(1) Bot3n de arranque/parada (Start/Stop)**

La m3quina de coser comienza a coser cuando se pulsa el bot3n START/STOP, y se detiene cuando se vuelve a pulsar el bot3n. Al detenerse, la aguja se coloca autom3ticamente en la posici3n superior si se ha ajustado la funci3n de parada de la aguja hacia arriba/hacia abajo.

La m3quina de coser cose lentamente al principio y luego cada vez m3s r3pido hasta alcanzar la velocidad de costura ajustada. La velocidad de costura puede ajustarse con el mando de control de velocidad.

**CZ**

**Nejd3ležit3j3 funkce v rychl3m p3ehledu**

1. P33čka pro nastaven3 omezen3 rychlosti
2. Tla33tko Jehla nahoru / dol3
3. Tla33tko pro automatick3 zamknut3
4. Obr3cen3 3it3
5. Tla33tko Start / Stop

**(1) Tla33tko Start/Stop**

Stroj za3ne b3žet po stisknut3 tla33tka Start / Stop a po druh3m stisknut3 se zastav3. Pokud nastav3te odpov3daj3c3m zp3sobem tla33tko „Jehla nahoru / dol3“, jehla se zastav3 v nejvy333 poloze.

Stroj na za33tku 3it3 b3ž3 pomalu. Rychlost 3it3 se pomalu zvy3uje, dokud nedos3hnete nastaven3 rychlosti zvolen3 p3kou pro nastaven3 rychlosti.

**PL**

**Najw3żniejsze funkcje w skrócie**

1. Dźwignia regulacji ograniczenia prędkości
2. Przycisk pozycji igły g3ra/d3t
3. Przycisk automatycznej blokady
4. Przycisk szycia wstecznego
5. Przycisk uruchomienia/zatrzymania

**(1) Przycisk uruchomienia/zatrzymania**

Maszyna rozpocznie prac3 po naci3n3ciu przycisku uruchomienia/zatrzymania i zatrzyma si3 po naci3n3ciu po raz drugi. Po odpowiednim wyregulowaniu „Igła w g3r3 / w d3t” igła zatrzyma si3 w najwy33szej pozycji.

Maszyna b3dzie si3 obracać powoli na pocz3tku szycia. Prędkość szycia b3dzie si3 powoli zwi3kszać, aż osi3gnie wybrane ustawienie prędkości za pomoc3 dźwigni regulacji ograniczenia prędkości.

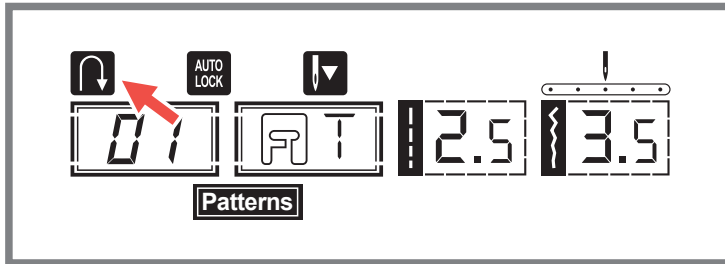
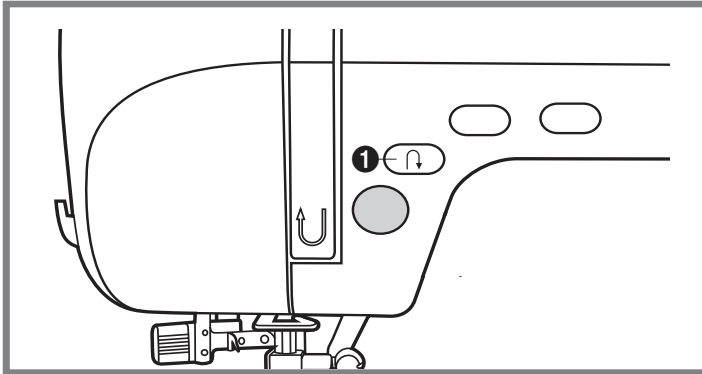
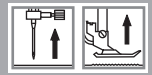

## Die wichtigsten Funktionen auf einen Blick

### 1 Taste für Rückwärtsnähen (Rücktransport)

Wählen Sie die Direktwahlstiche 1–5 **Direct** oder das Stichmuster 00–05 aus der Gruppe B mit der Nummernwahl **Patterns**, wenn Sie möchten, dass die Nähmaschine auch rückwärts näht.

#### Mit der Start/Stop-Taste:

Wenn Sie mit einem dieser Stiche oder Muster nähen, und Sie die Rückwärtsnähen-Taste zuvor kurz drücken, näht die Maschine solange rückwärts, bis Sie die Taste erneut drücken. Wollen Sie nur einige wenige Vernäh-Stiche nähen, können Sie während des Nähens die Rückwärtsnähen-Taste drücken und gedrückt halten, dann näht die Maschine nur solange rückwärts, bis Sie die Taste wieder loslassen.

#### Mit dem Fußpedal:

Wenn Sie mit einem dieser Stiche oder Muster nähen und die Rückwärtsnähen-Taste drücken, näht die Maschine solange rückwärts, bis Sie die Taste wieder loslassen. Sobald Sie die Taste loslassen, näht die Nähmaschine wieder vorwärts.

**Tipp:** Wenn Sie die Taste bereits vor Nähbeginn drücken, näht die Maschine permanent rückwärts, solange, bis Sie die Taste erneut drücken.

Wenn Sie die Direktwahlstiche 6–7 oder die Stichmuster 06–14 und 26–99 der Gruppe B wählen, und Sie drücken während des Nähens die Rückwärtsnähen-Taste, werden einige Vernähstiche langsam genäht und die Nähmaschine stoppt automatisch (starten Sie das Gerät dazu mit der Start/Stop-Taste).

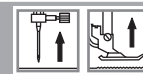

## The most important functions at a glance

### 1 Button for reverse sewing (reverse transport)

Select the direct selection patterns 1–5 **Direct** or the stitch pattern 00–05 from group B using the number selection **Patterns** if you want the sewing machine to sew in reverse as well.

#### Using the Start/Stop button:

When you are sewing with one of these stitches or patterns and shortly before starting press the reverse sewing button, the machine will sew in reverse until you press the button again. If you only want to sew a few tie-off stitches, you can press and hold the reverse sewing button during use.

The machine will only sew in reverse until the button is released again.

#### Using the foot control:

When you are sewing with one of these stitches or patterns and then press the reverse sewing button, the machine will sew in reverse until you release the button. Once the button is released, the sewing machine will sew forwards.

**Tip:** When the button is pressed before you start sewing, the machine will permanently sew in reverse until you press the button again.

When you select the direct selection patterns 6–7 or the stitch patterns 06–14 and 26–99 from group B and you press the reverse sewing button during sewing, a few tie-off stitches are sewn slowly before the sewing machine stops automatically (To do that, start the appliance with the Start/Stop button).

## Aperçu des fonctions les plus importantes

### 1 Touche pour couture en arrière

Sélectionnez un point de 1–5 en mode direct **Direct** ou en mode pattern avec la sélection d'un numéro **Patterns** un motif de 00–05 du groupe B, si vous voulez coudre en arrière.

#### Avec la touche marche/arrêt (START/STOP) :

Si vous cousez un de ces points ou motifs et que vous avez préalablement appuyé sur la touche pour la couture en arrière, la machine coud en arrière jusqu'à ce que vous appuyez à nouveau sur la touche.

Si vous voulez simplement effectuer quelques points de finition en arrière, vous pouvez appuyer sur la touche de couture en arrière et la maintenir enfoncée pendant que vous cousez, dans ce cas, la machine s'arrête de coudre en arrière lorsque vous relâchez la touche.

#### Avec la pédale de commande :

Si vous cousez un de ces points ou motifs et que vous avez préalablement appuyé sur la touche pour la couture en arrière, la machine coud en arrière jusqu'à ce que vous appuyez à nouveau sur la touche.

**Conseil:** Si vous appuyez sur la touche avant de commencer à coudre, la machine coud en arrière en permanence jusqu'à ce que vous appuyez à nouveau sur la touche.

Si vous avez sélectionné un point 6–7 en mode direct ou un motif 06–14 ou 26-99 du groupe B et vous appuyez sur la touche de couture en arrière pendant que vous cousez, quelques points de finition sont cousus lentement puis la machine s'arrête automatiquement (mettez pour cela la machine en marche avec la touche marche/arrêt).

## De belangrijkste functies in één oogopslag

### 1 Achterwaartsknop

Kies de directkeuzestreek 1–5 **Direct** of het steekpatroon 00–05 uit de groep B met de nummerkeuze **Patterns**, als u wilt dat de naaimachine ook achteruit naait.

#### Met de Start/Stop-knop:

Als u met een van deze steken of patronen naait, en u drukt kort van tevoren op de achterwaartsknop dan naait de machine net zo lang achteruit totdat u weer op de knop drukt. Wilt u een paar steken afhechten, dan kunt u tijdens het naaien de achterwaartsknop ingedrukt houden. De machine naait dan net zo lang achteruit tot u de knop loslaat.

#### Met het voetpedaal:

Als u met een van deze steken of patronen naait, en u drukt de achterwaartsknop in dan naait de machine net zo lang achteruit totdat u de knop loslaat. Zodra u de knop loslaat, naait de naaimachine weer vooruit.

**Tip:** Als u de knop indrukt voordat u begint te naaien, naait de machine permanent achteruit, totdat u de knop weer indrukt.

Als u de directkeuzesteken 6–7 of de steekpatronen 06–14 en 26–99 van groep B kiest en u drukt tijdens het naaien de achterwaartsknop in, dan worden enkele afhechtsteken langzaam genaaid en stopt de naaimachine automatisch (start het apparaat met de Start/Stop-knop).

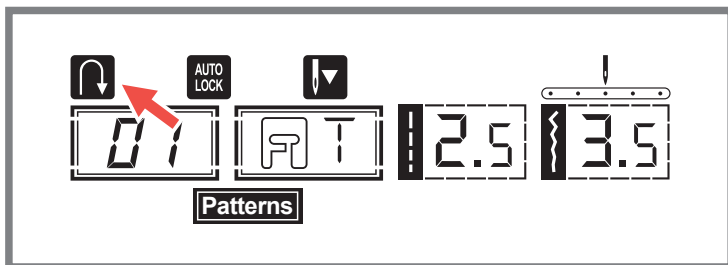
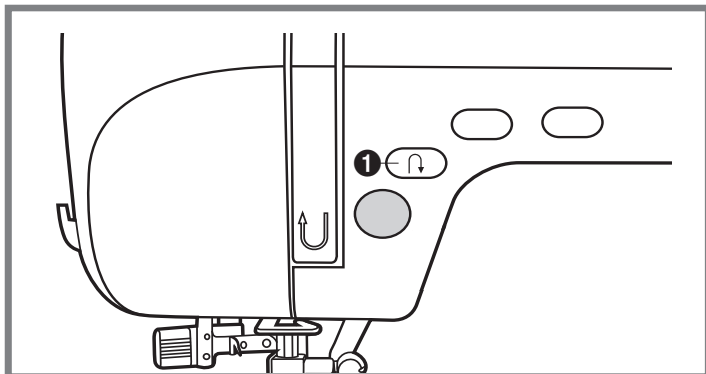
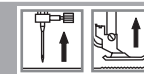

## De viktigaste funktionerna

### 1 Knapp för omvänd sömnad för backning (omvänd transport)

Välj de direkta urvalsmönstren 1-5 **Direct** eller stygmönstret 00-05 från grupp B med hjälp av nummer-valet urval **Patterns**, om du vill att symaskinen backar.

#### Använda Start / Stop-knappen:

När du syr med en av dessa stygn eller mönster och kort före start trycker på backknappen, kommer maskinen att backa tills du trycker på knappen igen. Om du bara vill sy några backstygn, kan du trycka in och hålla knappen under användning.

Maskinen kommer bara att sy i backläge tills knappen är släpps igen.

#### Använda fotkontrollen:

När du syr med en av dessa stygn eller mönster och sedan trycker på backknappen syr maskinen bakåt tills du släpper knappen.

När knappen släpps, kommer symaskinen att sy framåt.

**Tips:** När knappen trycks in innan du börjar sy, syr maskinen i bakåt fram tills du trycker på knappen igen.

När du väljer de direkta urvalsmönstren 6-7 eller stygmönstren 06-14 och 26-99 från grupp B och du trycker på backknappen under sömnad, sys några stygn långsamt och symaskinen stannar automatiskt (Starta maskinen med start / stopp-knappen för att sy igen).

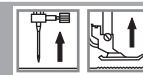

## Las funciones más importantes de un vistazo

### 1 Botón de reversión de marcha

Seleccione las puntadas de selección directa 1-5 **Direct** o el patrón de puntadas 00-05 del grupo B con el dial numérico **Patterns** si desea que la máquina de coser también cosa en reversa.

#### Con el botón Start/Stop:

Si está cosiendo con una de estas puntadas o patrones, y pulsa antes brevemente el botón de costura en reversa, la máquina seguirá cosiendo en reversa hasta que vuelva a pulsar el botón. Si sólo quiere coser unas pocas puntadas, puede mantener pulsado el botón de retroceso mientras cose y la máquina sólo coserá en retroceso hasta que suelte el botón.

#### Con el pedal:

Cuando usted cose con una de estas puntadas o patrones y pulsa el botón de costura en reversa, la máquina cose hacia atrás hasta que usted suelta el botón. En cuanto se suelta el botón, la máquina vuelve a coser hacia delante.

**Consejo:** Si pulsa el botón antes de empezar a coser, la máquina coserá permanentemente en reversa hasta que vuelva a pulsar el botón.

Si selecciona las puntadas de selección directa 6-7 o los patrones de puntada 06-14 y 26-99 del grupo B y pulsa el botón de retroceso mientras cose, algunas puntadas se coserán lentamente y la máquina de coser se detendrá automáticamente (para ello, ponga en marcha la máquina con el botón de inicio/parada).

## Nejdůležitější funkce v rychlém přehledu

### 1 Tlačítko pro zapošívání (zpětný chod)

Zvolte vzory přímého výběru 1 - 5 **Direct** nebo typ stehu 00-05 ze skupiny B pomocí výběru čísel, **Patterns** pokud chcete, aby šicí stroj šil také ve zpětném chodu.

#### Použití tlačítka Start/Stop:

Když šijete jedním z těchto stehů nebo vzorů a krátce před spuštěním stisknete tlačítko pro zpětné šití, stroj bude zapošívat, dokud znovu nestlačíte tlačítko. Pokud chcete udělat pouze několik upevňovacích stehů, můžete během používání stisknout a držet tlačítko pro zpětné šití. Stroj bude pouze zapošívat, dokud se tlačítko znovu neuvolní.

#### Použití nožního ovladače:

Když šijete jedním z těchto stehů nebo vzorů a pak stisknete tlačítko pro zpětné šití, stroj bude šít zpět, dokud neuvolníte tlačítko. Po uvolnění tlačítka šicí stroj šije dopředu.

**Tip:** Po stisknutí tlačítka před zahájením šití bude stroj trvale šít zpět, dokud znovu nestisknete tlačítko.

Když vyberete vzory přímého výběru 6-7 nebo vzory stehů 06-14 a 26-99 ze skupiny B a při šití stisknete tlačítko pro zpětné šití, několik šicích stehů se ušije pomalu, než se automaticky zastaví šicí stroj (Chcete-li to provést, spusťte zařízení stisknutím tlačítka Start / Stop).

## Najważniejsze funkcje w skrócie

### 1 Przycisk szycia wstecznego (transport wsteczny)

Wybrać wzory wyboru bezpośredniego 1–5 **Direct** lub wzór ściegu 00–05 z grupy B przy użyciu wyboru liczbowego **Patterns**, aby komputer do szycia szył również wstecznie.

**Używanie przycisku uruchomienia/zatrzymania:** jeżeli użytkownik szyje z wykorzystaniem jednego z tych ściegów lub wzorów i krótko przed uruchomieniem naciśnie przycisk szycia wstecznego, maszyna będzie szyć wstecznie do momentu ponownego puszczenia przycisku. Aby szyć tylko kilka ściegów zawiązywanych, można nacisnąć i przytrzymać przycisk szycia wstecznego podczas użycia. Maszyna będzie szyła tylko wstecznie do czasu ponownego puszczenia przycisku.

#### Korzystanie z regulatora stopki:

Jeżeli podczas szycia z wykorzystaniem jednego z tych ściegów lub wzorów naciśnięty zostanie przycisk szycia wstecznego, maszyna będzie szyć wstecznie do momentu puszczenia przycisku. Po puszczeniu przycisku komputer do szycia będzie szył do przodu.

**Porada:** Jeżeli przycisk jest naciśnięty przed rozpoczęciem szycia, maszyna będzie stale szyła wstecznie do czasu ponownego naciśnięcia przycisku.

Jeżeli zostaną wybrane wzory wyboru bezpośredniego 6–7 lub wzory ściegów 06–14 oraz 26–99 z grupy B i naciśnięty przycisk szycia wstecznego podczas szycia, kilka ściegów zawiązywanych będzie szytych powoli przed automatycznym zatrzymaniem komputera do szycia (aby to zrobić, uruchomić urządzenie przyciskiem uruchomienia/zatrzymania).

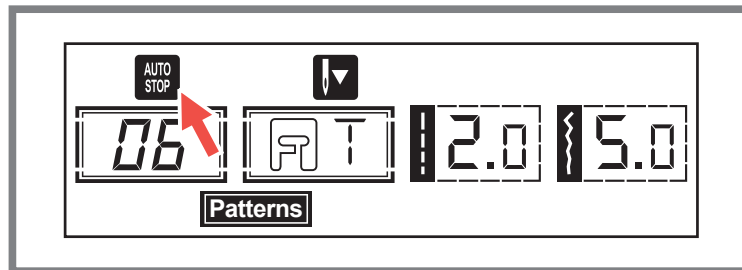
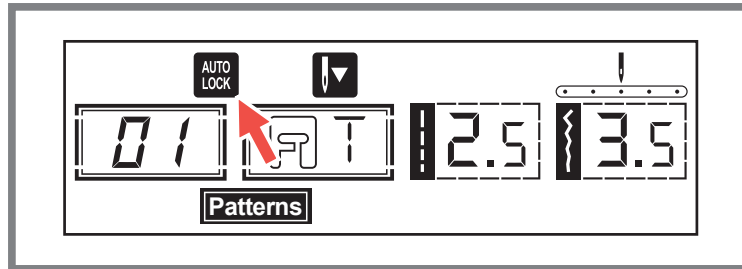
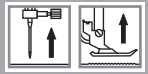



## Die wichtigsten Funktionen auf einen Blick

### (2) Taste für Automatisches Vernähen „Auto-Lock“

Wenn die Direktmuster 1-4 und die Muster 00-04 ausgewählt sind, näht die Maschine sofort 3 Verriegelungsstiche, wenn die Taste „Auto-Lock“ gedrückt wird, und hält dann automatisch an.

Auf dem LCD Display wird das Symbol „ „ angezeigt, bis die Maschine gestoppt wird.

### Bitte beachten Sie:

Auf dem LCD wird das Symbol „ „ angezeigt, wenn die Direktmuster 1-4 und die Muster 00-04 ausgewählt sind. Drücken Sie die Taste „ „, um diese Funktion abzubrechen, und drücken Sie sie erneut, um sie wiederherzustellen.

Für die Direktwahlstiche 5–7 und die Stichmuster 05–14 bzw. 26–99: Wenn Sie die Auto-Lock-Taste während des Nähens drücken, näht die Maschine 3 Sicherheitsstiche (Vernähstiche) am Ende des eingestellten Stiches und stoppt dann automatisch.

In der LCD-Anzeige erscheint das Symbol „ „ solange, bis die Maschine stoppt. Die Funktion wird gelöscht, wenn Sie die Taste erneut drücken oder einen anderen Stich auswählen.



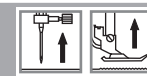



## The most important functions at a glance

### (2) Auto-lock button

When the Direct Patterns 1-4 and Patterns 00-04 are selected, the machine will immediately sew 3 locking stitches when the Auto-lock button is pressed, then automatically stop.

The LCD will display the figure “” until the machine is stopped.

#### Please Note:

The LCD will display the figure “” when the Direct Patterns 1-4 and Patterns 00-04 are selected. Press “” button will cancel this function and press it again to restore.

When the Direct Patterns 5-7 and Patterns 05-14, 26- 99 are selected, press the Auto-lock button, the machine will sew 3 locking stitches at the end of the current pattern and automatically stop.

The LCD will display the figure “” until the machine is stopped. The function will be cancelled if you press the button once again or select another pattern.



## Aperçu des fonctions les plus importantes

### (2) Touche de couture automatique «auto-lock»

Lorsque les motifs directs 1-4 et les motifs 00-04 sont sélectionnés, la machine coud immédiatement 3 points de verrouillage lorsque vous appuyez sur le bouton Auto-lock, puis s'arrête automatiquement.

L'écran LCD affiche le chiffre “” jusqu'à ce que la machine soit arrêtée.

#### Veillez noter :

L'écran LCD affiche le chiffre “” lorsque les motifs directs 1-4 et les motifs 00-04 sont sélectionnés. Appuyez sur le bouton “” pour annuler cette fonction et appuyez à nouveau pour la rétablir.

Pour les points 5–7 en mode direct et les motifs 05–14 ou 26–99 : Si vous appuyez sur la touche auto-lock pendant la couture, la machine coud 3 points de sécurité (point de finition) en fin du point programmé puis s'arrête automatiquement.

Le symbole “” s'affiche sur l'écran puis s'efface lorsque la machine s'arrête.

La fonction est effacée, lorsque vous appuyez à nouveau sur la touche ou que vous sélectionnez un autre point.

## De belangrijkste functies in één oogopslag

### (2) Knop voor automatisch afhechten “Auto-Lock”

Wanneer de directe patronen 1-4 en de patronen 00-04 zijn geselecteerd, naait de machine onmiddellijk 3 vergrendelingssteken wanneer de “Auto-Lock” knop wordt ingedrukt, en stopt dan automatisch.

Op het LCD-display verschijnt het “” pictogram totdat de machine wordt gestopt.

#### Let op:

Het LCD toont het “” icoon wanneer de directe patronen 1-4 en de patronen 00-04 geselecteerd zijn. Druk op de “”-toets om deze functie te annuleren en druk er nogmaals op om de functie te herstellen.

Voor de directkeuzesteken 5–7 en steekpatronen 05–14 en 26–99: Als u de Auto-Lock-knop tijdens het naaien indrukt, naait de machine 3 afhechsteken aan het einde van de ingestelde steek en stopt dan automatisch.

Op het LCD-scherm verschijnt het symbool “” tot de machine stopt.

De functie wordt gewist als u nogmaals op de knop drukt of een andere steek kiest.

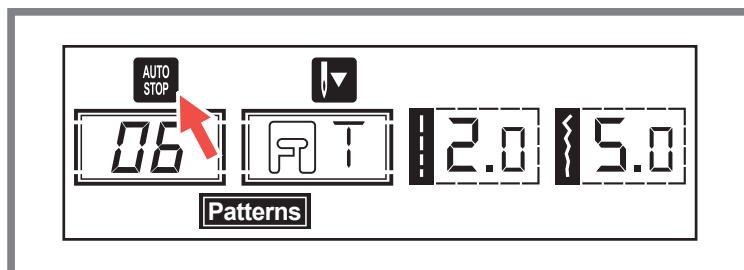
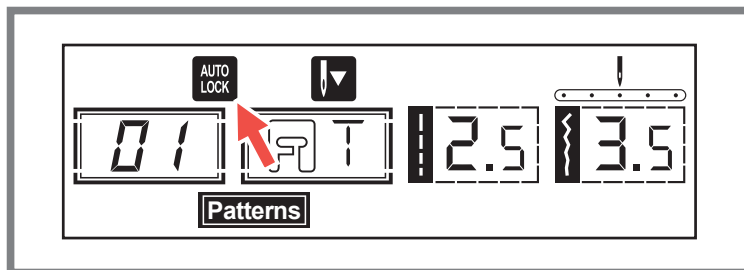
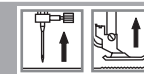



## De viktigaste funktionerna

### (2) Knappen Automatisk fästning „Auto-Lock“

När de direkta mönstren 1-4 och mönstren 00-04 är valda, syr maskinen 3 låsningsstygn omedelbart när knappen „Auto-Lock“ trycks in och stannar sedan automatiskt.

LCD-displayen visar ikonen „“, tills maskinen stannas.

### Observera:

LCD-skärmen visar ikonen „“, när direktmönster 1-4 och mönster 00-04 är valda. Tryck på knappen „“, för att avbryta funktionen och tryck på den igen för att återställa den.

För direktvalsstygn 5-7 och stygnmönster 05-14 eller 26-99: Om du trycker på Auto-Lock-knappen medan du syr, syr maskinen 3 säkerhetsstygn (avbindningsstygn) i slutet av den inställda stygnen och stannar sedan automatiskt.

Ikonen visas på LCD-displayen tills maskinen stannar. Funktionen avbryts när du trycker på knappen igen eller väljer en annan stygn.

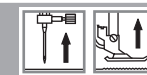



## Las funciones más importantes de un vistazo

### (2) Botón de parada automática „Auto-Lock“

Cuando el diseño directo 1-4 y el diseño 00-04 son seleccionados, la máquina inmediatamente coserá 3 puntadas de cierre cuando el botón auto cierre es presionado y luego automáticamente para.

La pantalla LCD mostrará la figura „“, hasta que la máquina pare.

### Por favor note:

La pantalla LCD mostrará la figura „“, cuando el diseño directo 1-4 y el diseño 00-04 son seleccionados. Presione el botón „“, para cancelar esta función y presione nuevamente para recomenzar.

Cuando el diseño directo 5-7 y los diseños 05-14, 26-99 son seleccionados, presione el botón de auto cierre, la máquina coserá tres puntadas de cierre al final del diseño y automáticamente para.

La pantalla LCD mostrará la figura „“, hasta que la máquina pare. La función será cancelada si usted presiona el botón una vez más o selecciona otro diseño.



## Nejdůležitější funkce v rychlém přehledu

### (2) Tlačítko pro automatické zamknutí „Auto-Lock“

Při volbě přímých vzorů 1-4 a vzorů 00-04 šije stroj po stisknutí tlačítka „Auto-Lock“ okamžitě 3 zajišťovací stehy a poté se automaticky zastaví.

Na LCD displeji se zobrazuje ikona „“, dokud se stroj nezastaví.

### Upozornění:

Pokud jsou zvoleny přímé vzory 1-4 a vzory 00-04, na LCD displeji se zobrazí ikona „“. Stisknutím tlačítka „“, tuto funkci zrušíte a opětovným stisknutím ji obnovíte.

Pro stehy s přímou volbou 5-7 a stehové vzory 05-14 nebo 26-99: Pokud během šití stisknete tlačítko Auto-Lock, stroj na konci nastaveného stehu ušije 3 zajišťovací stehy (vázací stehy) a poté se automaticky zastaví.

Na LCD displeji se zobrazí ikona „“, dokud se stroj nezastaví. Funkce se zruší, když znovu stisknete tlačítko nebo vyberete jiný steh.



## Najważniejsze funkcje w skrócie

### (2) Przycisk automatycznej blokady „Auto-Lock“

Gdy wybrane są wzory bezpośrednie 1-4 oraz wzory 00-04, po naciśnięciu przycisku „Auto-Lock“ maszyna natychmiast wyszyje 3 ściegi ryglujące, a następnie zatrzyma się automatycznie.

Na wyświetlaczu LCD będzie widoczna ikona „“, do momentu zatrzymania urządzenia.

### Proszę zwrócić uwagę:

Na wyświetlaczu LCD pojawi się ikona „“, gdy wybrane zostaną wzorce bezpośrednie 1-4 oraz wzorce 00-04. Naciśnij przycisk „“, aby anulować tę funkcję i naciśnij go ponownie, aby ją przywrócić.

W przypadku ściegów bezpośredniego wyboru 5-7 i wzorów ściegów 05-14 lub 26-99: Jeśli podczas szycia zostanie naciśnięty przycisk Auto-Lock, maszyna wyszyje 3 ściegi zabezpieczające (ściegi łączące) na końcu ustawionego ściegu, a następnie zatrzyma się automatycznie.

Na wyświetlaczu LCD pojawi się ikona „“, do momentu zatrzymania się urządzenia. Funkcja ta zostanie anulowana po ponownym naciśnięciu przycisku lub wybraniu innego ściegu.

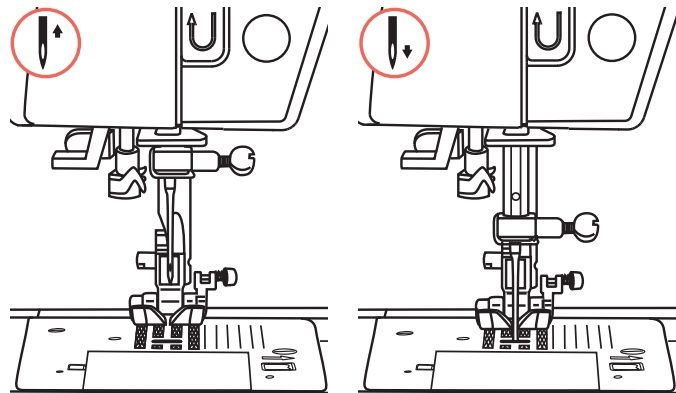
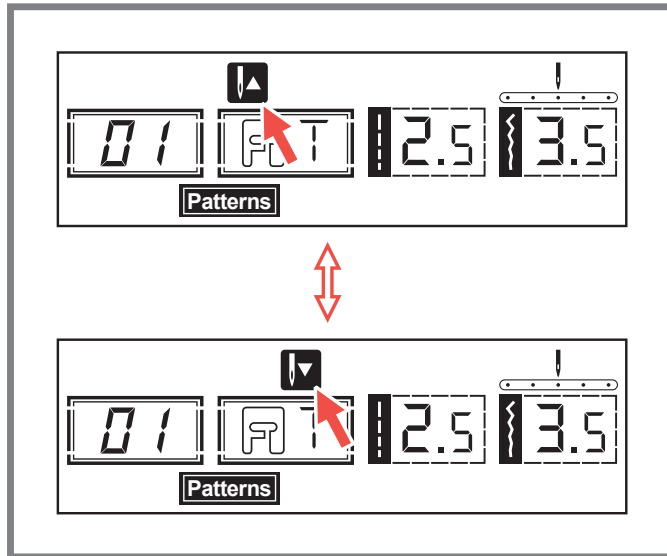
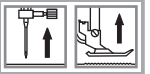

## Die wichtigsten Funktionen auf einen Blick

### (3) Taste für Nadelstopp oben/unten

Mit der Taste „Nadelstopp oben/unten“ können Sie bestimmen, ob die Nadel in der oberen Position oder im Stoff stoppt, wenn Sie das Nähen beenden.

**Bitte beachten Sie:** Die Taste „Nadelstopp oben/unten“ muss immer vor Nähbeginn betätigt werden. Drücken Sie die Taste während des Nähens, stoppt das Gerät.

**Tipp:** Wir empfehlen, die Taste „Nadelstopp oben/unten“ immer auf die Position „unten“ zu stellen, dann steckt die Nadel bei Näh-Ende im Stoff und das Nähgut kann nicht verrutschen. Wenn Sie dann die Taste für den „Fadenabschneider“ drücken, wird der Faden abgeschnitten und die Nadel stellt sich automatisch in die obere Position.

Drücken Sie die Taste, bis der Pfeil auf der LCD-Anzeige nach oben zeigt  und die Nadel wird in der höchsten Position stoppen.

Drücken Sie die Taste, bis der Pfeil nach unten zeigt  und die Nadel wird in der untersten Position stoppen.

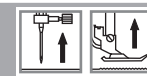

## The most important functions at a glance

### (3) Needle up/down position button

With the „Needle up / down“ button, you decide whether the needle shall stop in the up position or in the material when you stop sewing.

**NOTE:** Always press the button before starting sewing. During sewing, press the button will stop the machine.

**Tip:** We recommend always setting the „Needle up/down“ button to the „down“ position. That way, the needle will stick into the cloth when the sewing is done, preventing the workpiece from slipping. Pressing the „Thread cutter“ button will then cut the thread and automatically move the needle to the upper position.

Press the button until the arrow in the LCD display points upwards  to make the needle stop in its highest position.

Press the button until the arrow points downwards  to make the needle stop in its lowest position.

## Aperçu des fonctions les plus importantes

### (3) Touche arrêt de l'aiguille en haut / en bas

La touche « arrêt de l'aiguille en haut / en bas » vous permet de déterminer si l'aiguille doit s'arrêter en position haute ou dans le tissu en fin de couture.

**A noter:** La touche « arrêt de l'aiguille en haut / en bas » doit être sélectionnée avant de commencer à coudre. Si vous appuyez sur la touche pendant la couture, la machine s'arrête.

**Conseil:** Nous vous recommandons de toujours sélectionner la position « en bas » ; De cette manière l'aiguille s'arrête dans le tissu en fin de couture et le tissu ne peut donc pas glisser. Si vous appuyez alors la touche « coupe-fil », le fil sera coupé et l'aiguille replacée sur la position haute.

Si vous appuyez sur la touche jusqu'à ce que la flèche indique vers le haut sur l'écran , l'aiguille s'arrête sur la position en haut.

Si vous appuyez sur la touche jusqu'à ce que la flèche indique vers le bas sur l'écran , l'aiguille s'arrête sur la position en bas.

## De belangrijkste functies in één oogopslag

### (3) Knop voor Naaldstop omhoog/omlaag

Met de knop „Naaldstop omhoog/omlaag“ kunt u bepalen of de naald stopt in de hoogste stand of in de stof, als u stopt met naaien.

**Let op:** De knop „Naaldstop omhoog/omlaag“ moet altijd worden ingedrukt voordat u gaat naaien. Als u op de knop drukt tijdens het naaien, stopt de machine.

**Tip:** Wij adviseren om de knop „Naaldstop omhoog/omlaag“ altijd in de stand „omlaag“ te zetten. Dan steekt de naald aan het eind van het naaien in de stof en kan de stof niet verschuiven. Als u vervolgens op de knop voor de „Draadsnijder“ drukt, wordt de draad afgeknopt en gaat de naald automatisch naar de bovenste positie.

Druk op de knop tot de pijl op het LCD-scherf omhoog staat  en stopt de naald in de hoogste stand.

Druk op de knop tot de pijl omlaag staat  en de naald stopt in de laagste stand.

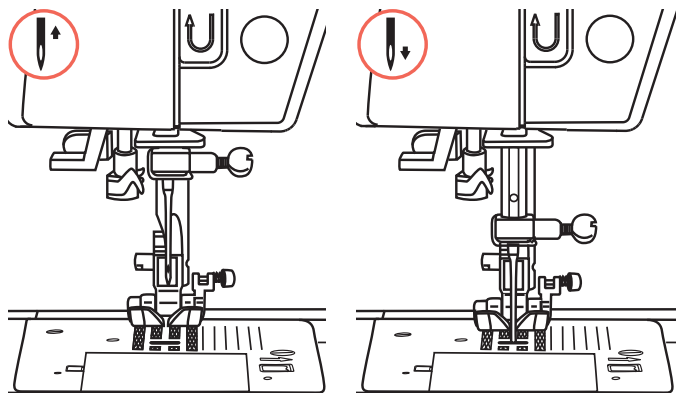
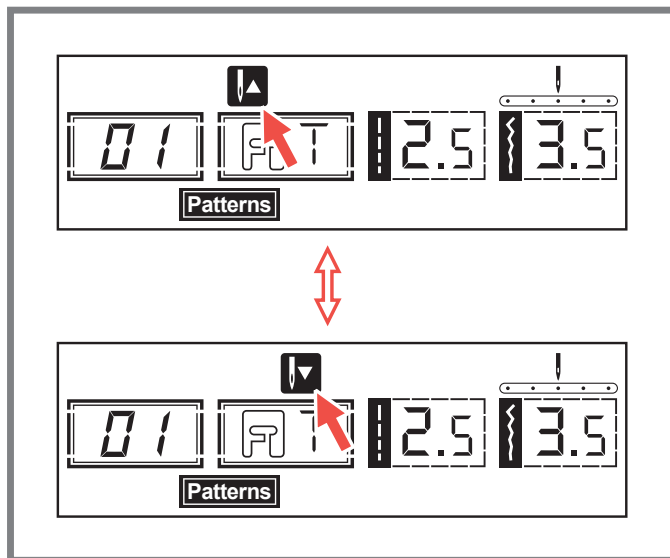
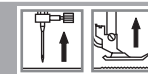

## De viktigaste funktionerna

### (3) Nål upp / ner positionsknapp

Med knappen „Nål upp/ner“ bestämmer du om nålen ska stanna uppe eller i materialet när du slutar sy.

**OBS!** Tryck alltid på knappen innan du börjar sy. Under sömnad trycker du på knappen för att stoppa maskinen.

**Tips:** Vi rekommenderar att du alltid ställer in nålen på „upp / ner -knappen“ till nere -läget. På det sättet, håller nålen fast i tyget när sömnaden är gjord, vilket förhindrar att arbetsstycket glider.

Tryck på knappen tills pilen visas på LCD-skärmen pekar uppåt så att nålen stannar i sitt högsta läge.



Tryck på knappen tills pilen pekar nedåt för att få nålen att stanna i sitt lägsta läge. 

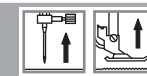



## Las funciones más importantes de un vistazo

### (3) Botón de posición de aguja arriba/abajo

Con este botón usted decide si la aguja debe parar en la posición mas alta o mas baja en el material cuando usted para de coser.

**Por favor note:** Misntras este cosiendo, presionar un boton no funciona.

**Consejo:** Recomendamos poner siempre el botón de „parada de la aguja arriba/abajo“ en la posición „abajo“, así la aguja se clava en el tejido al final de la costura y el material de costura no puede deslizarse. Si a continuación se pulsa el botón del „cortahilos“, el hilo se corta y la aguja pasa automáticamente a la posición superior.

Presione el botón de modo que la flecha en la pantalla LCD apunte arriba „“, y la aguja parara en la posición mas alta. Cuando usted presiona el botón de modo que la flecha sefiala abajo „“, la maquina parara con la aguja en su posición mas baja.

## Nejdůležitější funkce v rychlém přehledu

### (3) Tlačítko pro pozici jehly nahoru/dolů

Tlačítkem „Jehla nahoru / dolů“ se rozhodnete, zda se jehla zastaví v horní poloze nebo v materiálu, když přestanete šít.

**POZNÁMKA:** Před zahájením šití vždy stiskněte tlačítko. Během šití stisknutím tlačítka zařízení zastavíte.

**Tip:** Doporučujeme vždy nastavit tlačítko „Jehla nahoru / dolů“ do polohy „dolů“. Tímto způsobem se jehla, jakmile bude dokončeno šití, vnoří do látky, což zabrání sklouznutí obrobku. Stisknutím tlačítka „řezačka nitě“ se řeže nit a automaticky se posune jehla do horní polohy.

Stiskněte tlačítko, dokud šipka na LCD displeji nezobrazí nahoru , aby se zastavila jehla v nejvyšší poloze.

Stiskněte tlačítko, dokud šipka na LCD displeji nezobrazí dolů , aby se zastavila jehla v nejnižší

## Najważniejsze funkcje w skrócie

### (3) Przycisk pozycji igły w górę / w dół

Za pomocą przycisku „Igła w górę / w dół” użytkownik decyduje, czy po wstrzymaniu szycia igła się zatrzyma w pozycji górnej lub w materiale.

**UWAGA:** Zawsze naciskać przycisk przed rozpoczęciem szycia. Naciśnięcie przycisku podczas szycia spowoduje zatrzymanie maszyny.

**Porada:** Zalecamy ustawienie przycisku „Igła w górę / w dół” do pozycji „w dół”. W ten sposób igła będzie przylegać do odzieży po zakończeniu szycia, co zapobiega wyslizgnięciu się obrabianego elementu. Naciśnięcie przycisku „Przecinaczka do nici” powoduje odcięcie nici i automatyczne przejście igły do pozycji górnej.

Naciskać przycisk, aż strzałka na wyświetlaczu LCD wskaże do góry , aby zatrzymać igłę w najwyższej pozycji.

Naciskać przycisk, aż strzałka będzie skierowana do dołu , aby zapewnić zatrzymanie igły w najniższej pozycji.

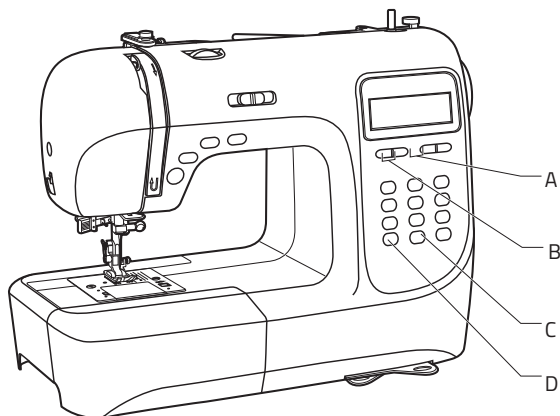
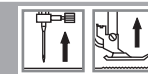

## Die wichtigsten Funktionen auf einen Blick

- A Stichlängen-Einstellung
- B Stichbreiten-Einstellung
- C Spiegeln
- D Moduswahltaaste

### Taste für Stichbreiten-Einstellung (A)

- 1 Bei Auswahl einer Stichart wird die empfohlene Stichbreite automatisch eingestellt und auf der LCD-Anzeige mit Zahlen angezeigt.  
Die Stichbreite kann durch Drücken der Stichbreiten-tasten auch anders eingestellt werden.  
Bestimmte Stiche haben allerdings eine begrenzte Stichbreite.
- 2 Taste „-“ drücken, um die Stichbreite schmäler zu machen. Taste „+“ drücken, um die Stichbreite breiter zu machen.  
Die Stichbreite kann von „0.0–7.0“ eingestellt werden. Einige Sticharten haben begrenzte Breiten.
- 3 Wenn die Muster 00-04 gewählt sind, kann die Nadelposition mit den Stichbreiten-Tasten reguliert werden. Allerdings muss sich dazu die Nadel in der höchsten Position befinden (Taste „Nadelstopp oben/ unten“ auf „oben“ stellen).

Drücken Sie die linke Taste, so bewegt sich die Nadel nach links, drücken Sie die rechte Taste, bewegt sich die Nadel nach rechts. Die Nummern von der linken Position „0.0“ bis ganz rechts „7.0“ ändern sich auf der LCD-Anzeige. Die voreingestellte mittlere Nadelposition ist meist „3.5“.

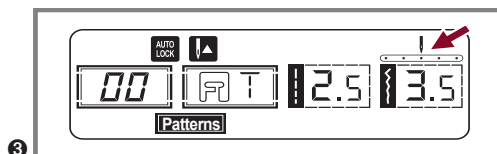
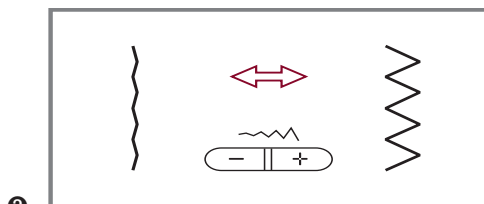
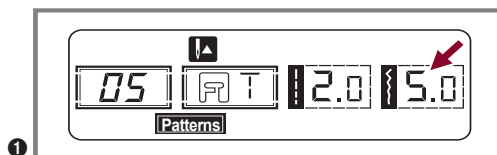



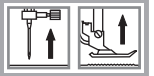

### The most important functions at a glance

- A Stitch width adjustment buttons
- B Stitch length adjustment buttons
- C Mirror button
- D Mode selection button

#### Stitch width adjustment button (A)

- 1 When you select a stitch, the machine will automatically set the recommended stitch width, which will be indicated by numbers on the LCD screen.

The stitch width can be regulated by pressing the stitch width adjustment buttons. Certain stitches have a limited stitch width.

- 2 For a narrower stitch, press the "–" button. For a wider stitch, press the "+" button. The stitch width can be adjusted between "0.0–7.0". Certain stitches have a limited stitch width.
- 3 When Direct Patterns 00-04 are selected, the needle position is regulated by the stitch width adjustment buttons. Please take care that the needle is positioned in the higher position (button needle up / down position is up).

Pressing the button (left), will move the needle to the left and pressing the button (right), will move the needle to the right. The numbers will be changed from left position "0.0" to extreme right position "7.0". The preset center needle position will be indicated as "3.5".

### Aperçu des fonctions les plus importantes

- A Réglage de la longueur du point
- B Réglage de la largeur du point
- C Miroir
- D Touche de sélection du mode

#### Touches pour le réglage de la largeur du point (A)

- 1 Lors de la sélection d'un point, la largeur recommandée du point est automatiquement réglée et s'affiche avec des chiffres sur l'écran.

La largeur du point peut être réglée manuellement en appuyant sur la touche de la largeur du point. Certains points ont toutefois une certaine limite quant à leur largeur.

- 2 Appuyez sur « – » pour diminuer la largeur du point. Appuyez sur « + » pour augmenter la largeur du point. La largeur du point peut être réglée entre « 0.0–7.0 ». Certains points ont une limite quant à leur largeur.
- 3 Si vous sélectionnez les points 00-04, la position de l'aiguille peut être réglée avec les touches de largeur du point. Toutefois l'aiguille doit être pour cela sur la position en haut (touche « arrêt de l'aiguille en haut / en bas » sur la position « en haut »).

Appuyez sur la touche gauche et l'aiguille se déplace vers la gauche. Appuyez sur la touche droite et l'aiguille se déplace vers la droite. Les numéros de la position gauche « 0.0 » jusqu'à la position droite « 7.0 » changent sur l'écran. La position médiane préprogrammée de l'aiguille est en général « 3.5 ».

### De belangrijkste functies in één oogopslag

- A Steeklengte instellen
- B Steekbreedte instellen
- C Spiegelen
- D Moduskeuzeknop

#### Knop voor het instellen van de steekbreedte (A)

- 1 Wanneer u een steek selecteert, wordt de aanbevolen steekbreedte automatisch ingesteld en weergegeven op het LCD-scherm met getallen.

De steekbreedte kan ook anders worden ingesteld door te drukken op de steekbreedteknoppen. Bepaalde steken hebben een beperkte steekbreedte.

- 2 Druk op de knop "–" om de steekbreedte smaller te maken. Druk op de knop "+" om de steekbreedte breder te maken. De steekbreedte kan worden ingesteld van "0.0–7.0". Sommige steken hebben beperkt breedtes.
- 3 Als de patronen zijn 00-04 zijn gekozen, kan de naaldpositie worden aangepast met de steekbreedteknoppen. De naald moet zich daarvoor echter in de hoogste stand bevinden (knop "Naaldstop omhoog/omlaag" op "omhoog" zetten).

Druk op de linkerknop en de naald gaat naar links. Druk op de rechterknop en de naald gaat naar rechts. De nummers van de linkerpositie "0.0" tot helemaal rechts "7.0" veranderen op het LCD-scherm. De vooraf ingestelde middelste naaldpositie is meestal "3.5".

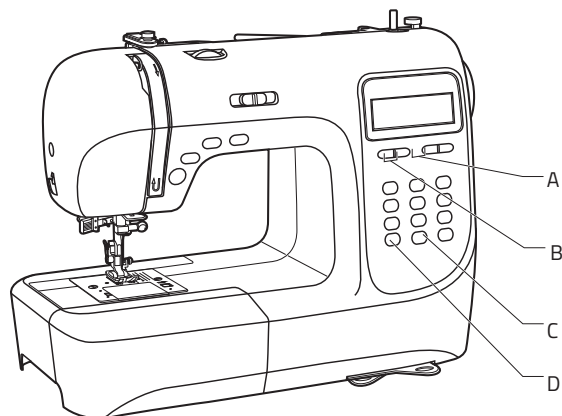
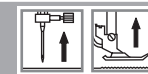

## De viktigaste funktionerna

- A Stygnbreddsjusteringsknapp
- B Justeringsknappar för stygnlängd
- C Spegelknapp
- D Våljarknapp

### Stygnbreddsjusteringsknapp (A)

- 1 När du väljer en söm, kommer maskinen automatiskt ställa in den rekommenderade stygnbredden, vilket kommer att anges med siffror på LCD-skärmen.

Stygnbredden kan regleras genom att trycka på breddjusteringsknapparna.

- 2 Vissa stygn har en begränsad stygnbredd. 2 För en smalare söm, tryck på „-“ knappen. För en bredare söm, tryck på „+“ -knappen. Stygnbredden kan ställas in mellan „0.0-7.0“. Vissa stygn har en begränsad stygnbredd.

- 3 3 När direktmönster 00-04 väljs, kan nålens position regleras av stygnbreddsjustering knapparna. Var försiktig så att nålen är placerad i den högre positionen (knapp nål upp / ner position är uppe).

Genom att trycka på knappen (vänster), flyttas nålen till vänster och tryck på knappen (höger), flyttas nål till höger. Numren kommer att ändras från vänster position „0.0“ till extremt högra läget „7.0“. Det förinställda mittenläget för nålen kommer att anges som „3.5“

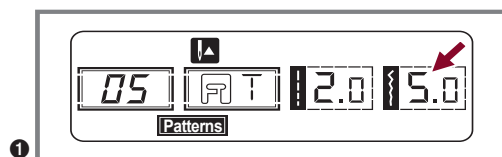

1

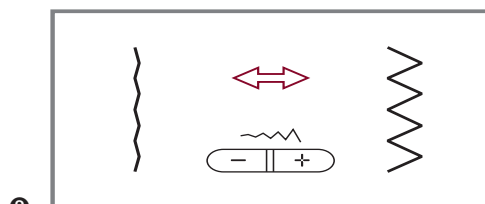

2

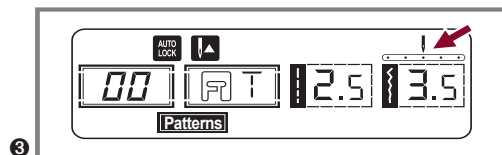

3

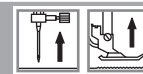

### Las funciones más importantes de un vistazo

- A Ajuste de la longitud de la puntada
- B Ajuste de la anchura de la puntada
- C Espejo
- D Botón de selección de modo

### Botón de ajuste de la anchura de la puntada (A)

- ❶ Cuando se selecciona un tipo de puntada, la anchura de puntada recomendada se ajusta automáticamente y se indica con números en la pantalla LCD.
- ❷ La anchura de la puntada también puede ajustarse de forma diferente pulsando los botones de anchura de la puntada. Sin embargo, algunas puntadas tienen un ancho de puntada limitado.
- ❸ Pulse el botón - para reducir la anchura de la puntada. Pulse la tecla „+“ para ampliar la anchura de la puntada. La anchura de la puntada puede ajustarse entre „0,0-7,0“. Algunos tipos de puntada tienen un ancho limitado.

Cuando se seleccionan los patrones 00-04, la posición de la aguja puede ajustarse con los botones de ancho de puntada. Sin embargo, la aguja debe estar en la posición más alta para ello (poner el botón de parada de la aguja arriba/abajo en „arriba“).

Si pulsas el botón izquierdo, la aguja se mueve hacia la izquierda, si pulsas el botón derecho, la aguja se mueve hacia la derecha. Los números desde la posición izquierda „0.0“ hasta el extremo derecho „7.0“ cambian en la pantalla LCD. La posición media de la aguja preestablecida suele ser „3,5“.

### Nejdůležitější funkce v rychlém přehledu

- A Tlačítko pro nastavení šířky stehu
- B Tlačítko pro nastavení délky stehu
- C Tlačítko Zrcátko
- D Tlačítko výběru režimu

### Tlačítko pro nastavení šířky stehu (A)

- ❶ Poté, co vyberete steh, přístroj automaticky nastaví doporučenou šířku stehu, což bude indikováno čísly na LCD displeji. Šířku stehu lze regulovat stisknutím tlačítek nastavení šířky stehu. Některé stehy mají omezenou šířku stehu.
- ❷ Pro užší steh stiskněte tlačítko „-“. Pro širší steh stiskněte tlačítko „+“. Šířku stehu lze nastavit mezi „0.0-7.0“. Některé stehy mají omezenou šířku stehu.
- ❸ Při výběru přímých vzorů 00-04 je poloha jehly regulována tlačítky pro nastavení šířky stehu. Dbejte na to, aby byla jehla umístěna ve vyšší poloze (tlačítko jehla nahoru / dolů je nahoru).

Stisknutím tlačítka (vlevo) přesunete jehlu doleva a stisknutím tlačítka (vpravo) přesunete jehlu doprava. Čísla budou změněna z levé pozice „0.0“ na krajní pravou pozici „7.0“. Přednastavená poloha jehly na středu bude označena jako „3.5“.

### Najważniejsze funkcje w skrócie

- A Przyciski regulacji szerokości ściegu
- B Przyciski regulacji długości ściegu
- C Przycisk lustra
- D Przycisk wyboru trybu

### Przycisk regulacji szerokości ściegu (A)

- ❶ Po wybraniu ściegu maszyna automatycznie ustawi zalecaną długość ściegu, co zostanie zasygnalizowane liczbą na ekranie LCD. Szerokość ściegu można regulować, naciskając przyciski regulacji szerokości ściegu. Niektóre ściegi mają ograniczoną szerokość ściegu.
- ❷ Aby uzyskać węższy ścieg, nacisnąć przycisk „-“. Aby uzyskać szerszy ścieg, nacisnąć przycisk „+“. Szerokość ściegu można regulować w zakresie „0,0–7,0“. Niektóre ściegi mają ograniczoną szerokość ściegu.
- ❸ Jeżeli wybrano wzorce bezpośrednio 00–04, pozycja igły jest regulowana przez przyciski regulacji szerokości ściegu. Należy pamiętać, aby igła była ustawiona w pozycji wysokiej (przycisk pozycji igły w górę / w dół jest w górze).

Naciśnięcie przycisku (w lewo) powoduje przemieszczenie igły w lewo, a naciśnięcie przycisku (w prawo) powoduje przemieszczenie igły w prawo. Liczby zostaną zmienione od pozycji lewej „0,0“ do skrajnej prawej „7,0“. Ustawiona wstępnie pozycja środkowa igły zostanie wskazana jako „3,5“.

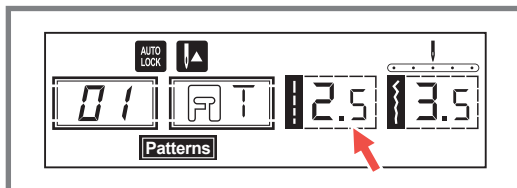
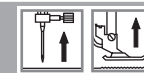

①

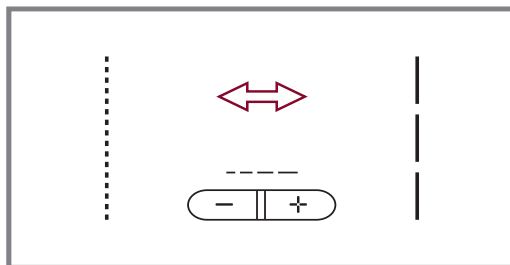

②

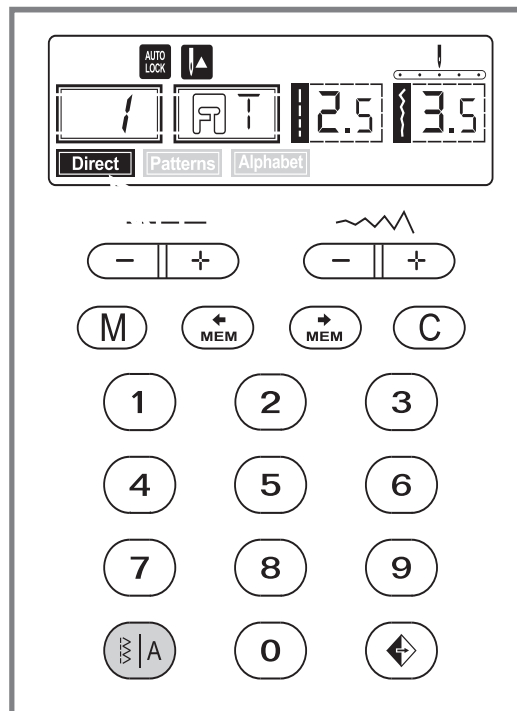

③

## Die wichtigsten Funktionen auf einen Blick

### Tasten für Stichlängen-Einstellung (A)

- Bei Auswahl einer Stichart wird die empfohlene Stichlänge automatisch eingestellt und auf der LCD-Anzeige mit Zahlen angezeigt.  
Die Stichlänge kann durch Drücken der Stichlängentasten auch anders eingestellt werden.
- Taste „-“ drücken, um die Stichlänge zu verkürzen. Taste „+“ drücken, um die Stichlänge zu verlängern. Die Stichlänge kann von „0.0–4.5“ eingestellt werden. Einige Sticharten haben begrenzte Längen.

### Moduswahl-Taste für direkte Stichwahl oder Stichwahl mittels Nummerneingabe (D)

- Wenn Sie die Maschine einschalten, erscheint auf der LCD-Anzeige der Direkt-Modus **Direct**.  
Im Direkt-Modus können Sie die 10 Standard-Stiche durch Drücken der entsprechenden Taste auswählen. Neben den Tasten ist das Stichmuster angezeigt.  
Möchten Sie einen der Dekorativstiche und –muster wählen, drücken Sie die Taste  $\text{ⓐ}$ , so dass Sie in den Nummernwahl-Modus gelangen. In der LCD-Anzeige leuchtet **Patterns** auf.  
Drücken Sie im Modus **Patterns** die Taste  $\text{ⓐ}$  erneut, sind Sie im Modus Blockbuchstabenwahl. In der LCD-Anzeige leuchtet **Patterns** auf.

**Direct** Direkt-Modus für die Wahl von 10 Standard-Stichen

**Patterns** Nummernwahl-Modus für die Wahl von 99 Dekorativstichen und Mustern

$\text{ⓐ}$  Blockbuchstabenwahl durch Nummerntasten

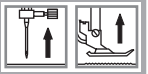

## The most important functions at a glance

### Stitch length adjustment buttons (A)

- 1 When you select a stitch the machine will automatically set the recommended stitch length which will be indicated by numbers on the LCD screen.

The stitch length can be adjusted by pressing the stitch length adjustment buttons.

- 2 To shorten the stitch length, press the “-“ button. For a longer stitch length, press the “+“ button.

The stitch length can be adjusted between “0.0–4.5“. Certain stitches have a limited length.

### Mode selection button for direct stitch selection or stitch selection by number input (D)

- 3 When switching the machine on, the LCD display will display the direct mode. **Direct**

In direct mode, you can select the 10 standard stitches by pressing the corresponding button. The stitch pattern is shown once more next to the buttons.

If you wish to select one of the 99 patterns and decorative stitches, you have to press the **1/A** button to enter number selection mode. The LCD display has to display **Patterns**.

In **Patterns** mode, you can press once more button **1/A** to enter block letter mode. The LCD display has to display **Patterns**.

**Direct** „Direct“ mode for selecting one of the 10 standard stitches

**Patterns** Number selection mode for selecting 99 patterns and decorative stitches

**A** Number selection mode for selecting block letters

## Aperçu des fonctions les plus importantes

### Touches pour le réglage de la longueur du point (A)

- 1 Lors de la sélection d'un point, la longueur recommandée du point est automatiquement réglée et s'affiche avec des chiffres sur l'écran.

La longueur du point peut être réglée manuellement en appuyant sur la touche de la longueur du point.

- 2 Appuyez sur « - » pour diminuer la longueur du point. Appuyez sur « + » pour augmenter la longueur du point.

La longueur du point peut être réglée entre « 0.0–4.5 ». Certains points ont une limite quant à leur longueur.

### Touche de sélection du mode pour une sélection du point directe ou une sélection du point en indiquant un numéro (D)

- 3 Lorsque vous mettez la machine en marche, le mode direct s'affiche sur l'écran. **Direct**

En mode direct vous pouvez sélectionner les 10 points standards en appuyant sur la touche correspondante. Le point est également affiché à côté de chaque touche.

Si vous voulez sélectionner un des 99 points décoratifs, appuyez sur la touche **1/A** afin d'aller sur le mode de sélection par numéros. **Patterns** s'affiche sur l'écran.

Si vous appuyez à nouveau sur la touche **1/A** dans le mode **Patterns**, vous retrouvez dans le mode lettres majuscules. **Patterns** s'affiche sur l'écran.

**Direct** Mode direct pour la sélection d'un des 10 points standards

**Patterns** Mode sélection par numéros pour choisir un des 99 points décoratifs

**A** Sélection lettres majuscules par touches numéros

## De belangrijkste functies in één oogopslag

### Knop voor het instellen van de steeklengte (A)

- 1 Wanneer u een steek selecteert, wordt de aanbevolen steeklengte automatisch ingesteld en weergegeven op het LCD-scherm met getallen.

De steeklengte kan ook anders worden ingesteld door te drukken op de steeklengteknoppen.

- 2 Druk op de knop “-“ om de steeklengte kleiner te maken. Druk op de knop “+“ om de steeklengte groter te maken.

De steeklengte kan worden ingesteld van “0.0–4.5“. Sommige steken hebben beperkt lengtes.

### Moduskeuzeknop voor directe steekkeuze of steekkeuze via de invoer van nummers (D)

- 3 Bij het aanzetten van de machine, verschijnt de directmodus op het LCD-scherm. **Direct**

In de directmodus kunt u de 10 standaardsteken selecteren door op de bijbehorende knop te drukken. Naast de knoppen wordt het steekpatroon weergegeven.

Om een van de 99 steken en patronen te kiezen, drukt u op de toets **1/A** zodat u in de nummerkeuzemodus komt. Op het LCD-display brandt **Patterns**.

Druk in de modus **Patterns** weer op de toets **1/A** en u bent weer in de modus blokletterkeuze. Op het LCD-display brandt **Patterns**.

**Direct** Directmodus voor de keuze van 10 standaardsteken

**Patterns** Nummerkeuzemodus voor de keuze van 99 decoratieve steken en patronen

**A** Blokletterkeuze door nummertoeetsen

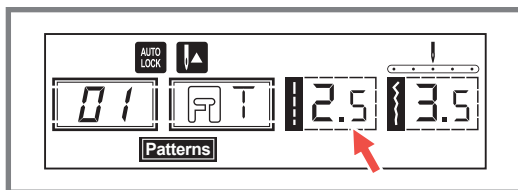
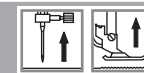

1

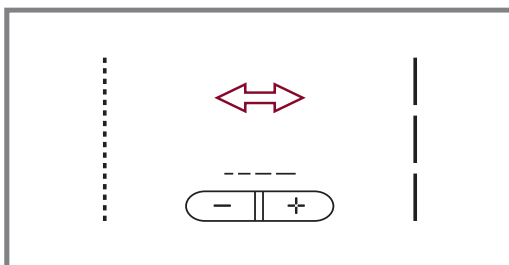

2

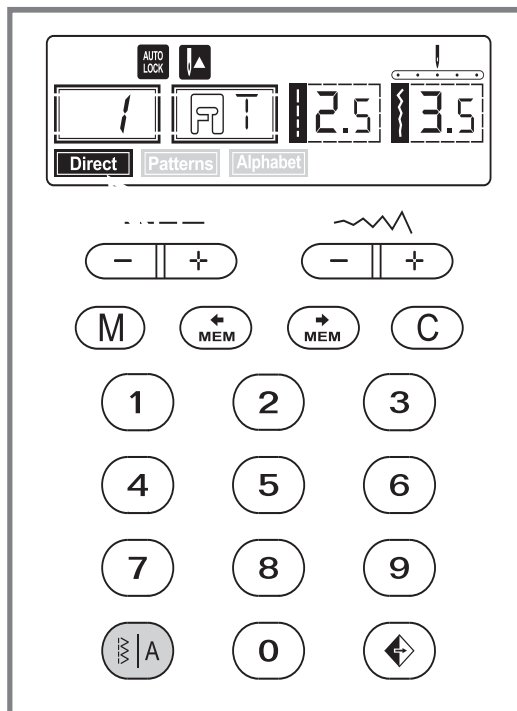

3

### De viktigaste funktionerna

- När du väljer en söm kommer maskinen automatiskt ställa in den rekommenderade stygnlängden som anges med siffror på LCD-skärmen. Stygnlängden kan justeras genom att trycka på stygnens längdjusteringsknappar.
- För att förkorta stygnlängden, tryck på „-“ -knappen. För en längre sömlängd, tryck på „+“ -knappen. Stygnlängden kan ställas in mellan "0,0-4,5". Vissa stygn har en begränsad längd.

### Lägesvalsknapp för direktsömning eller stygnval med talinmatning (D)

- När du slår på maskinen kommer LCD-skärmen att visa direktläget **Direct**. I direktläge kan du välja de 10 standardstygne genom att trycka på motsvarande knapp. Mönstret visas en gång till bredvid knapparna. Om du vill välja en av de 99 mönstren och dekorativ sömmar, du måste trycka på knappen **ε|A**, för att mata in nummerval. LCD-skärmen kommer att visa **Patterns**. I läge **ε|A** kan du trycka en gång till på knappen för **Patterns** att ange blockboksläge. LCD-skärmen måste displayen visa **Patterns**.

**Direct** „Direkt“ läge för att välja en av de 10 standard stygn

**Patterns** Nummervallsläge för att välja 99 mönster och dekorativa stygn

**ε|A** Nummervallsläge för val av blockbokstäver

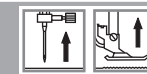

## Las funciones más importantes de un vistazo

### Botón de ajuste de longitud de puntada (A)

- 1 Cuando usted selecciona una costura, la maquina automaticamente determinara la longitud de puntada recomendada la que se indicara en la pantalla LCD. La longitud de puntada puede ser ajustada presionando los botones de ajuste de longitud de puntada.
- 2 Para reducir la longitud de puntada, presione el botón „-“ (izquierda). Para tener una costura mas larga presione el botón „+“ (derecho). La longitud de puntada puede ser regulada entre „0.0-4.5“. Ciertas costuras tienen una longitud limitada.

### Botón de selección del MODO (D)

- 3 Cuando usted conecta la maquina con el interruptor general la pantalla LCD estara en modo directo „Direct“.
- Presione el botón „Ⓜ“, a modo „Patterns“, si usted presiona el botón función nuevamente „Alphabet“, sera mostrado.
- Luego de una tercera presión „Direct“, sera mostrado nuevamente.

**Direct** Modo directo de selección de costura.

**Patterns** Modo de costuras de utilidad y decorativas. Selección de puntada mediante botones numerados.

**Alphabet** Modo bloqueo de letras. Selección de caracteres usando botones numerados.

## Nejdůležitější funkce v rychlém přehledu

### Tlačítka pro nastavení délky stehu (A)

- 1 Když vyberete steh, zařízení automaticky nastaví doporučenou délku stehu, která bude na obrazovce LCD označena čísly. Délku stehu lze nastavit stisknutím tlačítek nastavení délky stehu.
- 2 Chcete-li zkrátit délku stehu, stiskněte tlačítko „-“. Pro delší délku stehu stiskněte tlačítko „+“. Délku stehu lze nastavit mezi „0.0-4.5“. Některé stehy mají omezenou šířku stehu.

### Tlačítko výběru režimu pro výběr přímého stehu nebo volbu stehu číselným vstupem (D)

- 3 Při zapnutí přístroje se na displeji LCD zobrazí přímý režim. **Direct**

V přímém režimu můžete vybrat 10 standardních stehů stisknutím odpovídajícího tlačítka. Vzor stehu se opět zobrazí vedle tlačítek. Pokud si přejete vybrat jeden z 99 vzorů a dekorativních stehů, musíte stisknout tlačítko „Ⓜ“, abyste vstoupili do režimu výběru čísel. LCD display musí zobrazit **Patterns**.

V režimu **Patterns** můžete stisknout ještě jednou tlačítko „Ⓜ“, abyste zadali režim blokových písmen. LCD display musí zobrazit **Patterns**.

**Direct** „Přímý“ režim pro výběr jednoho z 10 standardních stehů

**Patterns** Režim výběru čísel pro výběr 99 vzorů a ozdobných stehů

**A** Režim výběru čísel pro výběr blokových písmen.

## Najważniejsze funkcje w skrócie

### Przyciski regulacji długości ściegu (A)

- 1 Po wybraniu ściegu maszyna automatycznie ustawi zalecaną długość ściegu, co zostanie zasygnalizowane liczbą na ekranie LCD. Długość ściegu można regulować, naciskając przyciski regulacji długości ściegu.
- 2 Aby skrócić długość ściegu, nacisnąć przycisk „-“. Aby uzyskać większą długość ściegu, nacisnąć przycisk „+“. Długość ściegu można regulować w zakresie „0,0-4,5“. Niektóre ściegi mają ograniczoną długość.

### Przycisk wyboru trybu do bezpośredniego wyboru ściegu lub wybór ściegu przez wprowadzenie liczby (D)

- 3 Po włączeniu maszyny na wyświetlaczu LCD pojawi się tryb bezpośredni. **Direct**
- W trybie bezpośrednim można wybrać 10 standardowych ściegów po naciśnięciu właściwego przycisku. Wzór ściegu jest wyświetlany jeszcze raz obok przycisków.
- Aby wybrać jeden z 99 wzorów i ściegów ozdobnych, należy nacisnąć przycisk „Ⓜ“, aby wejść do trybu wyboru liczby. Na wyświetlaczu LCD musi się pojawić **Patterns**.
- W trybie **Patterns** można nacisnąć jeszcze raz przycisk „Ⓜ“, aby wejść do trybu wielkich liter. Na wyświetlaczu LCD musi się pojawić **Patterns**.
- Direct** „Bezpośredni“ tryb do wyboru jednego z 10 standardowych ściegów.
- Patterns** Tryb wyboru liczbowego do wybrania 99 wzorów oraz ściegów ozdobnych.
- A** Tryb wyboru liczb do wyboru wielkich liter

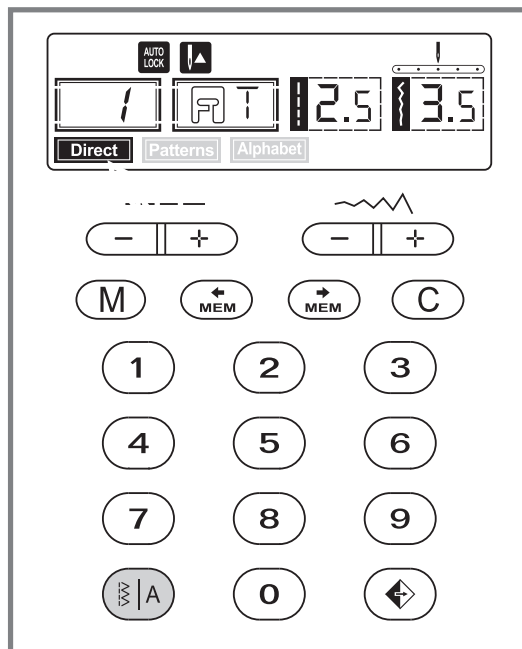
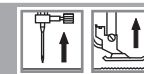

DE

### Die wichtigsten Funktionen auf einen Blick

#### Taste zum Spiegeln (C)

Die Muster 00-14, 26-99 können gespiegelt werden, durch Drücken der Taste wird ein Abbild des ausgewählten Stiches genäht.

Die LCD-Anzeige zeigt die Spiegelfunktion an und die Maschine näht gespiegelt Muster, solange, bis die Maschine wieder gestoppt wird und die Spiegel-Taste erneut gedrückt wird, um die Spiegelfunktion zu beenden.

Sobald die Spiegelfunktion auf der LCD-Anzeige nicht mehr erscheint, näht die Maschine den normalen Stich.

Falls Sie die Mustereinstellungen ändern, wird die Spiegelfunktion ebenfalls beendet. Falls Sie das gespiegelte Muster benötigen, drücken Sie die Taste erneut.

EN

### The most important functions at a glance

#### Mirror button (C)

The Direct Patterns 00–14, 26–99 can be mirrored, pressing the button will sew a reflection pattern from your selected stitch.

The LCD will display the mirror function and the machine will continue to sew the reflected pattern until the mirror function is pressed again to cancel the mirror function.

When the mirror function disappears from the LCD screen, the machine will continue to sew the normal stitch.

If you change the pattern setting, then the mirror function will be cancelled accordingly. If you need the reflection pattern, then press the mirror button again.

FR

### Aperçu des fonctions les plus importantes

#### Touche miroir (C)

Les points 00–14, 26–99 peuvent être cousus en les reflétant. En appuyant sur la touche une image du point sélectionné est cousue.

La fonction miroir s'affiche sur l'écran et la machine coud le motif en le reflétant jusqu'à ce que vous arrêtez la machine et à ce que la touche miroir soit appuyée de nouveau pour cesser la fonction miroir.

Dès que la fonction miroir ne s'affiche plus sur l'écran, la machine se remet à coudre normalement le point.

Si vous modifier le réglage du motif, la fonction miroir est également interrompue. Si vous avez besoin du motif reflété, appuyez à nouveau sur la touche .

NL

### De belangrijkste functies in één oogopslag

#### Knop om te spiegelen (C)

De patronen 00–14, 26–99 kunnen worden gespiegeld, door te drukken op de knop wordt de weergegeven geselecteerde steek genaaid.

Het LCD-scherm toont de spiegelfunctie en de machine naait het gespiegelde patroon totdat de machine weer wordt gestopt en de spiegeltoets opnieuw wordt ingedrukt om de functie spiegelen te stoppen.

Zodra de spiegelfunctie niet meer op het LCD-scherm verschijnt, zal de machine de normale steek naaien.

Als u het patroon wijzigt, wordt de spiegelfunctie ook beëindigd. Als u het gespiegelde patroon nodig hebt, drukt u weer op de knop .



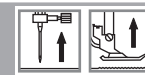

SE

## De viktigaste funktionerna

### Spegelknapp (C)

Direktmönstren 00-14, 26-99 kan speglas, tryck på knappen  för att sy ett reflektionsmönster med din valda söm.

LCD-skärmen visar spegelfunktionen och maskinen kommer att fortsätta att sy det upprepade mönstret tills spegelfunktionen trycks igen för att avbryta spegelfunktionen.

När spegelfunktionen försvinner från LCD-skärmen skärmen, fortsätter maskinen att sy den normala sömmen.

Om du ändrar mönsterinställningen, avbryts speglingen i enlighet med detta. Om du behöver spegelvända mönsterstyg, tryck sedan på spegelknapp igen .

CZ

## Nejdůležitější funkce v rychlém přehledu

### Tlačítko Zrcátka (C)

Přímé vzory 00-14, 26-99 mohou být zrcadleny, stisknutím tlačítka  budete šít vzorek odrazu z vybraného stehu.

Na LCD displeji se zobrazí funkce zrcátka a přístroj bude pokračovat v šití odraženého vzoru, dokud se znovu nezmáčkne funkce zrcátka, čímž zrušíte funkci zrcátka. Když zmizí funkce zrcátka z obrazovky LCD, stroj bude i nadále šít normální steh.

Pokud změníte nastavení vzoru, funkce zrcátka bude odpovídajícím způsobem zrušena. Pokud potřebujete odrazový vzor, stiskněte opět tlačítko zrcátka .

ES

## Las funciones más importantes de un vistazo

### Botón de imagen espejar (C)

Los diseños 00-14, 26-99 pueden ser espejados, presionando el botón „“, coserá un diseño imanten espejar de su diseño elegido.

La pantalla LCD mostrará la función espejar y la máquina continuará cosiendo la imagen espejar hasta que el botón de la función sea presionado nuevamente para cancelar la función.

Cuando la función espejar desaparece de la pantalla LCD la máquina continuará cosiendo la costura normal.

Si usted cambia el diseño escogido, entonces la función espejar será cancelada. Si usted necesita la imagen espejar presione el botón  nuevamente.

PL

## Najważniejsze funkcje w skrócie

### Przycisk lustra (C)

Ściegi bezpośrednie 00–14, 26–99 mogą mieć odbicie lustrzane, po naciśnięciu przycisku  wyszyty zostanie wzór wybranego ściegu z odbiciem.

Na wyświetlaczu LCD wyświetli się funkcja odbicia lustrzanego i maszyna będzie szyć dalej odbity wzór, aż funkcja odbicia lustrzanego zostanie naciśnięta ponownie, aby ją anulować.

Kiedy funkcja odbicia lustrzanego zniknie z ekranu LCD, maszyna będzie dalej szyć normalny szew.

W przypadku zmiany ustawienia wzoru funkcja odbicia lustrzanego zostanie odpowiednio anulowana. Aby uzyskać wzór odbicia lustrzanego, nacisnąć ponownie przycisk lustra .

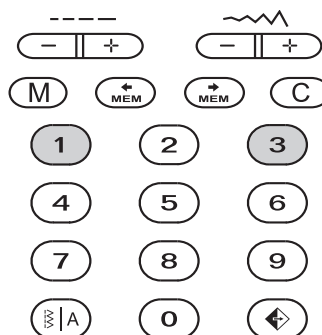
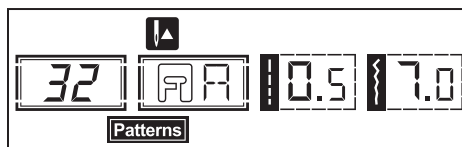
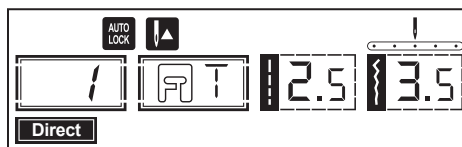
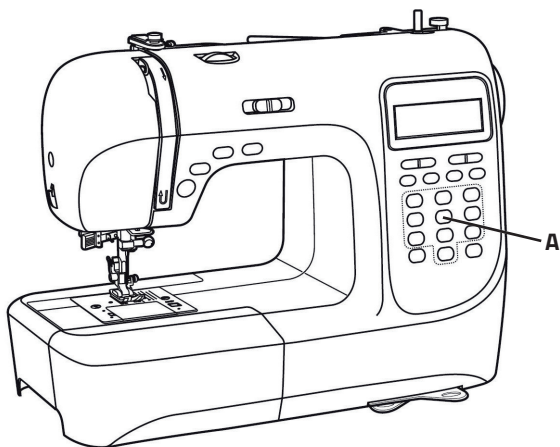
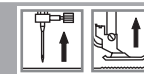

- A Direkte Musterauswahl und Nummerntasten
- A Sélection directe du motif et touches numériques
- A Direct pattern selection and number buttons
- A Directe patroonselectie en cijfertoetsen
- A Direkt val av mönster och nummerknappar
- A Botones de selección directa de patrones y números
- A Přímá výběrová a číselná tlačítka
- A Bezpośredni wybór wzoru i przyciski numeryczne

DE

## Direkte Standardstiche-Wahl und Musterwahl über Nummerntasten

### Direkte Musterauswahl

Drücken Sie die Tasten, um die neben der Zifferntaste angezeigten Stichmuster auszuwählen, wenn die Modustaste auf den Direktmodus eingestellt ist.

### Zifferntasten

Drücken Sie die Zifferntasten zur Auswahl des gewünschten Musters.

Außer dem Direktmuster-Modus können die anderen Modi durch Drücken der gewünschten Ziffern ausgewählt werden.

**Zum Beispiel:** Muster 32

EN

## Direct standard stitch selection and pattern selection via number buttons

### Direct pattern selection

Press the buttons to select the utility patterns shown beside the number button when the mode button is set at the Direct mode.

### Number buttons

Press the number buttons for selecting the pattern needed.

Except the Direct pattern mode, the other mode can be selected by pressing the desired numbers.

**For example:** pattern 32

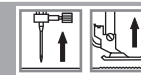

FR

### Sélection directe des points standards et sélection des motifs par numéros

#### Sélection directe du motif

Appuyez sur les boutons pour sélectionner les motifs de points affichés à côté du bouton numérique lorsque le bouton de mode est réglé sur le mode direct.

#### Boutons numériques

Appuyez sur les touches numériques pour sélectionner le motif souhaité.

A l'exception du mode de motif direct, les autres modes peuvent être sélectionnés en appuyant sur les chiffres souhaités.

**Par exemple :** Pattern 32

NL

### Directe standaardsteekkeuze en patroonkeuze via de cijfertoetsen

#### Directe patroonselectie

Druk op de toetsen om de steekpatronen te selecteren die naast de cijfertoets worden weergegeven wanneer de modustoets op de directe modus is ingesteld.

#### Numerieke toetsen

Druk op de cijfertoetsen om het gewenste patroon te kiezen.

Behalve de directe patroonmodus, kunnen de andere modi worden geselecteerd door op de gewenste cijfers te drukken.

**Bijvoorbeeld:** Patroon 32

SE

### Direktsöm för standardstyggn och mönster-val med sifferknappar

#### Direkt val av mönster

Tryck på knapparna för att välja de stygnmönster som visas bredvid sifferknappen när lägesknappen är inställd på direktläge.

#### Numeriska knappar

Tryck på sifferknapparna för att välja önskat mönster.

Med undantag för direktmönsterläget kan de andra lägena väljas genom att trycka på de önskade siffrorna.

**Exempel:** Mönster 32

ES

### Botones de selección directa de diseños y numeros

#### Botones de selección directa

Presione los botones para seleccionar los diseños mostrados al lado del botón de número cuando el modo botón es seleccionado en modo directo.

#### Botones de numeros

Presione el botón del número para seleccionar el diseño necesitado. Excepto el modo diseño directo, otro modo puede ser seleccionado presionando los números deseados.

**Por ejemplo:** Patrón 32

CZ

### Přímý standardní výběr stehů a výběr vzorů pomocí číselných tlačítek

#### Přímý výběr vzoru

Když je tlačítko režimu nastaveno na přímý režim, můžete stisknutím tlačítek vybrat vzory stehů zobrazené vedle tlačítka s číslem.

#### Číselná tlačítka

Stisknutím číselných tlačítek vyberte požadovaný vzor.

Kromě režimu přímého vzoru lze ostatní režimy zvolit stisknutím požadovaných číslic.

**Například:** Vzor 32

PL

### Wybór standardowego ściegu bezpośredniego i wybór wzoru za pomocą przycisków liczbowych

#### Bezpośredni wybór wzoru

Naciskaj przyciski , aby wybrać wzory ściegów wyświetlane obok przycisku numerycznego, gdy przycisk trybu jest ustawiony na tryb bezpośredni.

#### Przyciski numeryczne

Naciskaj przyciski numeryczne, aby wybrać żądany wzór.

Z wyjątkiem trybu wzoru bezpośredniego, pozostałe tryby można wybrać naciskając odpowiednie cyfry.

**Na przykład:** Wzór 32



### Entsorgungshinweise

Gebrauchte Elektro- und Elektronikgeräte dürfen gemäß europäischer Vorgaben nicht mehr zum unsortierten Siedlungsabfall gegeben werden.

In Deutschland sind Sie gesetzlich verpflichtet, ein Altgerät einer vom unsortierten Siedlungsabfall getrennten Erfassung zuzuführen. Die öffentlich-rechtlichen Entsorgungsträger (Kommunen) haben hierzu Sammelstellen eingerichtet, an denen Altgeräte aus privaten Haushalten ihres Gebietes für Sie kostenfrei entgegengenommen werden.

Bitte informieren Sie sich über Ihren lokalen Abfallkalender oder bei Ihrer Stadt- oder Ihrer Gemeindeverwaltung über die in Ihrem Gebiet zur Verfügung stehenden Möglichkeiten der Rückgabe oder Sammlung von Altgeräten.

### ELEKTRISCHE KENNDATEN

CARINA PROFESSIONAL  
100–240 V 50 / 60 Hz 70 W  
Schutzklasse II  
Lampe  
5 V max. 100 mW

### Disposal

Do not dispose of electrical appliances as unsorted municipal waste, use separate collection facilities.

Contact your local government for information regarding the collection systems available.

If electrical appliances are disposed of in land fills or dumps, hazardous substances can leak into the groundwater and get into the food chain, damaging your health and well-being.

When replacing old appliances with new ones, the retailer is legally obligated to take back your old appliance for disposal at least for free of charge.

### ELECTRICAL CHARACTERISTIC DATA

CARINA PROFESSIONAL  
100–240 V 50 / 60 Hz 70 W  
Protection class II  
Lamp  
5 V max. 100 mW

### Consignes quant à la mise au rebut

Conformément aux consignes européennes, les appareils électriques et électroniques usagers ne peuvent pas être mis au rebut avec les déchets urbains non triés.

En France vous êtes légalement tenu de séparer les appareils en fin de vie des ordures ménagères non triées. Les services publics de collecte des déchets (communes) ont pour cela des points de collecte qui reprennent gratuitement les appareils en fin de vie des ménages dépendant de leur commune.

Informez-vous du calendrier de collecte de votre commune ou auprès de votre administration communale qui vous indiquera les différentes possibilités pour remettre ou collecter les appareils en fin de vie.

### DONNEES DE BASE ELECTRIQUES

CARINA PROFESSIONAL  
100–240 V 50 / 60 Hz 70 W  
Classe de protection II  
Ampoule  
5 V max. 100 mW

### Verwijderingsmethoden

Gebroekte elektrische en elektronische apparaten mogen in overeenstemming met de Europese regelgeving niet meer bij het ongesorteerd afval worden geplaatst.

In Duitsland bent u wettelijk verplicht om afgedankte apparatuur in te leveren als gescheiden huishoudelijk afval. De gemeenten hebben inzamelpunten ingesteld waar afval van particuliere huishoudens kan worden ingeleverd.

Kijk op uw lokale afvalkalender of informeer bij uw gemeente naar de recycling of inzameling van gebruikte apparatuur.

### ELEKTRISCHE SPECIFICATIES

CARINA PROFESSIONAL  
100–240 V 50/60 Hz 70 W  
Beschermlasse II  
Lamp  
5 V max. 100 mW



### Avfallshantering

Avfallshantering av elektriska apparater lämnas till säker återvinning gällande nationell lagstiftning av elektroniska produkter. Elektroniska produkter får ej slängas bland sorterat hushållsavfall.

Om elektriska produkter felaktigt sorteras kommer substanser ut i

grundvatten och

når livsmedelskedjan vilket påverkar miljön och vår hälsa.

Vid inbyte av gammal maskin till ny är återförsäljaren enligt lag skyldig att ta emot för återvinning.

### ELEKTISKA SPECIFIKATIONER

CARINA PROFESSIONAL  
100–240V 50 / 60Hz 70W  
Protection class II  
Lamp  
5V max. 100mW

### Eliminación

No arroje como basura electrodomesticos junto con la basura comun. Use recipientes separados. Consulte las autoridades de su ciudad para informarse sobre los sistemas disponibles.

Si electrodomesticos son arrojados sin cuidado, sustancias peligrosas pueden contaminar las napas freaticas o la tierra con peligro para las personas.

Cuando substituya viejos electrodomesticos por nuevos, el vendedor esta legalmente obligado a tomar el viejo producto sin cargo.

### CARACTERÍSTICAS ELÉCTRICAS

CARINA PROFESSIONAL  
100 -240 V 50/ 60 Hz 70 W  
Clase de protección II  
Lámpara  
5 V max. 100 mW

### Likvidace

Elektrické spotřebiče nevyhazujte jako netříděný komunální odpad, použijte oddělené sběrné zařízení.

Obrat'te se na místní správu o informacích týkajících se dostupných systémů sběru.

Pokud jsou elektrické spotřebiče likvidovány v půdních nádržích nebo skládkách, nebezpečné látky mohou proniknout do podzemní vody a dostat se do potravinového řetězce, což poškozuje vaše zdraví a pohodu.

Při výměně starých spotřebičů za nové je maloobchodník povinen odebrat starší spotřebič k likvidaci přinejmenším bez poplatku.

### TECHNICKÉ ÚDAJE

CARINA PROFESSIONAL  
100 -240 V 50/ 60 Hz 70 W  
Třída ochrany II  
Lampa  
5 V max. 100 mW

### Utylizacja

Nie wyrzucać urządzeń elektrycznych w formie nieposegregowanych odpadów komunalnych, skorzystać z oddzielnych punktów zbiórki.

W celu uzyskania informacji dotyczących dostępnych systemów zbierania należy się skontaktować z samorządem lokalnym.

Jeżeli urządzenia elektryczne zostaną wyrzucone na wysypisko odpadów lub do śmietników, substancje niebezpieczne mogą wyciec do wody gruntowej i przedostać się do łańcucha pokarmowego, szkodząc zdrowiu i dobremu samopoczuciu ludzi.

W przypadku wymiany użytego urządzenia na nowe sprzedawca jest prawnie zobowiązany do odebrania użytego urządzenia w celu utylizacji co najmniej bez opłat.

### DANE CHARAKTERYSTYKI ELEKTRYCZNEJ

CARINA PROFESSIONAL  
100–240 V 50 / 60 Hz 70 W  
klasa ochrony II  
Lampa  
5 V maks. 100 mW





CARINA

CARINA PROFESSIONAL QSG\_DE\_EN\_FR\_NL\_SE\_ES\_CZ\_PL\_V1\_2021